

1. 道路用コンクリート製品

道路用上ふた式U形側溝 (本体) JIS A 5372

U形側溝

V形側溝

函渠側溝

L形側溝

し形側溝

境界ブロック

暗きよ

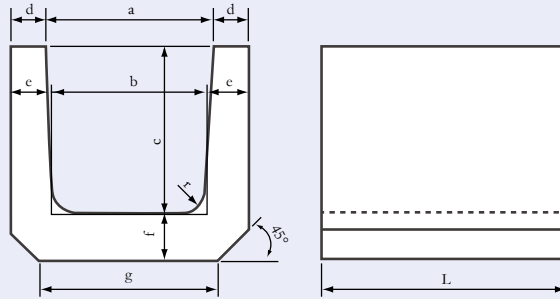

推奨仕様

種類	略号	用途
2種	2	車両（後輪一輪 32kN 以下）が隣接して走行することはまれで、走行することがあっても一時待避などで低速で走行するような場所に、車道に平行して設置するもの

種類	呼び	寸法(mm)									質量(kg)
		a	b	c	d	e	f	g	r	L	
1種	150	150	140	150	30	35	35	160	30	600	23
	180	180	170	180	35	40	40	190	50	600	33
	240	240	220	240	45	50	50	240	50	600	53
	300A	300	260	240	50	60	60	300	50	600	68
	300B	300	260	300	50	60	60	300	50	600	77
	300C	300	260	360	50	60	65	300	50	600	89
	360A	360	310	300	50	65	65	360	50	600	87
	360B	360	310	360	50	65	65	360	50	600	97
	450	450	400	450	55	70	70	430	70	600	130
	600	600	540	600	70	80	80	600	70	600	204
2種	180	180	170	180	35	40	40	190	50	600	33
	240	240	220	240	45	50	50	240	50	600	53
	300A	300	260	240	50	60	60	300	50	600	68
	300B	300	260	300	50	60	60	300	50	600	77
	300C	300	260	360	50	65	65	300	50	600	89
	360A	360	310	300	50	65	65	360	50	600	87
	360B	360	310	360	50	65	65	360	50	600	97
	450	450	400	450	55	70	70	430	70	600	130
	600	600	540	600	70	80	80	600	70	600	204

道路用上ふた式U形側溝(ふた) JIS A 5372

U形側溝

V形側溝

函渠側溝

LU側溝

L形側溝

境界ブロック

暗きよ

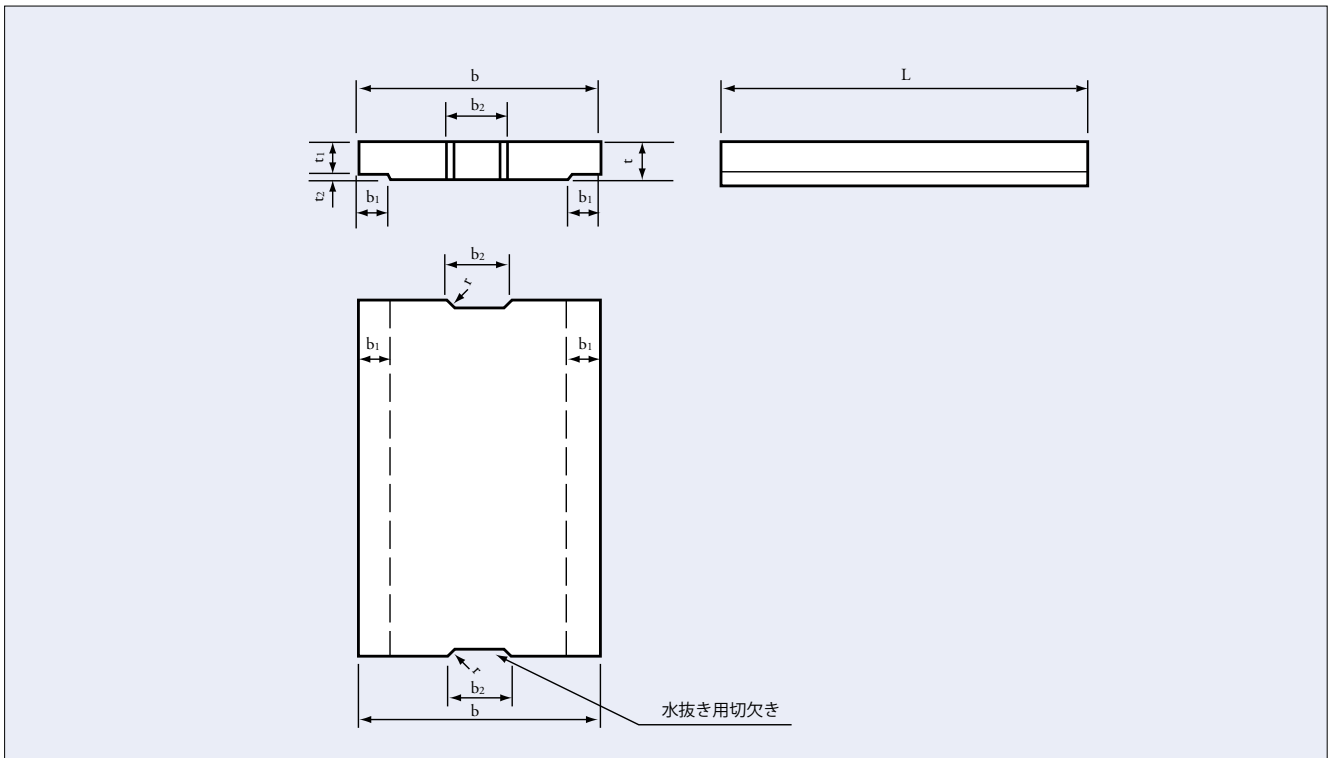

種類	呼び	寸法(mm)								質量(kg)
		b	b ₁	t	t ₁	t ₂	L	r	b ₂	
1種	150	210	35	35	30	5	600	15	75	9
	180	250	40	40	35	5	600	15	75	13
	240	330	50	45	40	5	600	15	90	19
	300	400	55	60	50	10	600	15	100	31
	360	460	55	65	55	10	600	18	120	39
	450	560	60	70	60	10	600	18	120	52
	600	740	75	75	65	10	600	18	150	75
2種	150	210	35	90	80	10	600	15	75	25
	180	250	40	90	80	10	600	15	75	30
	240	330	50	100	85	15	600	15	90	43
	300	400	55	100	85	15	600	15	100	53
	360	460	55	100	85	15	600	18	120	61
	450	560	60	120	100	20	600	18	120	89
	600	740	75	150	130	20	600	18	150	150

鉄筋コンクリートU形用ふた(1種2種)(東京都型)

U形側溝

V形側溝

函渠側溝

L形側溝

し形側溝

境界ブロック

暗きよ

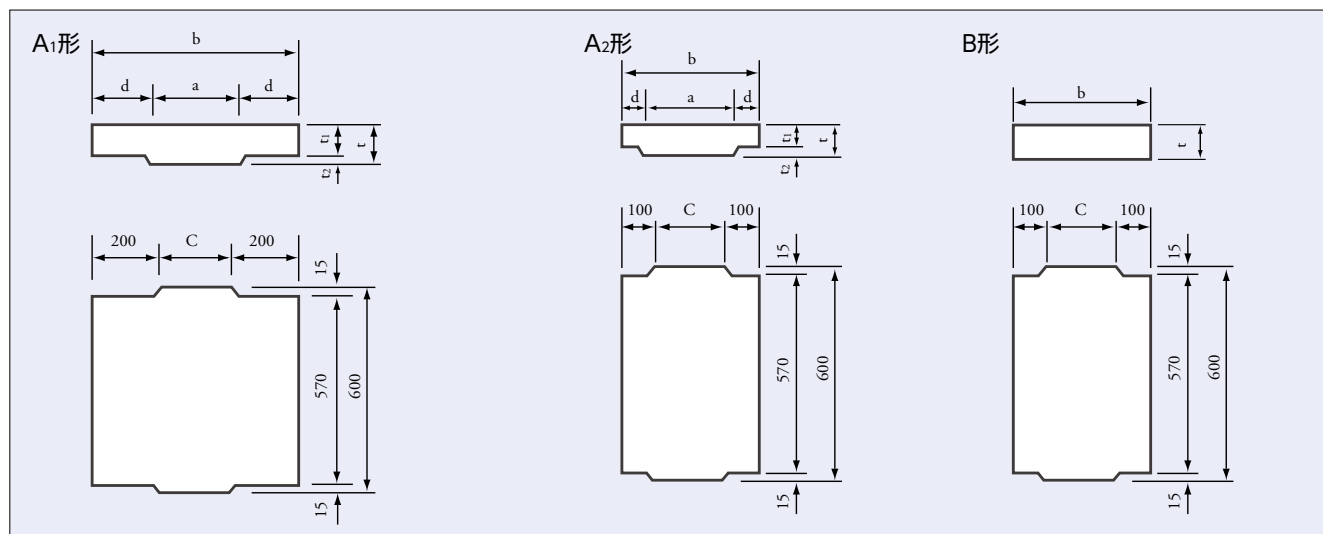

呼び名			寸法(mm)							質量(kg)
			a	b	c	d	t	t ₁	t ₂	
鉄筋コンクリートU形用ふた(1種)	A ₁	240	220	540	140	160	45	40	5	30
		300	280	600	200	160	60	50	10	44
		360	340	660	260	160	65	55	10	53
		450	430	750	350	160	70	60	10	67
	A ₂	240	230	330	130	50	45	40	5	21
		300	290	400	200	55	60	50	10	38
		360	350	460	260	55	65	55	10	41
		450	440	560	360	60	70	60	10	54
	B	240	-	320	120	-	45	-	-	20
		300	-	380	180	-	60	-	-	32
		360	-	440	240	-	65	-	-	40
		450	-	530	330	-	70	-	-	53

呼び名			寸法(mm)							質量(kg)
			a	b	c	d	t	t ₁	t ₂	
鉄筋コンクリートU形用ふた(2種)	A ₁	240	220	540	140	160	100	85	15	65
		300	280	600	200	160	100	85	15	75
		360	340	660	260	160	100	85	15	82
		450	430	750	350	160	120	100	20	113
	A ₂	240	230	330	130	50	100	85	15	46
		300	290	400	200	55	100	85	15	55
		360	350	460	260	55	100	85	15	65
		450	440	560	360	60	120	100	20	95
	B	240	-	320	120	-	100	-	-	45
		300	-	380	180	-	100	-	-	53
		360	-	440	240	-	100	-	-	62
		450	-	530	330	-	120	-	-	90

鉄筋コンクリートU形用ふた(3種)(東京都型)

U形側溝

V形側溝

函渠側溝

LU側溝

L形側溝

境界ブロック

暗きよ

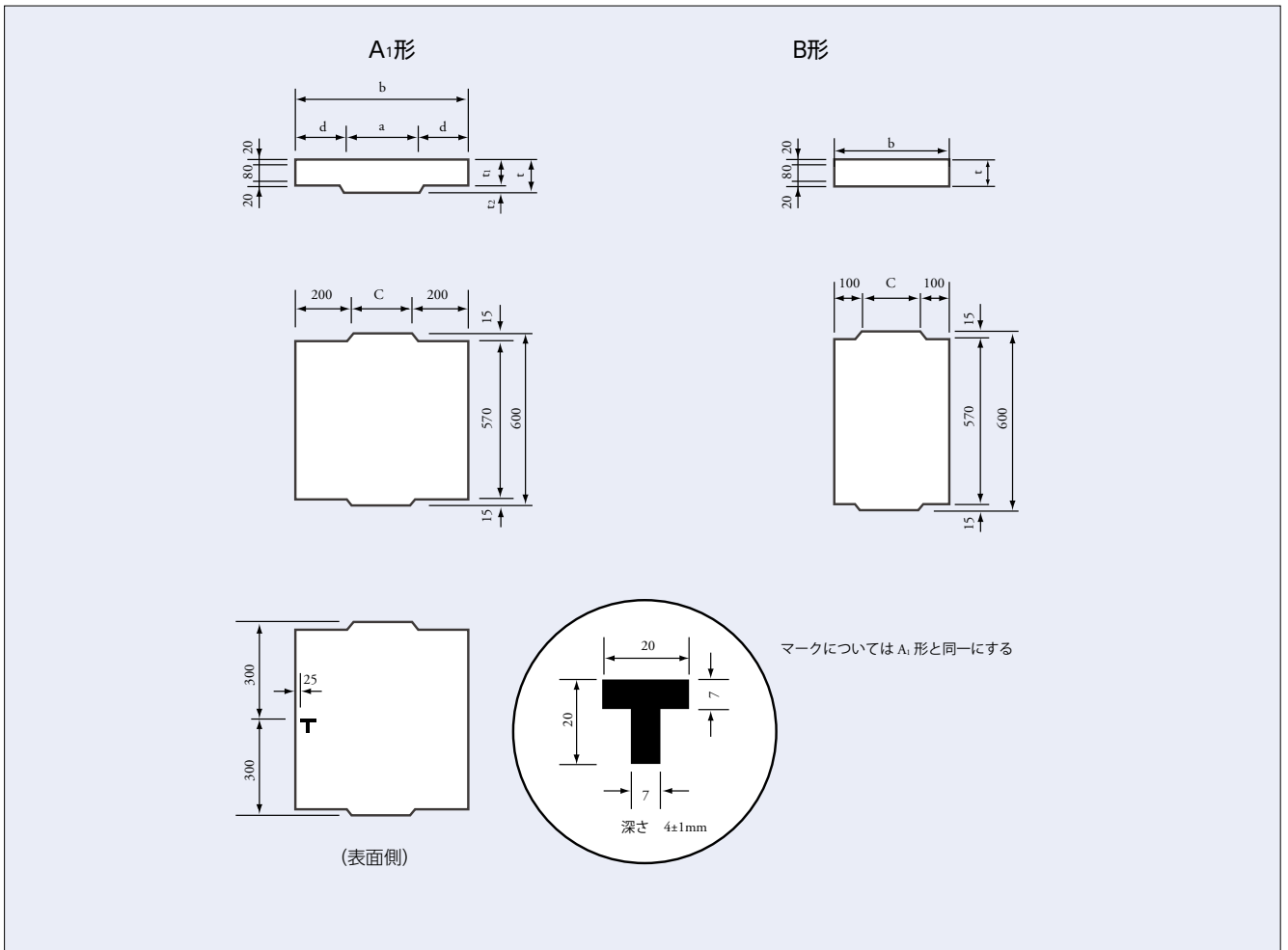

呼び名			寸法(mm)							質量(kg)
			a	b	c	d	t	t ₁	t ₂	
鉄筋コンクリートU形用ふた(3種)	A ₁	300	280	600	200	160	135	120	15	110
		360	340	660	260	160	135	120	15	112
		450	430	750	350	160	140	120	20	132
	B	300	—	380	180	—	120	—	—	64
		360	—	440	240	—	120	—	—	74
		450	—	530	330	—	120	—	—	90

- 注1. 呼び名 A₁ は現場打ちコンクリート U 形, A₂ は, JIS A5372 に規定する鉄筋コンクリート U 形, B は切欠き現場打ちコンクリート U 形に使用する
2. 水抜き用欠きは省くことができる。
3. ふた (3 種) の使用箇所は, 現場打ちコンクリート側溝部に限定する。但し, 鉄筋コンクリート U 形でも, 現場打ちコンクリートで補強されたものについては, この限りではない。
4. ふた (3 種) には, 深さ 4 ± 1mm のマークを表面につけるものとする。

落ちふた式U形側溝 JIS A 5372

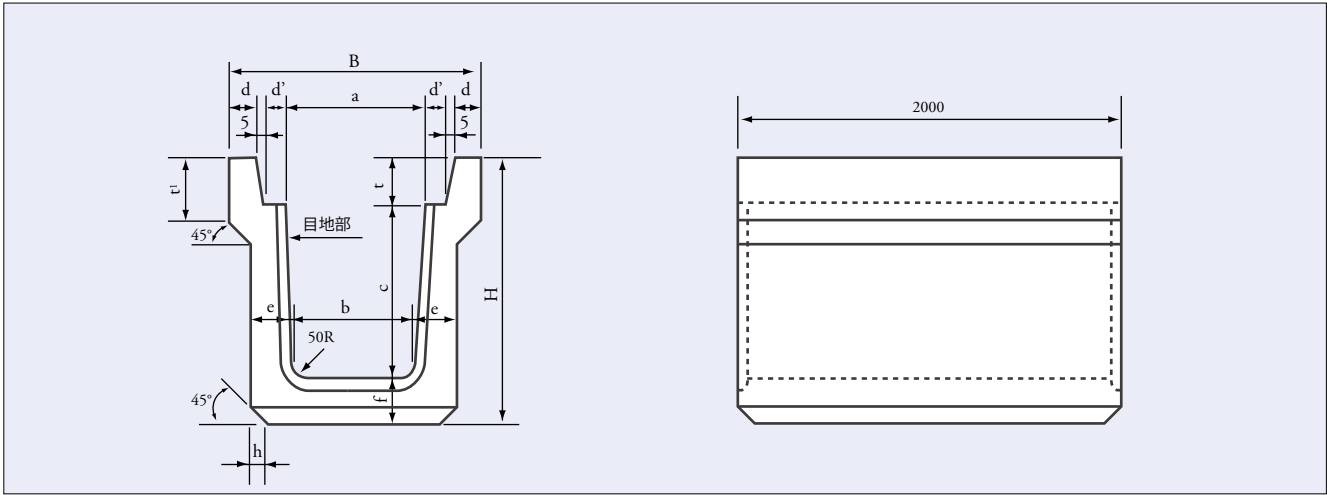

目地部詳細図 1種・3種
単位mm

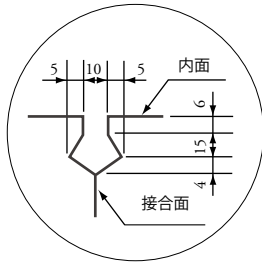

(1箇所当り)

項目 呼び名	目地モルタル量 (m ³)	普通作業員 (人)
250	0.00020	0.046
300A	0.00025	0.058
300B	0.00031	0.072
300C	0.00037	0.085
400A	0.00034	0.078
400B	0.00040	0.092
500A	0.00048	0.110
500B	0.00050	0.115

注: 目地モルタルロスを含まない。

推奨仕様

種類	用途
1種	主として歩道に設置するもの
3種	車両(後輪一輪 50kN 以下)が隣接して走行することはまれで、走行することがあっても一時待避などで低速で走行するような場所に、車道に平行して設置するもの

種類	呼び名	寸法(mm)											質量(kg)	
		a	b	c	d	d'	e	f	h	t	t'	B		H
1種	250	250	230	250	40	55	55	55	20	90	120	450	395	275
	300A	300	280	300	40	55	60	60	20	95	120	500	455	335
	300B	300	270	400	40	55	65	65	20	95	120	500	560	405
	300C	300	260	500	40	55	70	70	20	95	120	500	665	485
	400A	400	370	400	40	55	65	65	20	110	135	600	575	440
	400B	400	360	500	40	55	70	70	20	110	135	600	680	525
	500A	500	460	500	45	60	70	70	20	125	150	720	695	575
	500B	500	450	600	45	60	75	75	20	125	150	720	800	665
3種	250	250	230	250	45	55	65	65	30	90	120	460	405	325
	300A	300	280	300	50	55	70	70	30	95	140	520	465	405
	300B	300	270	400	50	55	70	70	40	95	140	520	565	460
	300C	300	260	500	50	55	80	80	40	95	140	520	675	570
	400A	400	370	400	55	55	70	70	40	110	140	630	580	505
	400B	400	360	500	55	55	80	80	40	110	140	630	690	620
	500A	500	460	500	60	60	80	80	40	125	155	750	705	685
	500B	500	450	600	60	60	90	90	40	125	175	750	815	835

製品長2,000を1,000とすることができます。

落ちふた式U形側溝(ふた) JIS A 5372

U形側溝

V形側溝

函渠側溝

LU側溝

L形側溝

境界ブロック

暗きよ

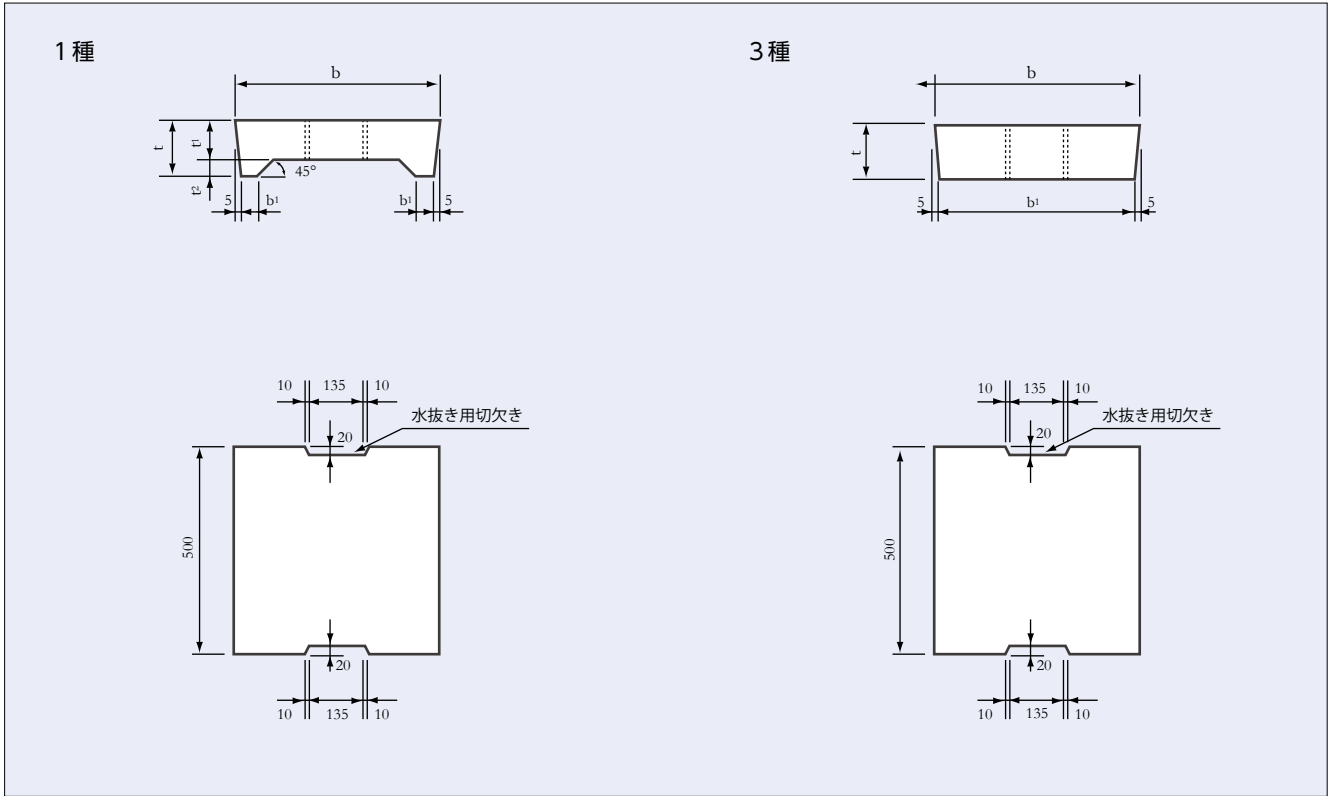

推奨仕様

種類	用途
1種	主として歩道に設置するもの
3種	車両（後輪一輪50kN以下）が隣接して走行することはまれで、走行することがあっても一時待避などで低速で走行するような場所に、車道に平行して設置するもの

種類	呼び名	寸法(mm)					質量(kg)
		b	b ₁	t	t ₁	t ₂	
1種	250	362	50	90	55	35	29
	300	412	51	95	55	40	33
	400	512	51	110	65	45	47
	500	622	56	125	75	50	65
3種	250	362	352	90	—	—	37
	300	412	402	95	—	—	45
	400	512	502	110	—	—	65
	500	622	612	125	—	—	91

落ちふた式U形側溝 横断用(T-25)

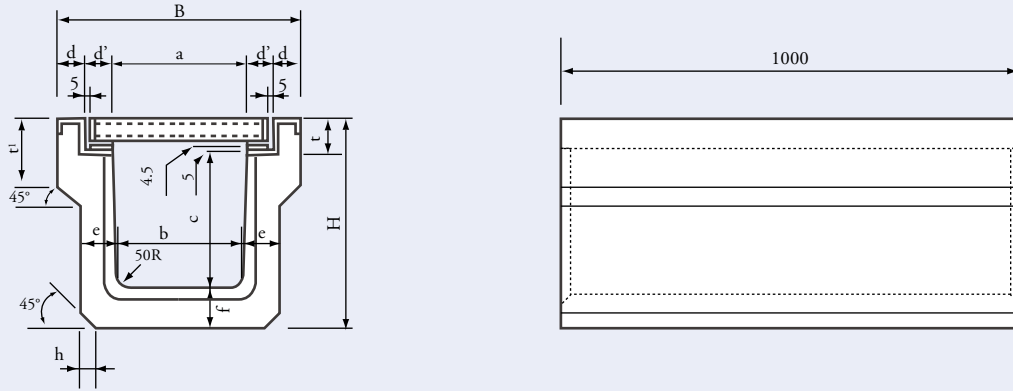

呼び名	寸法(mm)												質量(kg)
	a	b	c	d	d'	e	f	h	t	t'	B	H	
250	253	230	286.5	50	53.5	65	75	30	53.5	120	460	415	200
300A	302	280	335.5	55	54.0	70	80	30	59.5	140	520	475	240
300B	303	270	435.5	55	53.5	70	80	40	59.5	140	520	575	270
300C	303	260	535.5	55	53.5	80	80	40	59.5	140	520	675	320
400A	403	370	440.5	60	53.5	70	80	40	69.5	140	630	590	300
400B	403	360	540.5	60	53.5	80	80	40	69.5	140	630	690	340
500A	503	460	540.5	70	53.5	80	80	40	84.5	155	750	705	380
500B	503	450	640.5	70	53.5	90	90	40	84.5	175	750	815	450

落ちふた式U形側溝 横断用グレーチング(T-20・25)

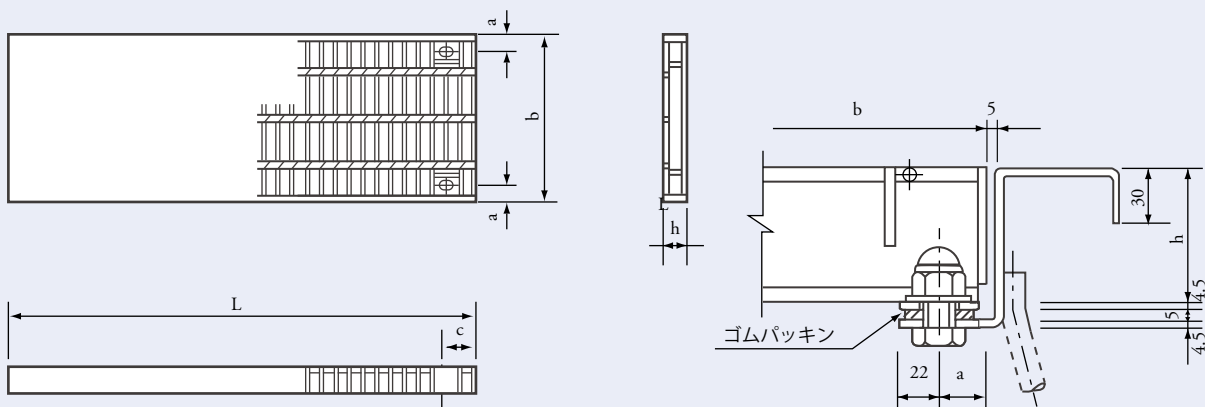

呼び名	寸法(mm)					質量(kg)
	a	b	c	h	L	
250	32	350	74	44	995	22.7
300ABC	32	400	74	50	995	31.6
400AB	32	500	74	60	995	44.5
500AB	32	600	74	75	995	62.5

落ちふた式U形側溝泥溜ます (グレーチング蓋付) (上部)

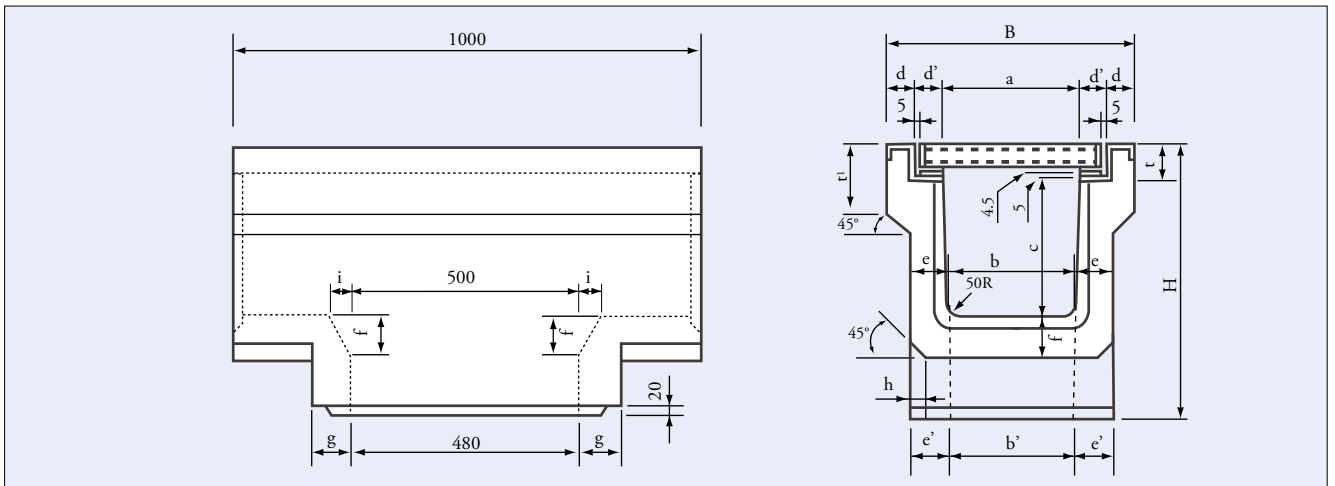

呼び名	寸 法 (mm)																質量 (kg)
	a	b	b'	c	d	d'	e	e'	f	h	t	t'	i	g	B	H	
250	253	230	210	286.5	50	53.5	65	75	75	30	53.5	120	40	75	460	530	243
300A	302	280	260	335.5	55	54.0	70	80	80	30	59.5	140	40	80	520	585	292
300B	303	270	250	435.5	55	53.5	70	80	80	40	59.5	140	40	80	520	685	322
300C	303	260	240	535.5	55	53.5	80	90	80	40	59.5	140	40	90	520	785	377
400A	403	370	350	440.5	60	53.5	70	80	80	40	69.5	140	40	80	630	700	365
400B	403	360	340	540.5	60	53.5	80	90	80	40	69.5	140	40	90	630	800	410
500A	503	460	440	540.5	70	53.5	80	90	80	40	84.5	155	40	90	750	815	463
500B	503	450	430	640.5	70	53.5	90	100	90	40	84.5	175	40	100	750	915	533

落ちふた式U形側溝雨水ます (下部)

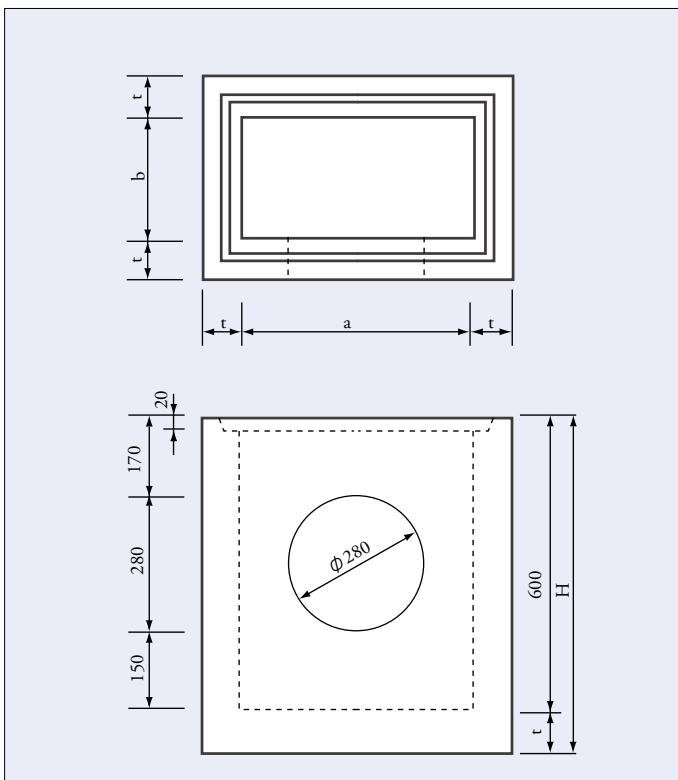

呼び名	寸 法 (mm)				質量 (kg)
	a	b	t	H	
250	480	210	75	675	215
300A	480	260	80	680	250
300B	480	250	80	680	250
300C	480	240	90	690	290
400A	480	350	80	680	290
400B	480	340	90	690	330
500A	480	440	90	690	370
500B	480	430	100	700	420

横断U形用取付ます

U形側溝

V形側溝

函渠側溝

L形側溝

L形側溝

境界ブロック

暗きよ

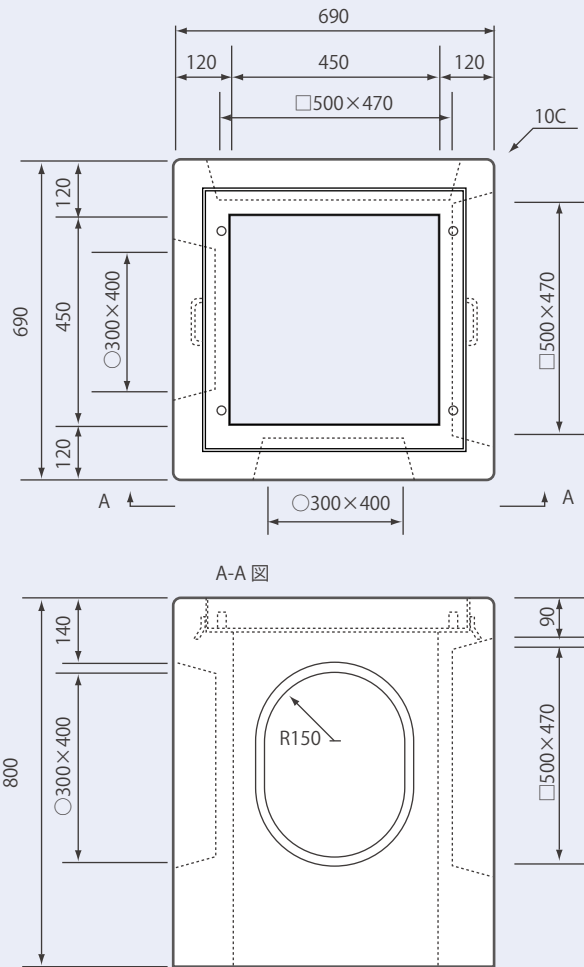

質量:370kg

グレーチング標準タイプ

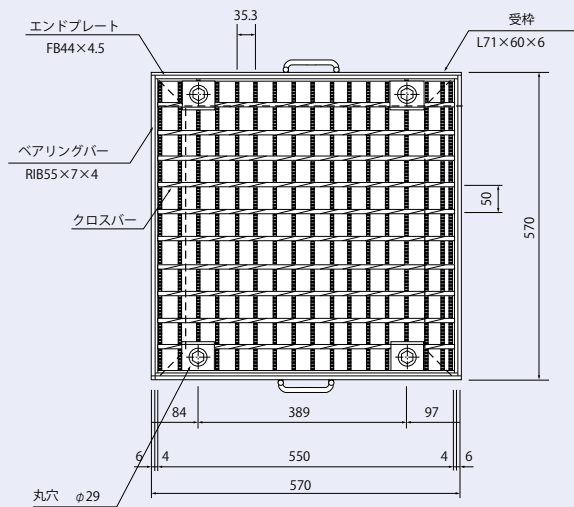

質量:24.9Kg

グレーチング細目タイプ

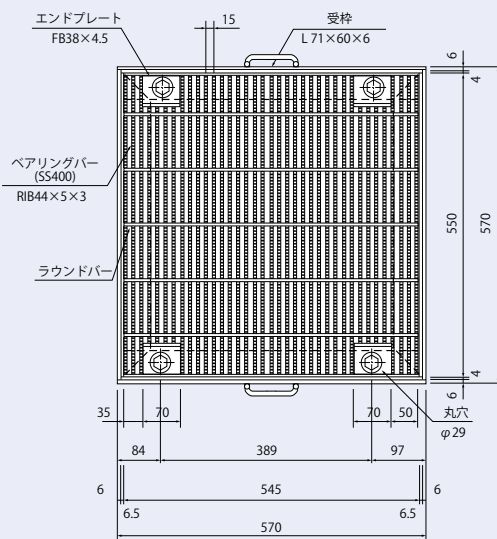

質量:34Kg

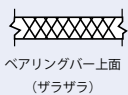

埼玉県型ロングU

U形側溝

V形側溝

函渠側溝

LU形側溝

L形側溝

境界ブロック

暗きよ

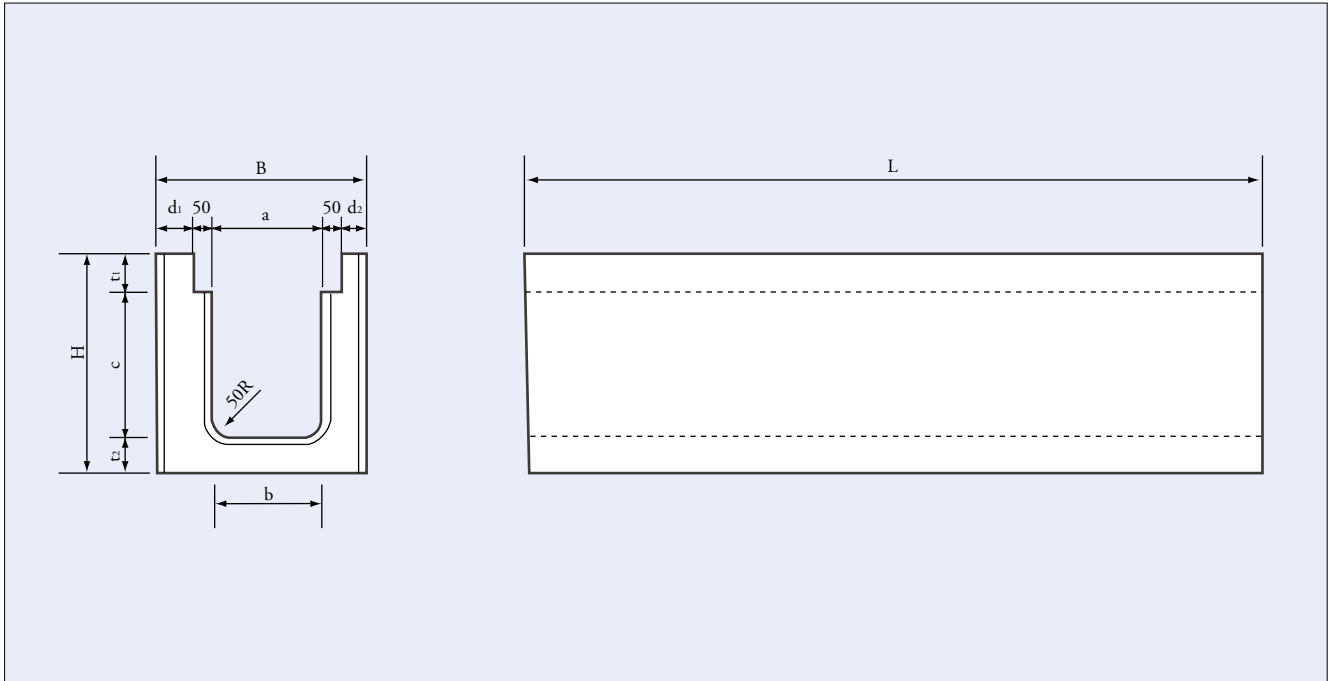

歩道用 (F120×120)

呼び名	寸法(mm)										質量(kg)
	a	b	c	d ₁	d ₂	t ₁	t ₂	B	H	L	
F4-30	300	290	300	70	70	50	100	540	450	4000	1330
F4-35	300	290	350	70	70	50	100	540	500	4000	1450
F4-40	300	290	400	70	70	50	100	540	550	4000	1570
F4-45	300	290	450	70	70	50	100	540	600	4000	1690
F4-50	300	290	500	70	70	50	100	540	650	4000	1810
F2-55	300	290	550	70	70	50	100	540	700	2000	964
F2-60	300	290	600	70	70	50	100	540	750	2000	1020
F2-65	300	290	650	70	70	50	100	540	800	2000	1080
F2-75	300	290	750	70	70	50	150	540	950	2000	1340
F2-85	300	290	850	70	70	50	150	540	1050	2000	1460
F2-95	300	290	950	70	70	50	150	540	1150	2000	1580

歩車道用 (H120×120)

呼び名	寸法(mm)										質量(kg)
	a	b	c	d ₁	d ₂	t ₁	t ₂	B	H	L	
H4-30	300	290	300	70	70	100	100	540	500	4000	1400
H4-35	300	290	350	70	70	100	100	540	550	4000	1520
H4-40	300	290	400	70	70	100	100	540	600	4000	1640
H4-45	300	290	450	70	70	100	100	540	650	4000	1760
H4-50	300	290	500	70	70	100	100	540	700	4000	1880
H2-50	300	290	500	70	70	100	100	540	700	2000	939
H2-55	300	290	550	70	70	100	100	540	750	2000	999
H2-60	300	290	600	70	70	100	100	540	800	2000	1060
H2-70	300	290	700	70	70	100	150	540	950	2000	1310
H2-80	300	290	800	70	70	100	150	540	1050	2000	1430
H2-90	300	290	900	70	70	100	150	540	1150	2000	1550

埼玉県型ロングU

U形側溝

V形側溝

函渠側溝

L形側溝

L形側溝

境界ブロック

暗きよ

車道用(120×150)

呼び名	寸法(mm)										質量(kg)
	a	b	c	d ₁	d ₂	t ₁	t ₂	B	H	L	
4-30	300	290	300	100	70	100	100	570	500	4000	1540
4-35	300	290	350	100	70	100	100	570	550	4000	1680
4-40	300	290	400	100	70	100	100	570	600	4000	1810
4-45	300	290	450	100	70	100	100	570	650	4000	1950
4-50	300	290	500	100	70	100	100	570	700	4000	2080
2-50	300	290	500	100	70	100	100	570	700	2000	1040
2-55	300	290	550	100	70	100	100	570	750	2000	1110
2-60	300	290	600	100	70	100	100	570	800	2000	1180
2-70	300	290	700	100	70	100	150	570	950	2000	1450
2-80	300	290	800	100	70	100	150	570	1050	2000	1590
2-90	300	290	900	100	70	100	150	570	1150	2000	1720

横断用(D150×150)

呼び名	寸法(mm)										質量(kg)
	a	b	c	d ₁	d ₂	t ₁	t ₂	B	H	L	
D4-30	300	290	300	100	100	100	100	600	500	4000	1690
D4-35	300	290	350	100	100	100	100	600	550	4000	1840
D4-40	300	290	400	100	100	100	100	600	600	4000	1990
D4-45	300	290	450	100	100	100	100	600	650	4000	2140
D2-45	300	290	450	100	100	100	100	600	650	4000	1070
D2-50	300	290	500	100	100	100	100	600	700	2000	1140
D2-55	300	290	550	100	100	100	100	600	750	2000	1220
D2-60	300	290	600	100	100	100	100	600	800	2000	1290
D2-70	300	290	700	100	100	100	150	600	950	2000	1590
D2-80	300	290	800	100	100	100	150	600	1050	2000	1740
D2-90	300	290	900	100	100	100	150	600	1150	2000	1890

歩車道用240(H120×120)

呼び名	寸法(mm)										質量(kg)
	a	b	c	d ₁	d ₂	t ₁	t ₂	B	H	L	
H4-24A	240	230	240	70	70	100	100	480	440	4000	1190
H4-24B	240	230	300	70	70	100	100	480	500	4000	1340
H4-24C	240	230	360	70	70	100	100	480	560	4000	1480
H4-24C ₂	240	230	400	70	70	100	100	480	600	4000	1580
H4-24D	240	230	500	70	70	100	100	480	700	4000	1820
H4-24E	240	230	600	70	70	100	100	480	800	4000	2060
H2-24F	240	230	700	70	70	100	150	480	950	2000	1270

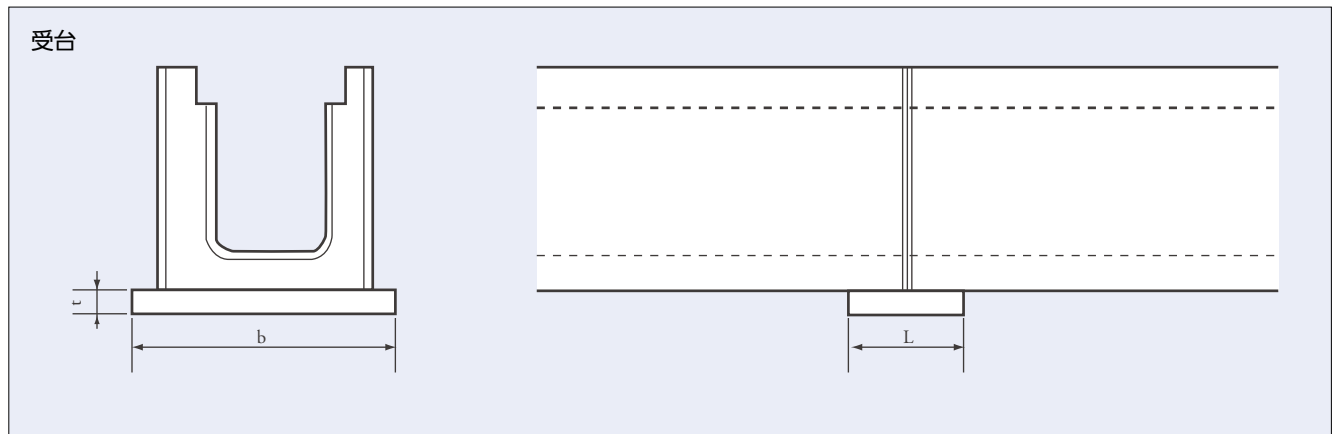

種類	呼び名	寸法(mm)			質量(kg)
		b	t	L	
240用	550×60×300	550	60	300	24
300用	600×60×300	600	60	300	27

埼玉県型側溝蓋

U形側溝

V形側溝

函渠側溝

L形側溝

L形側溝

境界ブロック

暗きよ

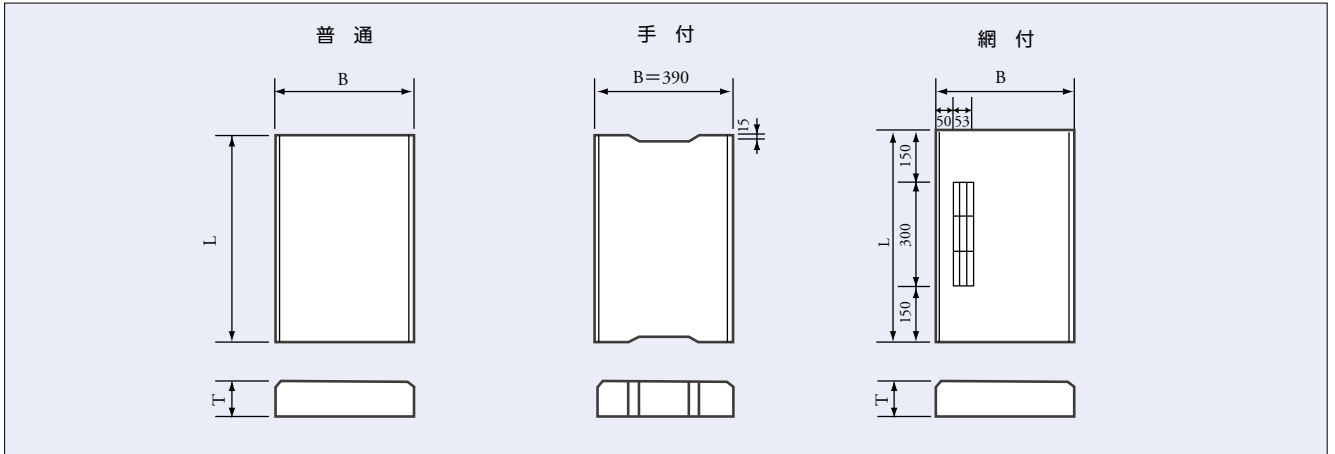

種別	呼び名	寸法(mm)			質量(kg)
		B	T	L	
車道用	300	390	100	600	56
	300	390	100	495	46
	240	330	100	600	48
歩道用	300	390	50	600	31

配列図

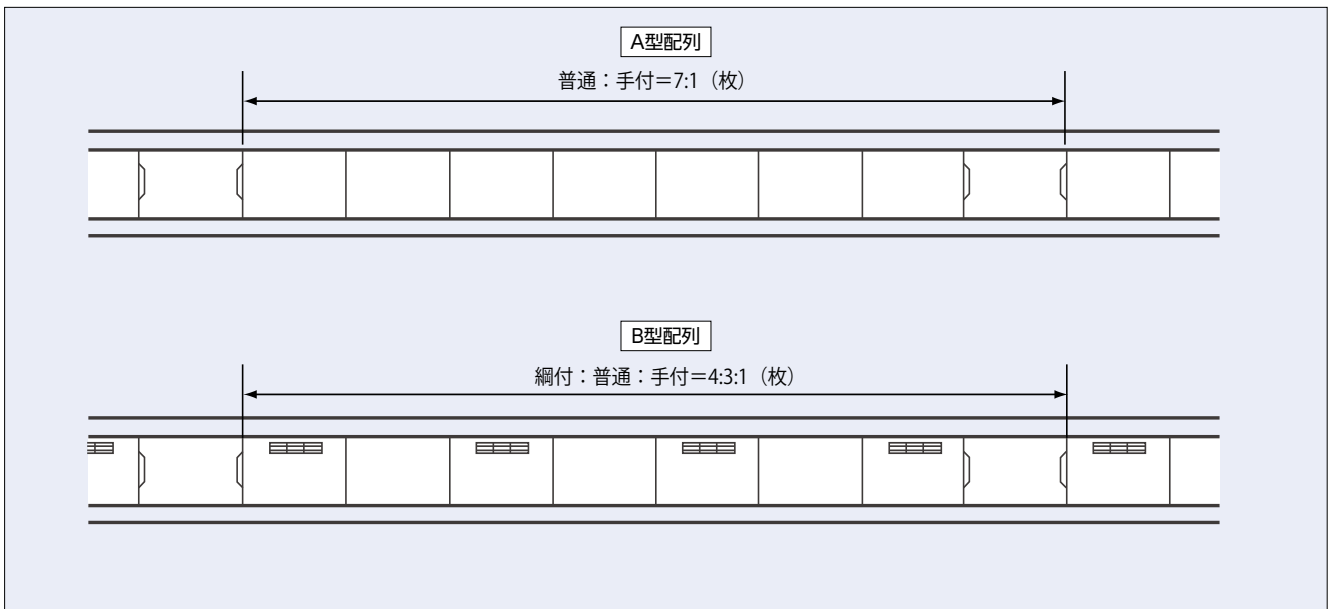

Zアングル付

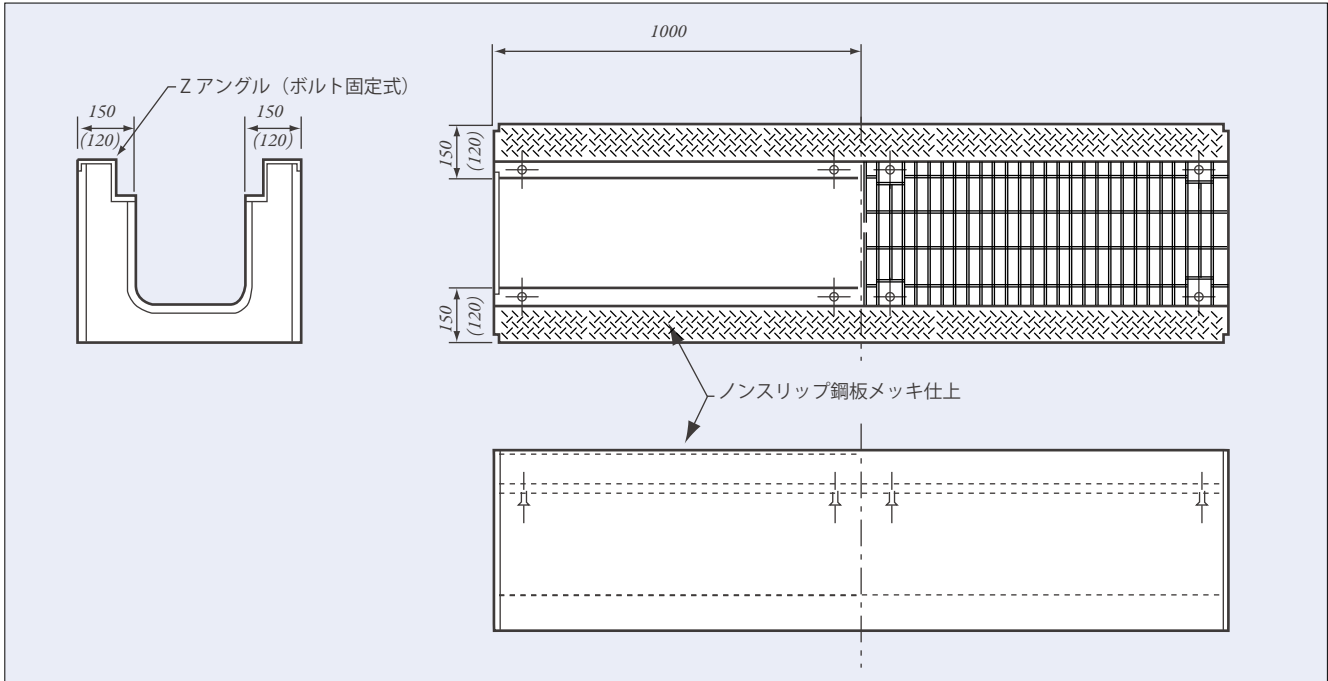

※各寸法及び質量は、埼玉県型ロングUを参照してください。

埼玉県型ロングUます

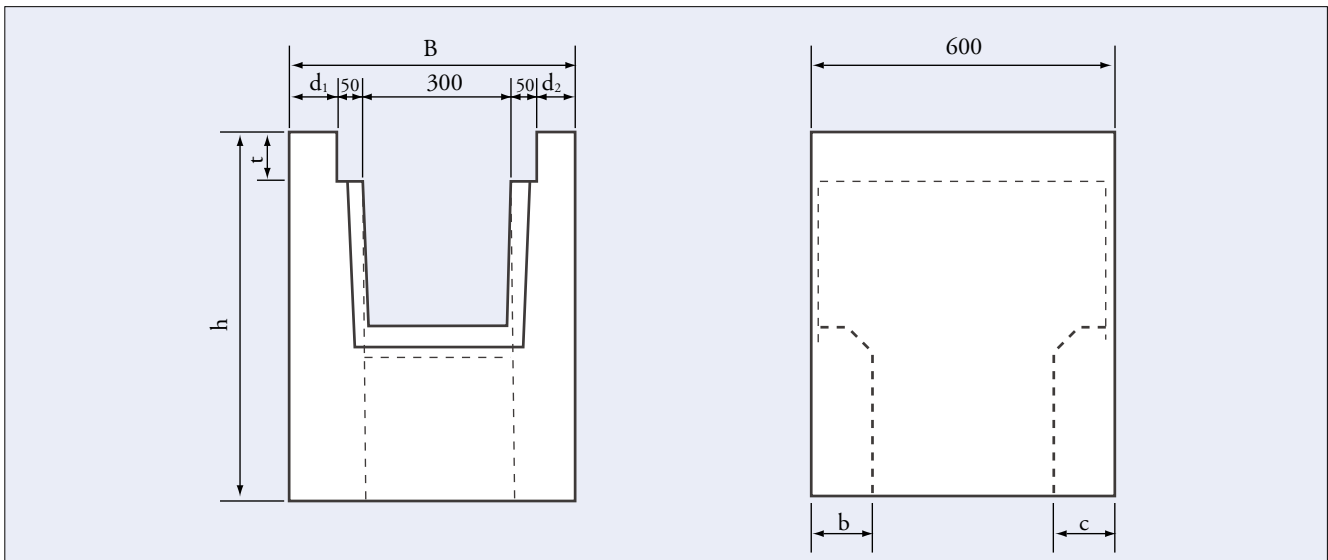

仕様	呼び名	寸法(mm)							質量(kg)
		b	c	t	d ₁	d ₂	B	h	
歩道用	700H	120	120	50	70	70	540	700	293
	800H	120	120	50	70	70	540	800	344
	900H	120	120	50	70	70	540	900	395
	1000H	120	120	50	70	70	540	1000	445
車道用	750H	150	120	100	100	70	570	750	330
	850H	150	120	100	100	70	570	850	377
	950H	150	120	100	100	70	570	950	409
	1050H	150	120	100	100	70	570	1050	447

VS側溝の設計条件

● アート VS、街路 VS

1) 活荷重

側溝に作用する活荷重は、車両制限例に定める総重量 25 トントラック (245kN) とする。但し、側溝は道路端の路肩に使用されるもので、車両は側溝上又は側溝に隣接して走行することは少なく、一時退避などの場合にだけ低速で走行するものとする。

尚、輪荷重は後輪一軸の 50kN とする。

2) 衝撃係数 : $i = 0.1$

3) 土圧係数 : $ka = 0.297$ (土の内部摩擦角 : $\phi = 30^\circ$)

4) 許容応力度の割増し

許容応力度は、JIS A 5372「プレキャスト鉄筋コンクリート製品」落ちふた式 U形側溝 3 種に準拠して、輪荷重の作用頻度少ないことを考慮し、1.5 倍の割増しを行うものとする。

● 横断 VS

1) 活荷重

側溝に作用する活荷重は、車両制限例に定める総重量 25 トントラック (245kN) とする。

尚、軸荷重は後輪一軸の 100kN とし、輪荷重は後輪 1 輪の 50kN とする。

2) 衝撃係数 : $i = 0.3$

3) 土圧係数 : $ka = 0.297$ (土の内部摩擦角 : $\phi = 30^\circ$)



アートVS (水路幅300~600)

本体

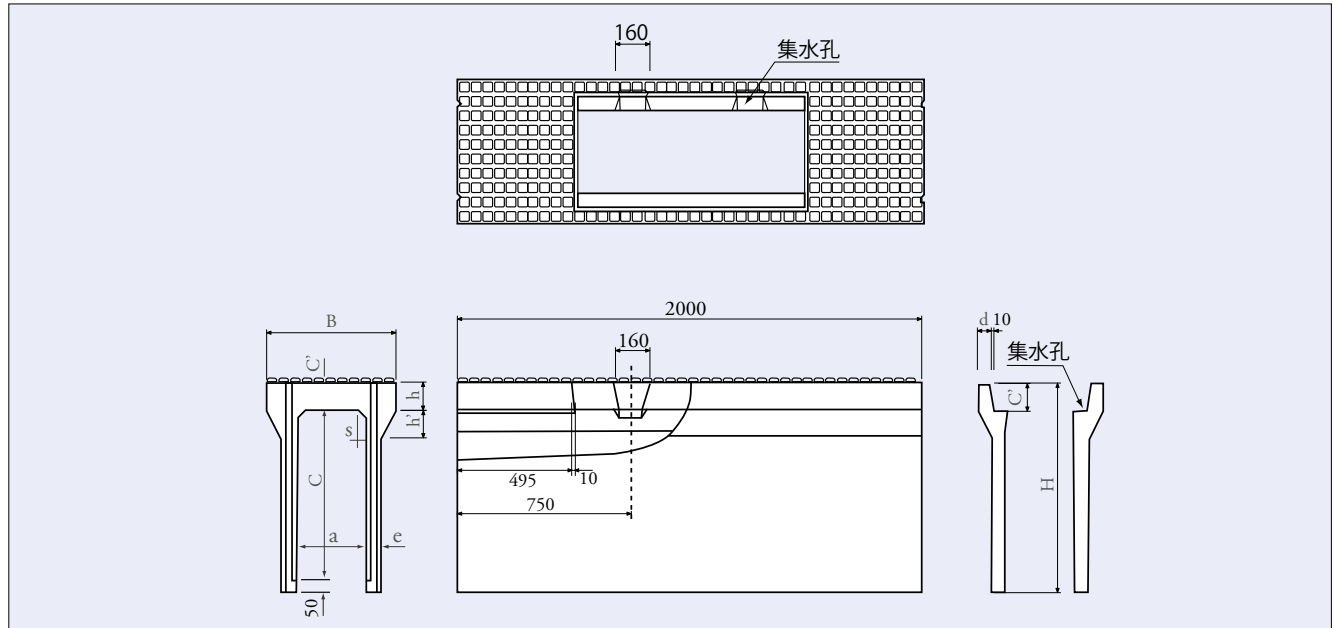

呼び名 (巾×深)	寸法(mm)										質量 (kg)
	B	H	a	c	c'	d	e	h	h'	s	
300×300	500	445	300	300	95	45	50	95	100	25	322
×400	500	545	300	400	95	45	55	95	150	30	399
×500	500	645	300	500	95	45	55	95	150	30	450
×600	500	745	300	600	95	45	65	95	160	35	558
×700	500	845	300	700	95	45	65	95	160	35	618
×800	500	945	300	800	95	45	75	95	170	40	754
×900	500	1,045	300	900	95	45	75	95	170	40	830
×1,000	500	1,145	300	1,000	95	45	85	95	180	45	995
×1,100	500	1,245	300	1,100	95	45	85	95	180	45	1,070
400×400	610	560	400	400	110	50	55	110	150	30	454
×500	610	660	400	500	110	50	60	110	160	40	532
×600	610	760	400	600	110	50	60	110	160	40	588
×700	610	860	400	700	110	50	70	110	170	45	710
×800	610	960	400	800	110	50	70	110	170	45	775
×900	610	1,060	400	900	110	50	80	110	180	50	930
×1,000	610	1,160	400	1,000	110	50	80	110	180	50	1,000
×1,100	610	1,260	400	1,100	110	50	90	110	190	55	1,180
×1,200	610	1,360	400	1,200	110	50	90	110	190	55	1,270
500×400	720	575	500	400	125	55	60	125	160	40	545
×500	720	675	500	500	125	55	60	125	160	40	587
×600	720	775	500	600	125	55	70	125	170	50	710
×700	720	875	500	700	125	55	70	125	170	50	775
×800	720	975	500	800	125	55	70	125	170	50	840
×900	720	1,075	500	900	125	55	85	125	180	60	1,040
×1,000	720	1,175	500	1,000	125	55	85	125	180	60	1,120
×1,100	720	1,275	500	1,100	125	55	85	125	180	60	1,200
×1,200	720	1,375	500	1,200	125	55	95	125	190	70	1,390
×1,300	720	1,475	500	1,300	125	55	95	125	190	70	1,480
×1,400	720	1,575	500	1,400	125	55	95	125	190	70	1,570
600×400	830	590	600	400	140	60	65	140	170	50	640
×500	830	690	600	500	140	60	65	140	170	50	700
×600	830	790	600	600	140	60	65	140	170	50	754
×700	830	890	600	700	140	60	75	140	180	60	885
×800	830	990	600	800	140	60	75	140	180	60	955
×900	830	1,090	600	900	140	60	75	140	180	60	1,030
×1,000	830	1,190	600	1,000	140	60	90	140	190	70	1,240
×1,100	830	1,290	600	1,100	140	60	90	140	190	70	1,320
×1,200	830	1,390	600	1,200	140	60	90	140	190	70	1,410
×1,300	830	1,490	600	1,300	140	60	100	140	200	80	1,620
×1,400	830	1,590	600	1,400	140	60	100	140	200	80	1,710
×1,500	830	1,690	600	1,500	140	60	100	140	200	80	1,800

注) 紋様なしの標準品もございます。

アートVSコンクリート蓋版

呼び名	寸法(mm)			質量(kg)	
	a	a'	t		
車道用	300用	400	380	95	41
	400用	500	480	110	60
	500用	600	580	125	83
	600用	700	680	140	109

アートVSコンクリート蓋版(長さ1.0m)

呼び名	寸法(mm)			質量(kg)	
	a	a'	t		
車道用	300用	400	380	95	86

グレーチング蓋版

〈かさ上げタイプ〉

(標準タイプ)

※ノンスリップタイプとなります。
 ※1mボルト固定タイプも、取り扱っております。
 ※細目も取扱っております。

呼び名	寸法(mm)					質量(kg)	
	A	H	h	ℓ		1m用	0.5m用
				1m用	0.5m用		
300用	390	95	44	995	485	29	14
400用	490	110	50	995	490	42	21
500用	590	125	65	995	490	59	30
600用	690	140	75	995	490	77	38

アートVS(水路幅700~1,000)

本体

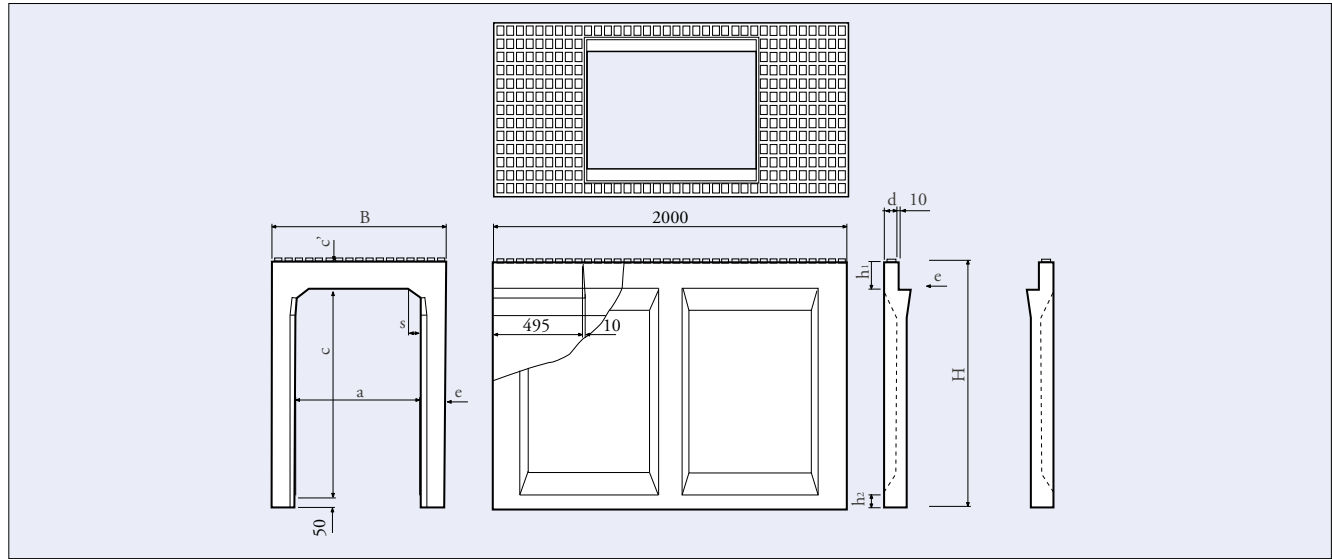

呼び名 (巾×深)	寸法(mm)										質量 (kg)
	B	H	a	c	c'	d	e	h	h'	s	
700× 500	970	700	700	500	150	70	135	150	60	70	935
× 600	970	800	700	600	150	70	135	150	60	70	1,010
× 700	970	900	700	700	150	70	135	150	60	70	1,090
× 800	970	1,000	700	800	150	70	135	150	60	70	1,160
× 900	970	1,100	700	900	150	70	135	150	60	70	1,240
× 1,000	970	1,200	700	1,000	150	70	135	150	60	70	1,320
× 1,100	970	1,300	700	1,100	150	70	135	150	60	70	1,400
× 1,200	970	1,400	700	1,200	150	70	135	150	60	70	1,480
× 1,300	970	1,500	700	1,300	150	70	135	150	60	70	1,560
× 1,400	970	1,600	700	1,400	150	70	135	150	60	70	1,640
× 1,500	970	1,700	700	1,500	150	70	135	150	60	70	1,720
× 1,600	970	1,800	700	1,600	150	70	135	150	60	70	1,790
× 1,700	970	1,900	700	1,700	150	70	135	150	60	70	1,870
800× 600	1,080	810	800	600	160	75	140	160	60	80	1,110
× 700	1,080	910	800	700	160	75	140	160	60	80	1,200
× 800	1,080	1,010	800	800	160	75	140	160	60	80	1,280
× 900	1,080	1,110	800	900	160	75	140	160	60	80	1,360
× 1,000	1,080	1,210	800	1,000	160	75	140	160	60	80	1,450
× 1,100	1,080	1,310	800	1,100	160	75	140	160	60	80	1,530
× 1,200	1,080	1,410	800	1,200	160	75	140	160	60	80	1,610
× 1,300	1,080	1,510	800	1,300	160	75	140	160	60	80	1,690
× 1,400	1,080	1,610	800	1,400	160	75	140	160	60	80	1,780
× 1,500	1,080	1,710	800	1,500	160	75	140	160	60	80	1,870
× 1,600	1,080	1,810	800	1,600	160	75	140	160	60	80	1,950
× 1,700	1,080	1,910	800	1,700	160	75	140	160	60	80	2,030
× 1,800	1,080	2,010	800	1,800	160	75	140	160	60	80	2,110
900× 700	1,190	920	900	700	170	75	145	170	60	90	1,310
× 800	1,190	1,020	900	800	170	75	145	170	60	90	1,400
× 900	1,190	1,120	900	900	170	75	145	170	60	90	1,490
× 1,000	1,190	1,220	900	1,000	170	75	145	170	60	90	1,570
× 1,100	1,190	1,320	900	1,100	170	75	145	170	60	90	1,660
× 1,200	1,190	1,420	900	1,200	170	75	145	170	60	90	1,750
× 1,300	1,190	1,520	900	1,300	170	75	145	170	60	90	1,840
× 1,400	1,190	1,620	900	1,400	170	75	145	170	60	90	1,920
× 1,500	1,190	1,720	900	1,500	170	75	145	170	60	90	2,020
× 1,600	1,190	1,820	900	1,600	170	75	145	170	60	90	2,100
× 1,700	1,190	1,920	900	1,700	170	75	145	170	60	90	2,190
× 1,800	1,190	2,020	900	1,800	170	75	145	170	60	90	2,280
× 1,900	1,190	2,120	900	1,900	170	75	145	170	60	90	2,370
1,000× 800	1,300	1,030	1,000	800	180	80	150	180	60	100	1,530
× 900	1,300	1,130	1,000	900	180	80	150	180	60	100	1,620
× 1,000	1,300	1,230	1,000	1,000	180	80	150	180	60	100	1,710
× 1,100	1,300	1,330	1,000	1,100	180	80	150	180	60	100	1,800
× 1,200	1,300	1,430	1,000	1,200	180	80	150	180	60	100	1,900
× 1,300	1,300	1,530	1,000	1,300	180	80	150	180	60	100	1,990
× 1,400	1,300	1,630	1,000	1,400	180	80	150	180	60	100	2,080
× 1,500	1,300	1,730	1,000	1,500	180	80	150	180	60	100	2,170
× 1,600	1,300	1,830	1,000	1,600	180	80	150	180	60	100	2,270
× 1,700	1,300	1,930	1,000	1,700	180	80	150	180	60	100	2,360
× 1,800	1,300	2,030	1,000	1,800	180	80	150	180	60	100	2,460
× 1,900	1,300	2,130	1,000	1,900	180	80	150	180	60	100	2,550
× 2,000	1,300	2,230	1,000	2,000	180	80	150	180	60	100	2,640

注) 模様なしの標準品もございます。

アートVSコンクリート蓋版

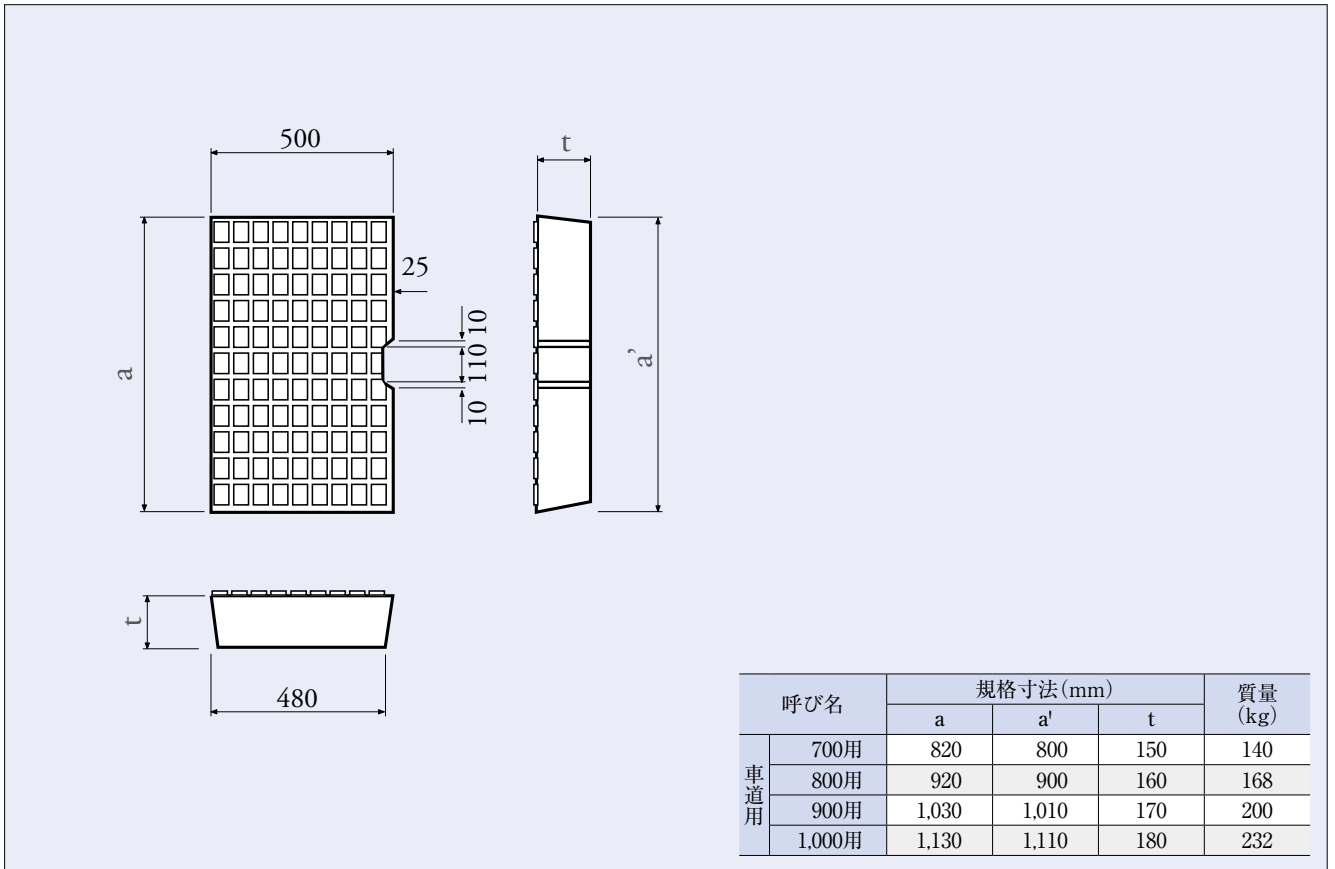

グレーチング蓋版

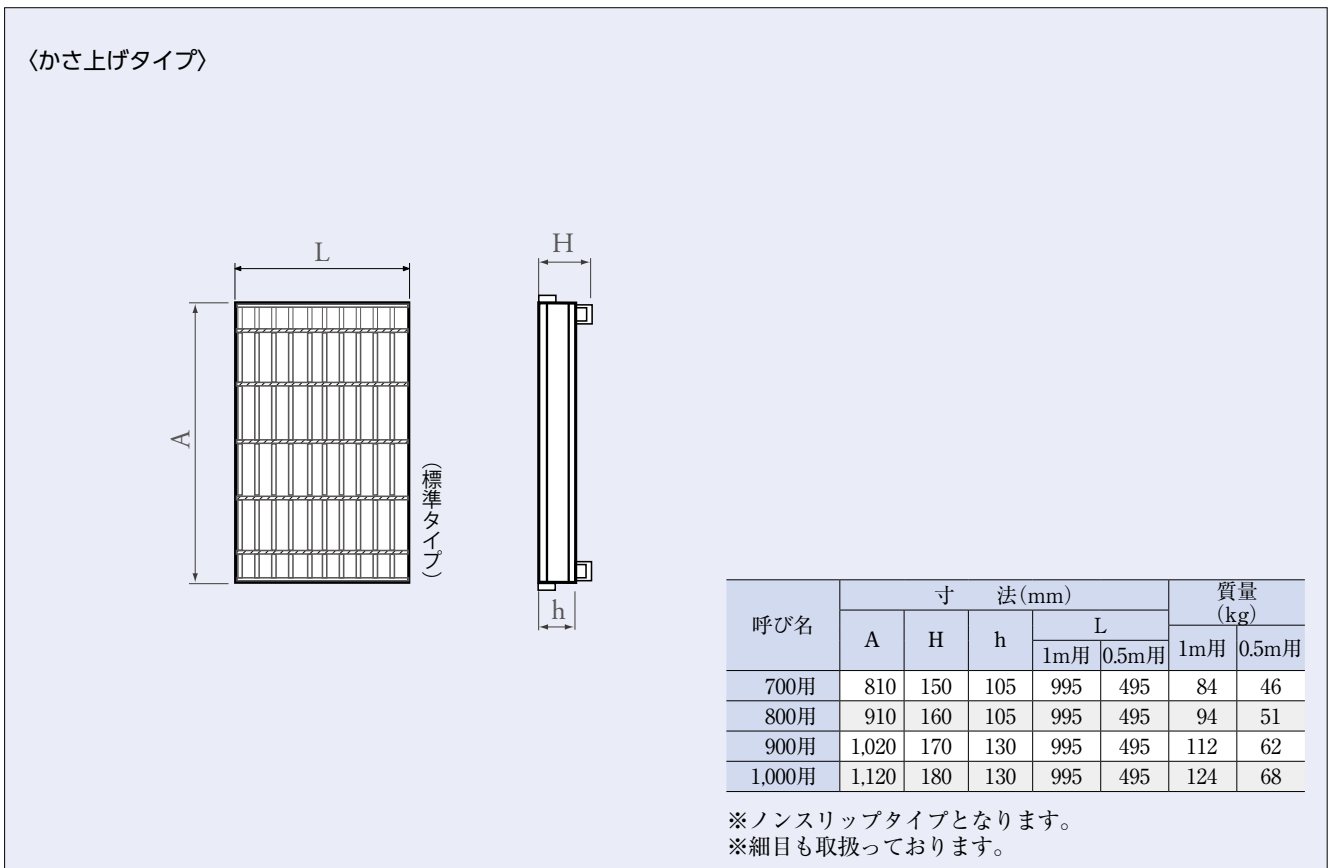

U形側溝

VS側溝

函渠側溝

LU側溝

L形側溝

境界ブロック

暗きよ

VS側溝用基礎底版 構造図

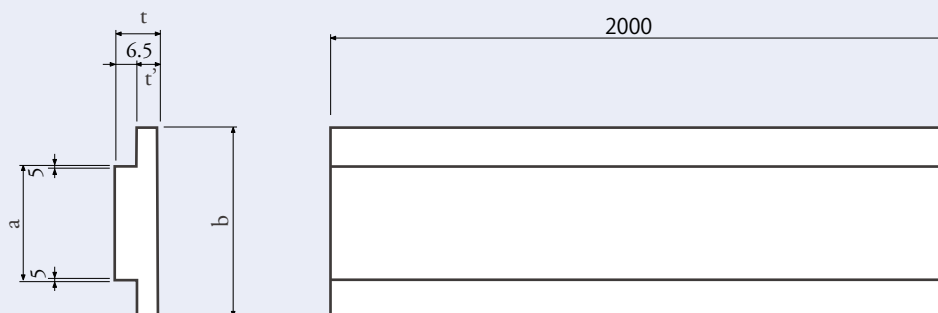

呼び名	寸 法(mm)				質量(kg)
	a	b	t	t'	
300用	270	500	140	75	257
400用	370	610	140	75	326
500用	470	720	165	100	483
600用	570	830	165	100	565

VS側溝用 浸透基礎版 構造図

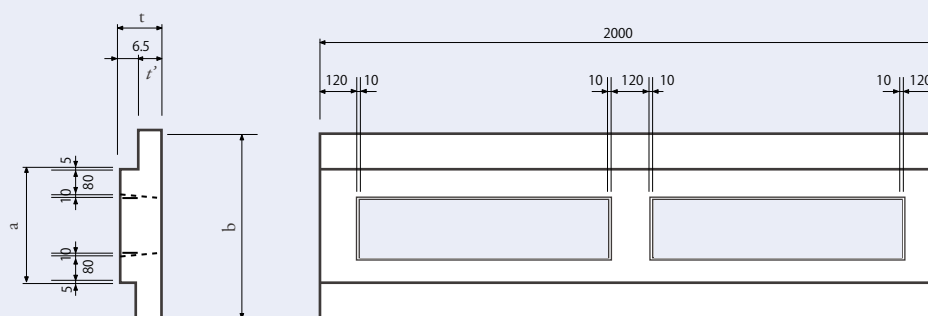

呼び名	寸 法(mm)				質量(kg)
	a	b	t	t'	
300用	270	500	140	75	209
400用	370	610	140	75	225
500用	470	720	165	100	298
600用	570	830	165	100	317

アートVS

U形側溝

VS側溝

函渠側溝

LU側溝

L形側溝

境界ブロック

暗きよ

端数調整用製品 (300用長さ1.0m)

1m蓋穴あり

1m蓋穴なし(カット用)

呼び名 (a×c)	質量(kg)	
	蓋穴あり	蓋穴なし
300×300	180	222
×400	205	247
×500	231	273
×600	298	340
×700	333	375
×800	365	407
×900	461	503
×1,000	502	544
×1,100	539	581

端数調整用製品 (300用長さ1.5m)

●1.5m蓋あり

呼び名	質量(kg)
300×300	285
×400	324
×500	362
×600	465
×700	510
×800	560
×900	705
×1,000	765
×1,100	825

横断VS (水路幅300~600)

本体

●VS側溝[横断用]アングル被覆タイプ(イボ付)

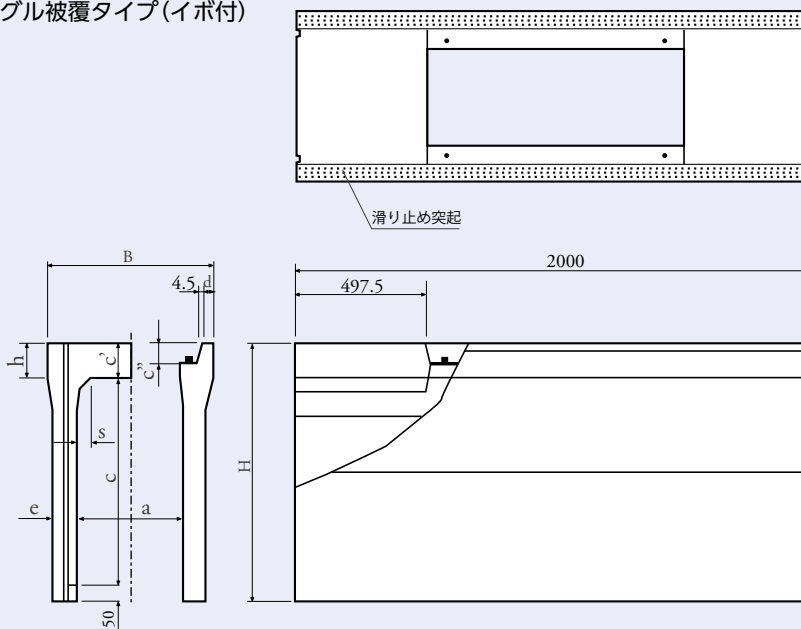

●寸法・重量

呼び名 (巾×深)	寸法 (mm)											質量 (kg)
	B	H	a	c	c'	c''	d	e	h	s		
300×300	520	445	300	285	110	60	50.5	80	110	45	475	
×400	520	545	300	385	110	60	50.5	80	110	45	550	
×500	520	645	300	485	110	60	50.5	80	110	45	624	
×600	520	745	300	585	110	60	50.5	95	110	45	780	
×700	520	845	300	685	110	60	50.5	95	110	45	868	
×800	520	945	300	785	110	60	50.5	95	110	45	957	
×900	520	1,045	300	885	110	60	50.5	110	110	45	1,155	
×1,000	520	1,145	300	985	110	60	50.5	110	110	45	1,257	
×1,100	520	1,245	300	1,085	110	60	50.5	110	110	45	1,359	
400×400	630	560	400	385	125	70	55.5	85	125	55	642	
×500	630	660	400	485	125	70	55.5	85	125	55	721	
×600	630	760	400	585	125	70	55.5	85	125	55	800	
×700	630	860	400	685	125	70	55.5	100	125	55	971	
×800	630	960	400	785	125	70	55.5	100	125	55	1,064	
×900	630	1,060	400	885	125	70	55.5	100	125	55	1,157	
×1,000	630	1,160	400	985	125	70	55.5	115	125	55	1,370	
×1,100	630	1,260	400	1,085	125	70	55.5	115	125	55	1,477	
×1,200	630	1,360	400	1,185	125	70	55.5	115	125	55	1,584	
500×400	750	575	500	385	140	75	65.5	95	140	70	773	
×500	750	675	500	485	140	75	65.5	95	140	70	861	
×600	750	775	500	585	140	75	65.5	95	140	70	949	
×700	750	875	500	685	140	75	65.5	95	140	70	1,038	
×800	750	975	500	785	140	75	65.5	95	140	70	1,126	
×900	750	1,075	500	885	140	75	65.5	110	140	70	1,331	
×1,000	750	1,175	500	985	140	75	65.5	110	140	70	1,443	
×1,100	750	1,275	500	1,085	140	75	65.5	110	140	70	1,536	
×1,200	750	1,375	500	1,185	140	75	65.5	125	140	70	1,783	
×1,300	750	1,475	500	1,285	140	75	65.5	125	140	70	1,899	
×1,400	750	1,575	500	1,385	140	75	65.5	125	140	70	2,015	
600×400	860	590	600	385	155	85	70.5	100	155	80	884	
×500	860	690	600	485	155	85	70.5	100	155	80	977	
×600	860	790	600	585	155	85	70.5	100	155	80	1,070	
×700	860	890	600	685	155	85	70.5	100	155	80	1,163	
×800	860	990	600	785	155	85	70.5	100	155	80	1,256	
×900	860	1,090	600	885	155	85	70.5	100	155	80	1,349	
×1,000	860	1,190	600	985	155	85	70.5	115	155	80	1,569	
×1,100	860	1,290	600	1,085	155	85	70.5	115	155	80	1,676	
×1,200	860	1,390	600	1,185	155	85	70.5	115	155	80	1,783	
×1,300	860	1,490	600	1,285	155	85	70.5	130	155	80	2,045	
×1,400	860	1,590	600	1,385	155	85	70.5	130	155	80	2,166	
×1,500	860	1,690	600	1,485	155	85	70.5	130	155	80	2,287	

注) 蓋は、横断道に使用しますので、グレーチングとなります。

アート土留VS (水路幅300)

U形側溝

VS側溝

函渠側溝

LU側溝

L形側溝

境界ブロック

暗きよ

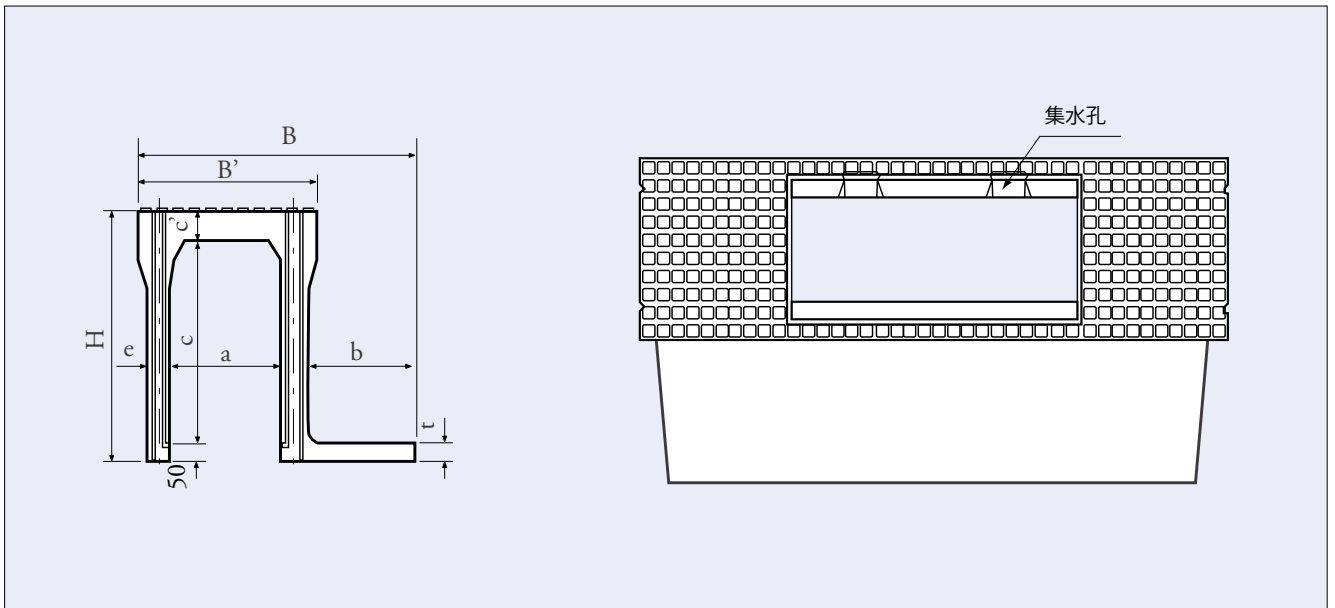

呼び名 (巾×深)	寸法 (mm)									質量 (kg)
	B	B'	H	a	b	c	c'	e	t	
300×300	700	500	445	300	250	300	95	50	50	387
×400	755	500	545	300	300	400	95	55	50	475
×500	805	500	645	300	350	500	95	55	50	535
×600	815	500	745	300	350	600	95	65	55	655
×700	865	500	845	300	400	700	95	65	55	725
×800	925	500	945	300	450	800	95	75	60	885
×900	925	500	1,045	300	450	900	95	75	60	960
×1,000	985	500	1,145	300	500	1,000	95	85	70	1,160
×1,100	1,035	500	1,245	300	550	1,100	95	85	70	1,250

施工

U形側溝

V形側溝

函渠側溝

L形側溝

し形側溝

境界ブロック

暗きよ

標準施工断面図

インバートコンクリートを打設することにより、滑動に対する抵抗力が格段にアップします。
又、転圧は何層かに分けて各層ごとに十分な転圧を行って下さい。

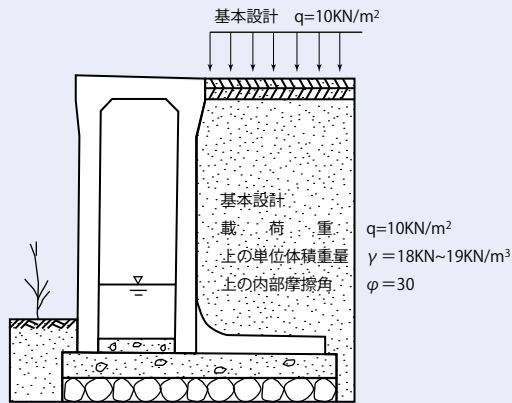

施工例 1

製品天端に人の転落防止のためのP種防護柵（防護柵設置要綱の歩道用でポールピッチ2.0mm）を用意しておりますので御用命下さい。

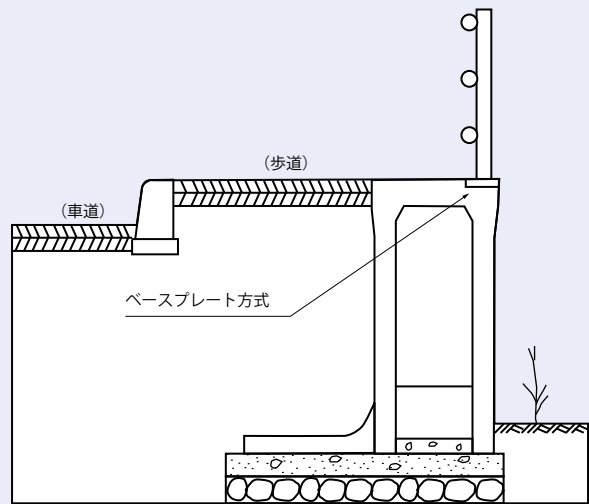

基準基礎構造図

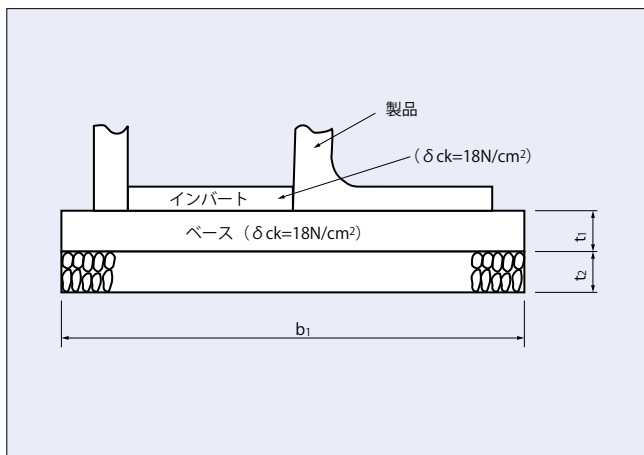

単位mm

呼び名	t ₁	t ₂	b ₁
300	100	100	750~1,120
400	100	100	860~1,230
500	100	100	970~1,440
600	100	100	1,070~1,550
700	100	150	1,320~1,770
800	100	150	1,430~1,930
900	150	150	1,540~2,040
1,000	150	150	1,650~2,200

街路VS

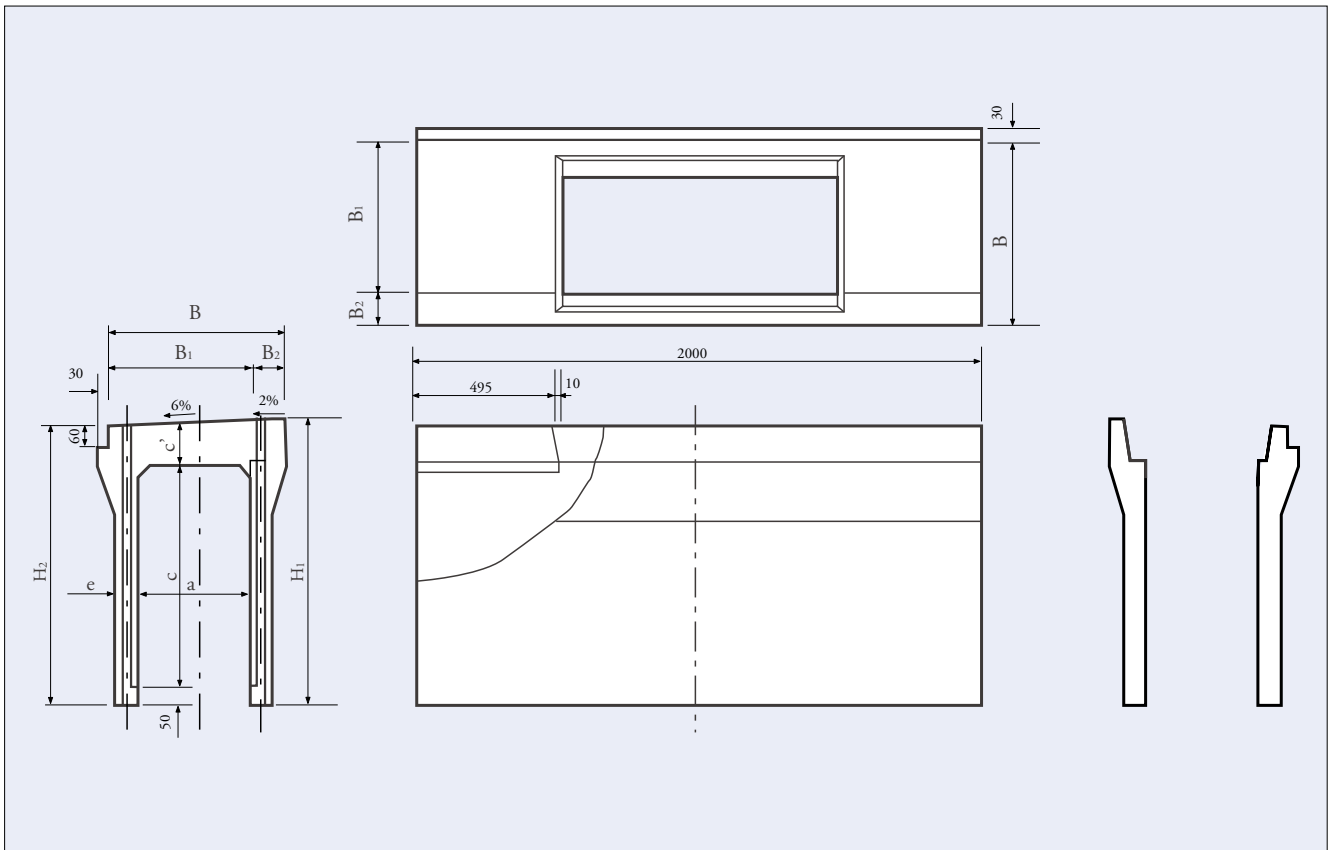

呼び名 (巾 × 深)	寸法(mm)									質量 (kg)
	B	B ₁	B ₂	H ₁	H ₂	a	c	c'	e	
300 × 300	500	500	—	465	435	300	300	100	55	380
× 400	500	500	—	565	535	300	400	100	60	449
× 500	500	500	—	665	635	300	500	100	60	505
× 600	500	500	—	765	735	300	600	100	70	615
× 700	500	500	—	865	835	300	700	100	70	680
× 800	500	500	—	965	935	300	800	100	80	820
× 900	500	500	—	1,065	1,035	300	900	100	80	895
× 1,000	500	500	—	1,165	1,135	300	1,000	100	90	1,060
× 1,100	500	500	—	1,265	1,235	300	1,100	100	90	1,140
400 × 400	610	500	110	580	547	400	400	115	60	510
× 500	610	500	110	680	647	400	500	115	65	590
× 600	610	500	110	780	747	400	600	115	65	655
× 700	610	500	110	880	847	400	700	115	75	780
× 800	610	500	110	980	947	400	800	115	75	850
× 900	610	500	110	1,080	1,047	400	900	115	85	1,000
× 1,000	610	500	110	1,180	1,147	400	1,000	115	85	1,080
× 1,100	610	500	110	1,280	1,247	400	1,100	115	95	1,260
× 1,200	610	500	110	1,380	1,347	400	1,200	115	95	1,350

U形側溝

V形側溝

函渠側溝

LU側溝

L形側溝

境界ブロック

暗きよ

街路VSコンクリート蓋版

U形側溝

VS側溝

函渠側溝

LU側溝

L形側溝

境界ブロック

暗きよ

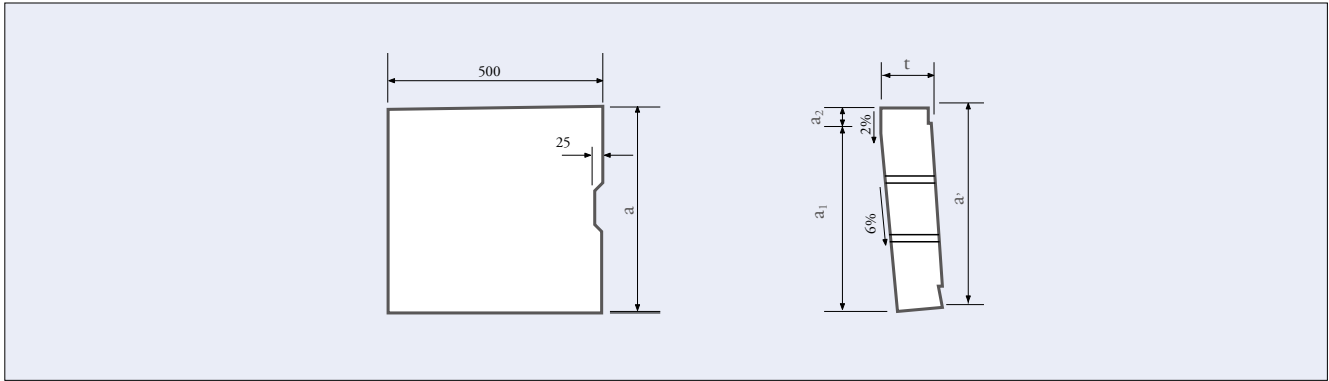

呼び名	寸法 (mm)					質量 (kg)
	a	a'	a ₁	a ₂	t	
300用	400	380	400	—	100	43
400用	500	480	445	55	115	63

● グレーチング蓋版

〈かさ上げタイプ〉

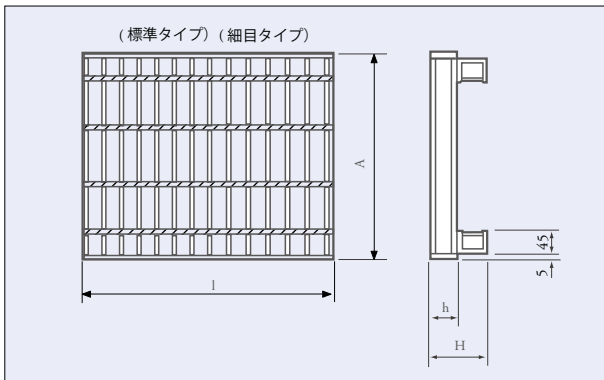

寸法・重量

呼び名	寸法 (mm)				質量 (kg)		
	A	H	h	ℓ		1m用	0.5m用
				1m用	0.5m用		
300用	390	95	44	995	485	29	14
400用	490	110	50	995	490	42	21

注1. T-14、標準タイプ寸法・重量です。
※ 細目も取扱っております。

附属品

● 街路VS用蓋版騒音防止用 L型ゴムパッキン(長さ1000)

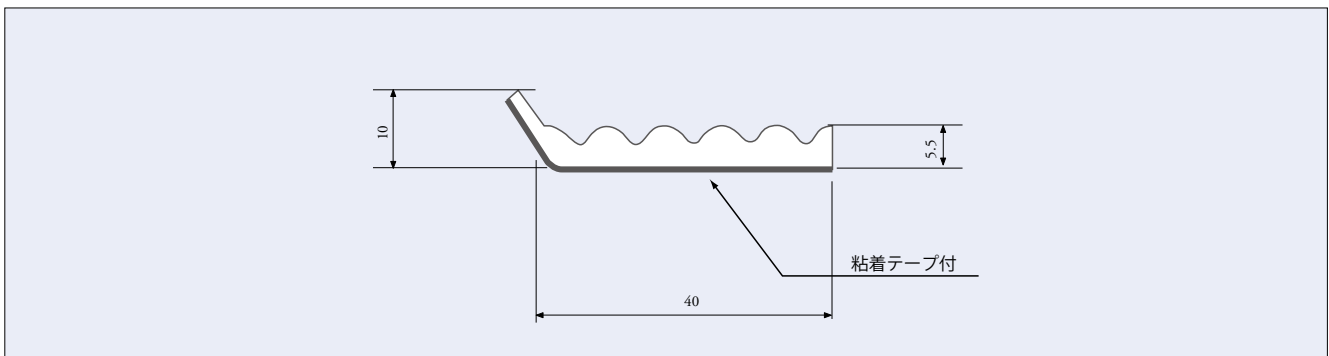

街路VS施工断面図

標準断面

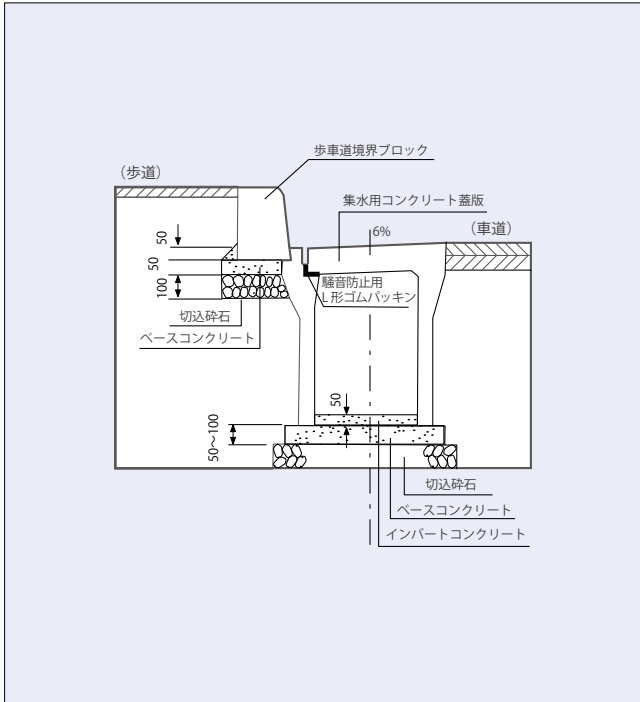

泥溜樹部断面

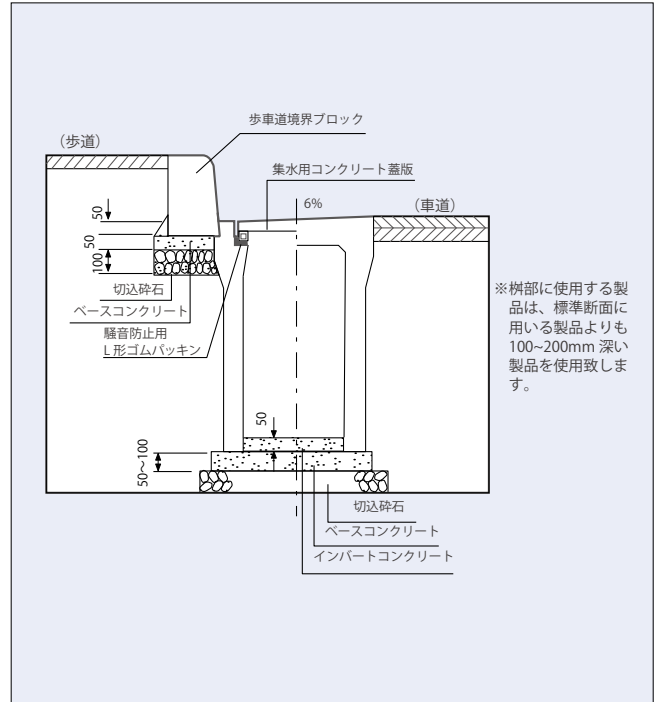

※蓋版には、騒音防止用L形ゴムパッキンを装着しております。

使用状況図

平面図

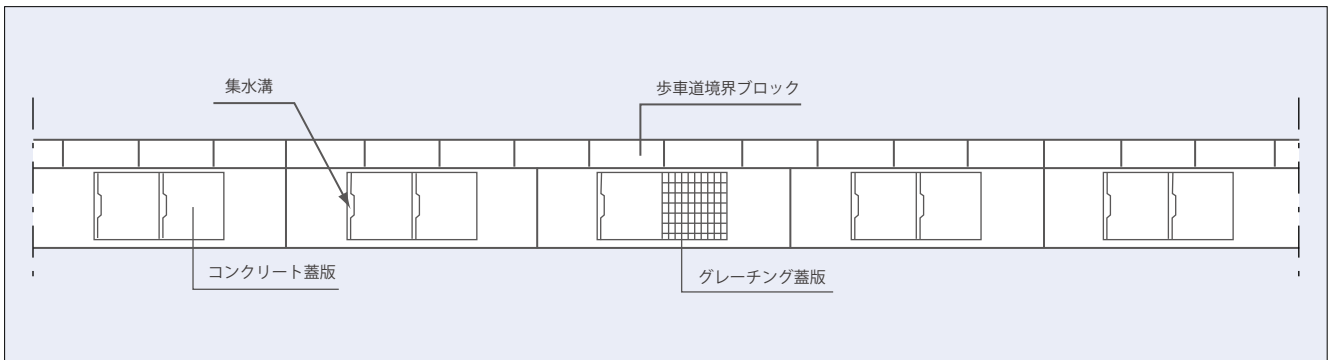

縦断面図

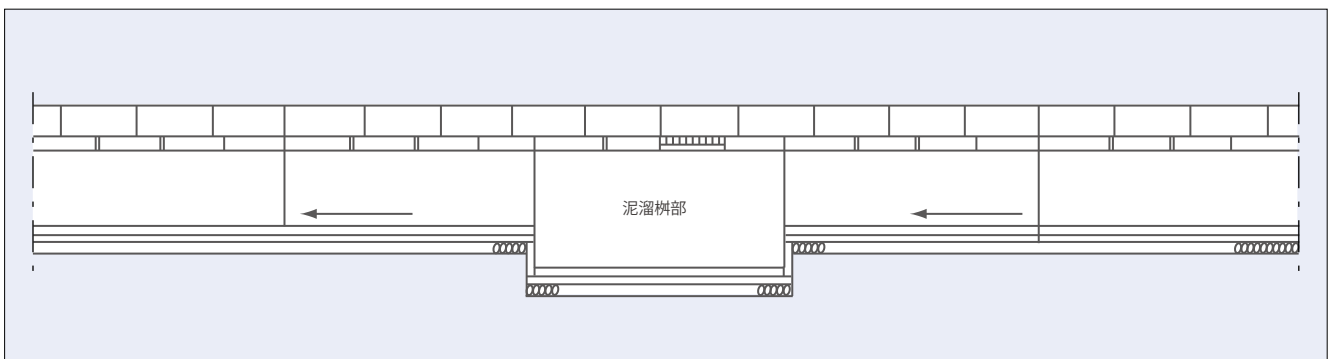

U形側溝

VS側溝

函渠側溝

LU側溝

L形側溝

境界ブロック

暗きよ

VS300・400用 ます

U形側溝

VS側溝

函渠側溝

L形側溝

し形側溝

境界ブロック

暗きよ

300用

400用

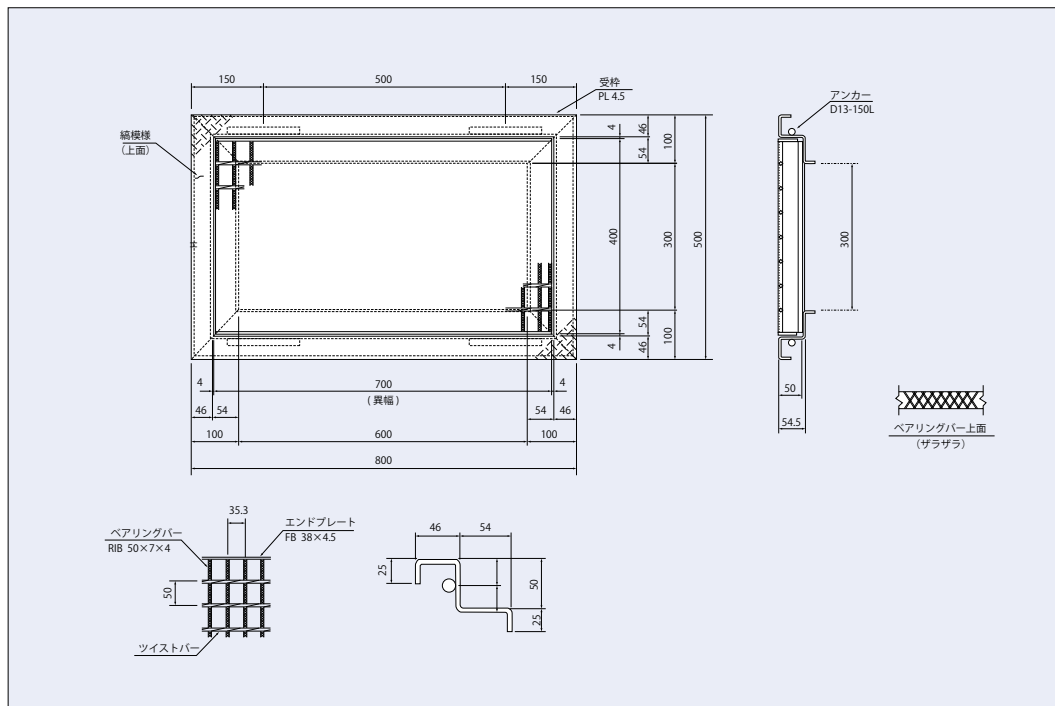
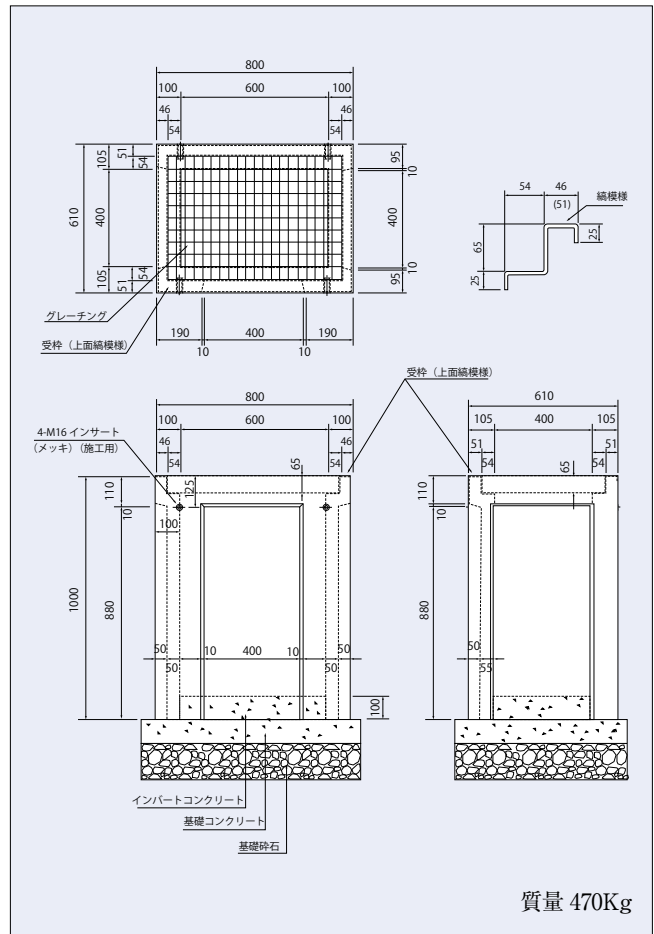
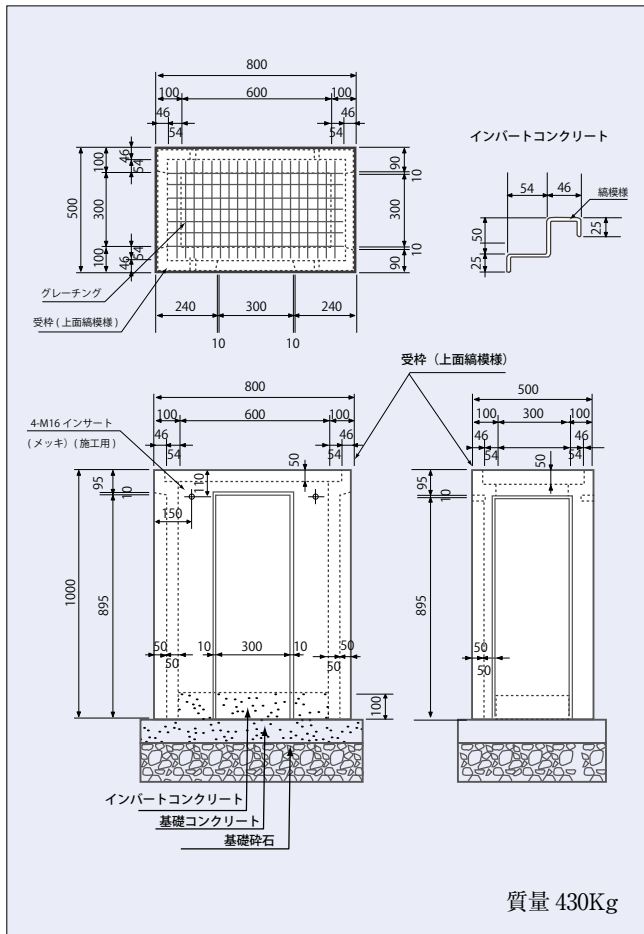

※ グレーチングは、細目も取扱っております。

レインコレクター 標準タイプ(T-25)

U形側溝

V形側溝

函渠側溝

LU側溝

L形側溝

境界ブロック

暗きよ

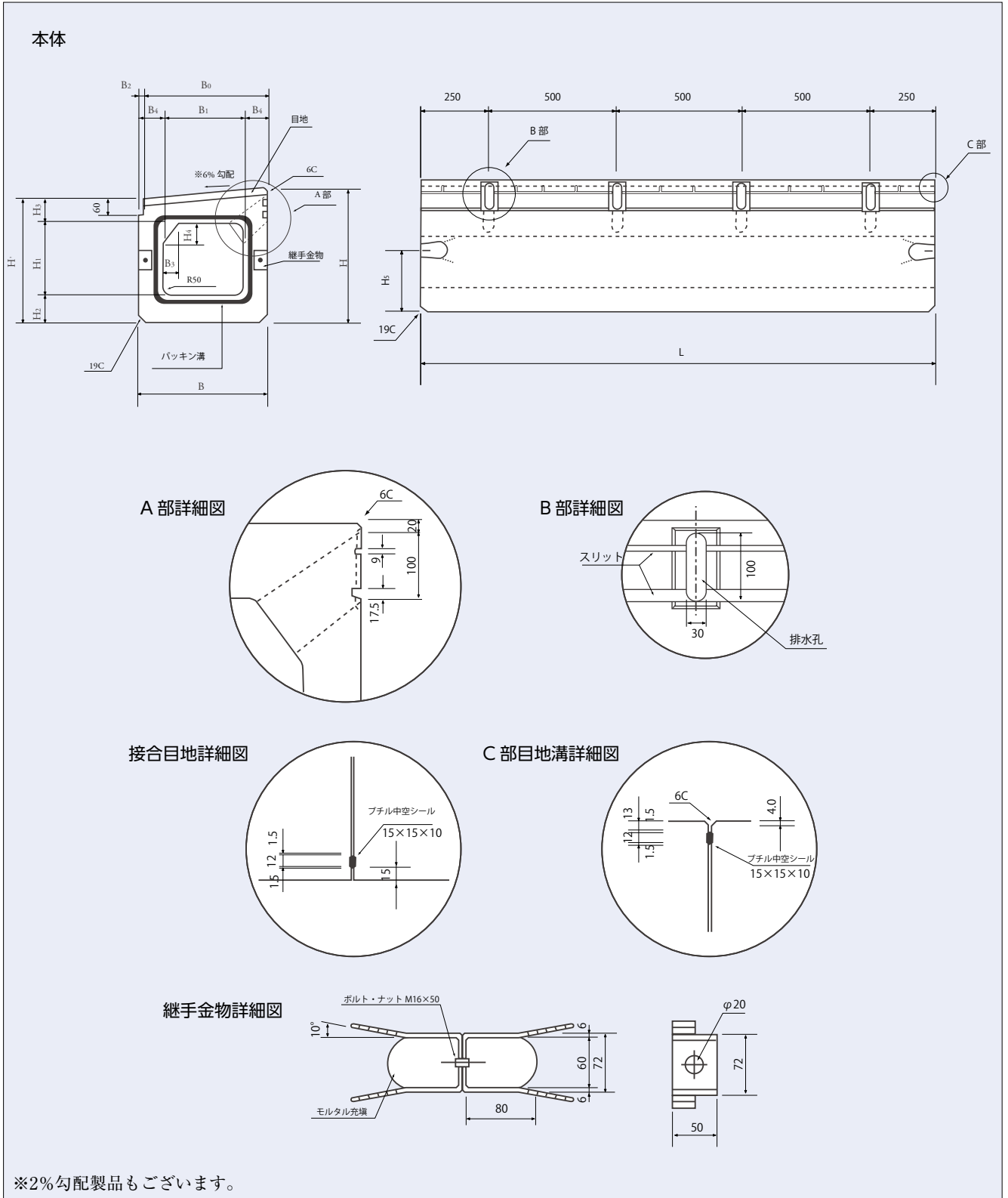

	寸法 (mm)														質量 (kg)
	B ₀	B	B ₁	B ₂	B ₃	B ₄	H	H'	H ₁	H ₂	H ₃	H ₄	H ₅	L*	
D-250	400	420	250	20	75	85	454	430	250	90	90	85	215	2000	642
D-300	500	520	350	20	75	85	510	480	300	90	90	100	240	2000	790
D-400	500	570	400	70	80	85	690	660	400	100	160	65	300	2000	1130
D-500	500	690	500	190	120	95	810	780	500	110	170	100	350	2000	1560

※L=1000の製品もございます。

レインコレクター Gタイプ(T-25)

本体

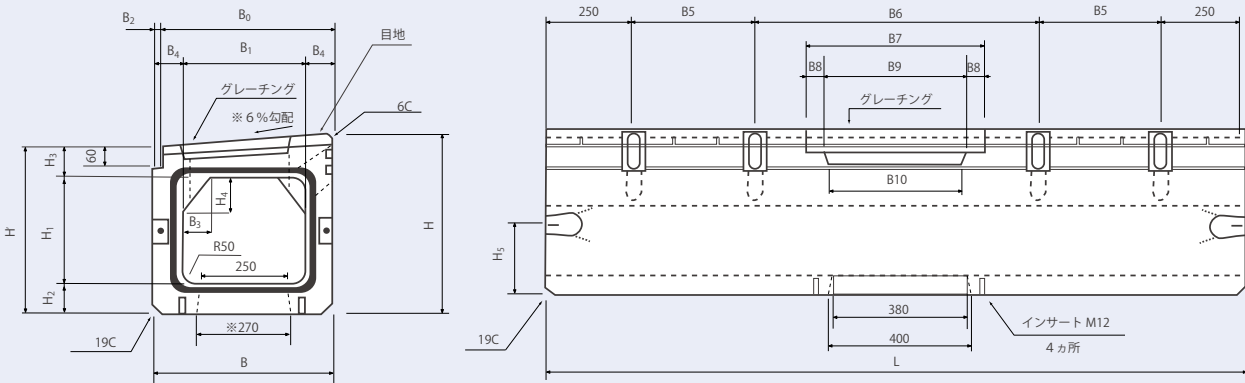

※2%勾配製品もございます。
※D-250Gには泥溜が付きません。

	寸法 (mm)																				質量 (kg)
	B ₀	B	B ₁	B ₂	B ₃	B ₄	B ₅	B ₆	B ₇	B ₈	B ₉	B ₁₀	H	H'	H ₁	H ₂	H ₃	H ₄	H ₅	L	
D-250G	400	420	250	20	75	85	500	500	410	55	300	280	454	430	250	90	90	85	215	2000	600
D-300G	500	520	350	20	75	85	350	800	500	50	400	380	510	480	300	90	90	100	240	2000	720
D-400G	500	570	400	70	80	85	350	800	500	50	400	380	690	660	400	100	160	65	300	2000	1050
D-500G	500	690	500	190	120	95	350	800	500	50	400	380	810	780	500	110	170	100	350	2000	1400

レインコレクター泥溜(底版) (T-25)

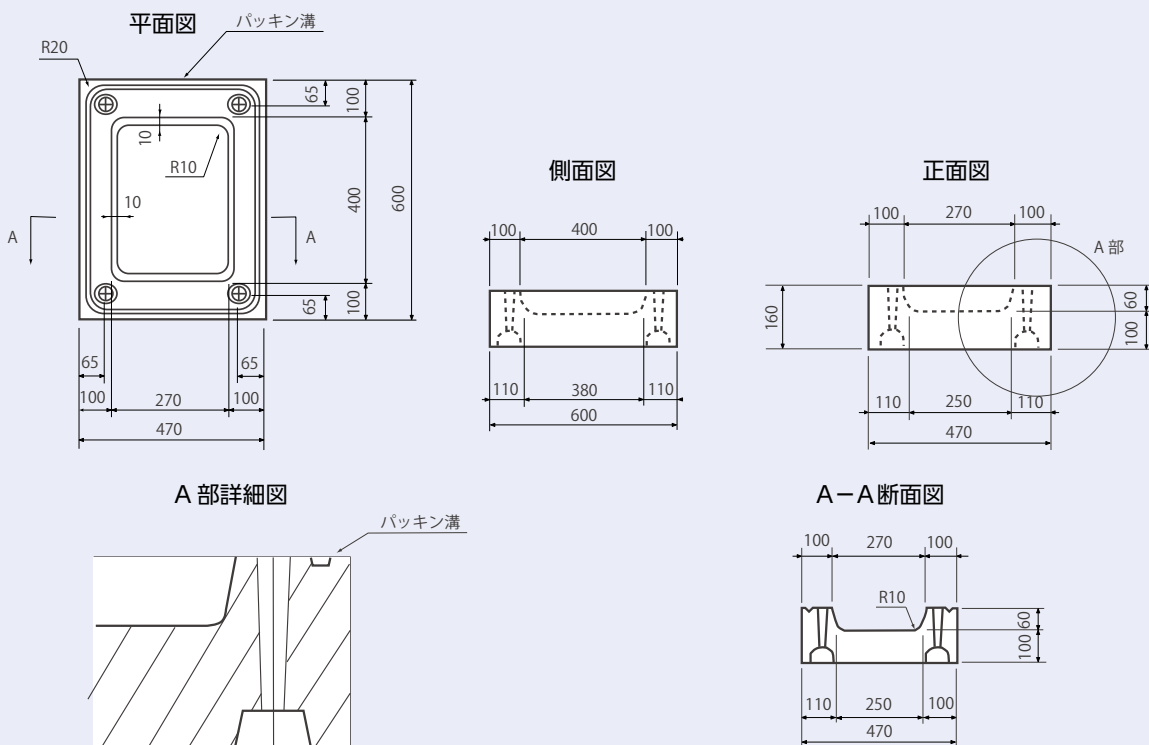

※D-250Gには泥溜が付きません。

レインコレクター街渠ます (T-25)

U形側溝

V形側溝

函渠側溝

L形側溝

し形側溝

境界ブロック

暗きよ

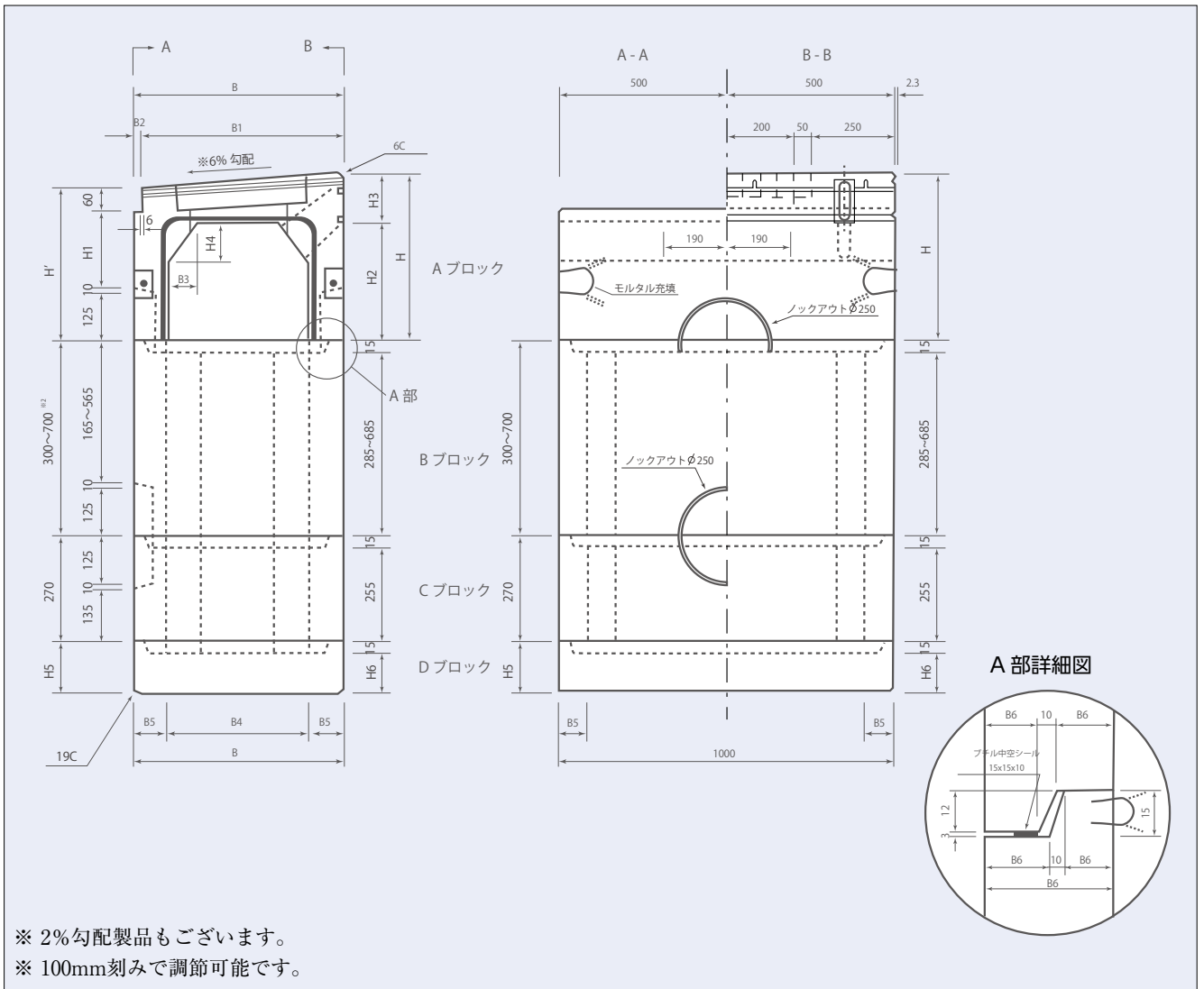

※ 2%勾配製品もございます。
 ※ 100mm刻みで調節可能です。

	寸 法 (mm)																	質量 (kg)
	B	B ₁	B ₂	B ₃	B ₄	B ₅	B ₆	B ₇	B ₈	H	H'	H ₁	H ₂	H ₃	H ₄	H ₅	H ₆	
D-250	420	400	20	75	250	85	37.5	42.5	32.5	365	341	146	251	114	85	130	115	A 195 B 156~369 C 140 D 124 計 615~828
D-300	520	500	20	75	350	85	37.5	42.5	32.5	420	390	195	300	120	100	130	115	A 224 B 179~423 C 161 D 138 計 702~946
D-400	570	500	70	80	400	85	37.5	42.5	32.5	590	560	365	400	190	65	130	115	A 357 B 186~438 C 167 D 151 計 861~1113
D-500	690	500	190	120	500	95	42.5	47.5	37.5	700	670	475	500	200	100	135	120	A 470 B 223~526 C 200 D 212 計 1113~1416

レインコレクター用横断ます (D-300用) (T-25)

U形側溝

V形側溝

函渠側溝

L形側溝

し形側溝

境界ブロック

暗きよ

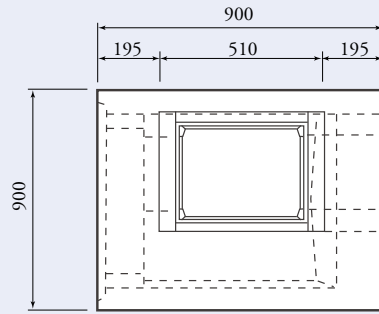

BOX 側正面図

中央断面図

縦断管側正面図

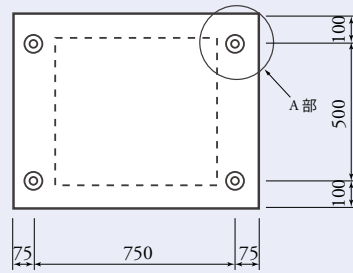
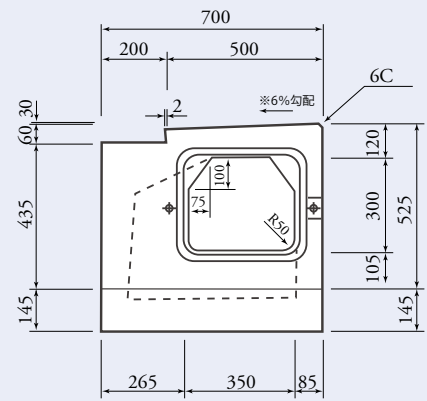
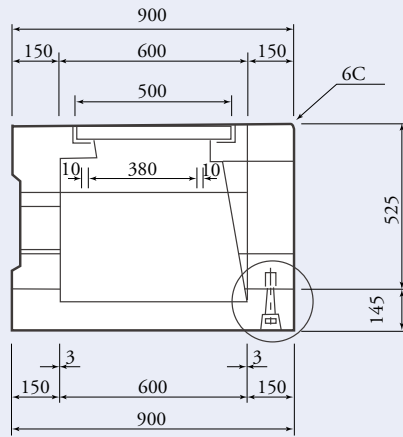
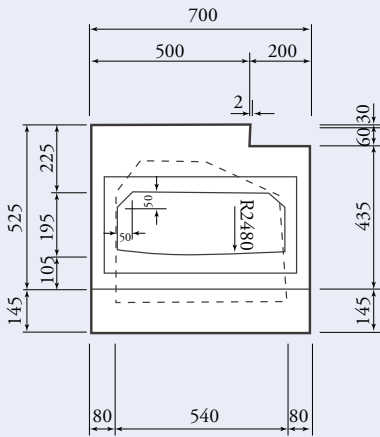

A部詳細図

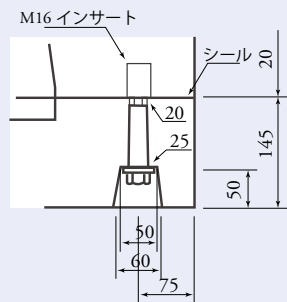

参考質量: 554Kg

※2%勾配製品もございます。

レインコレクター用道路横断用 BOX (D-300用) (T-25)

標準用

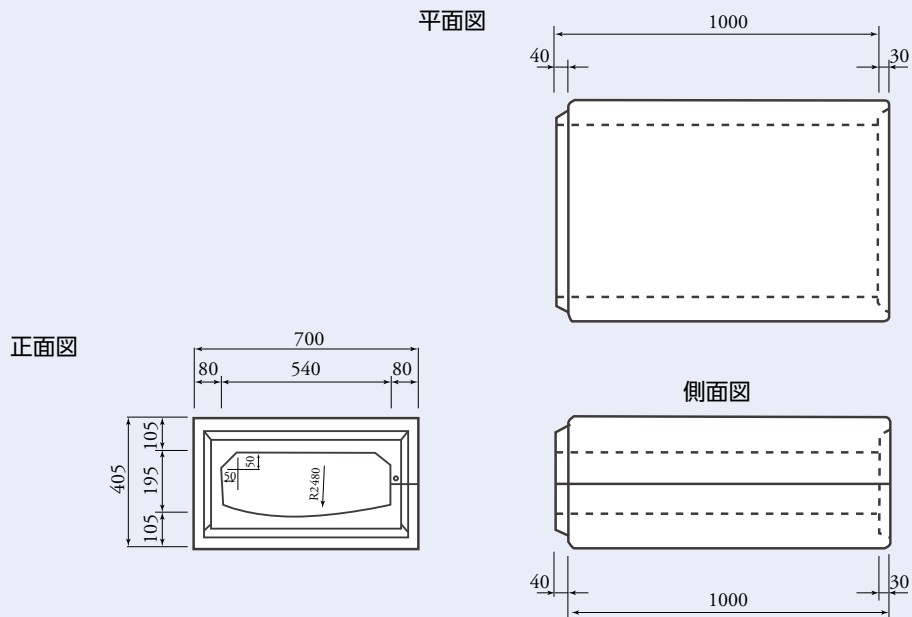

調整用

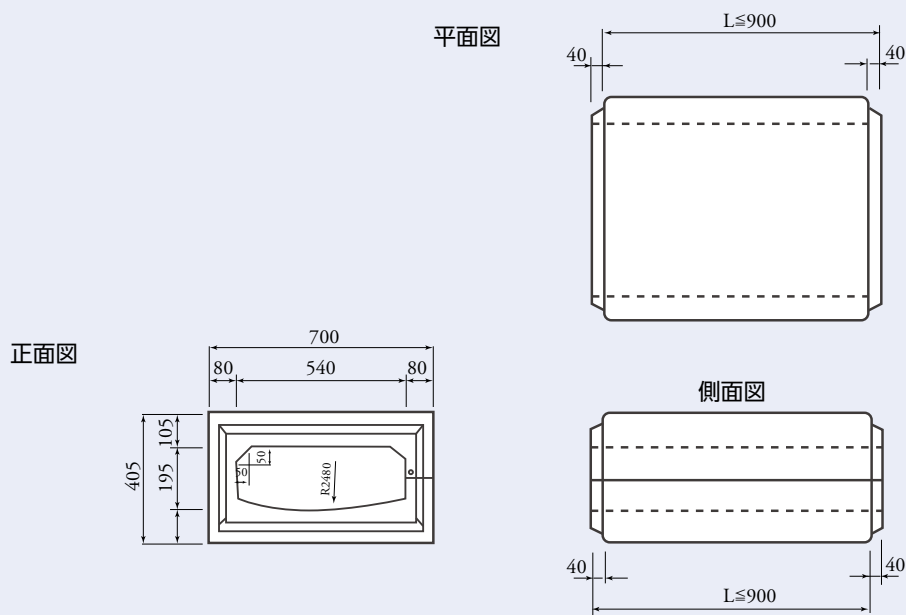

継手部詳細図

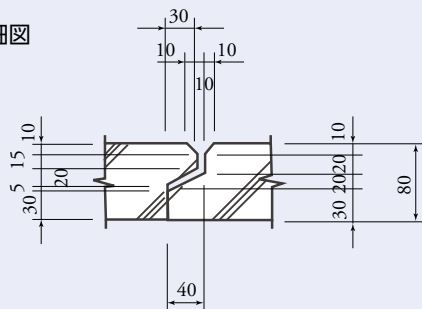

外側

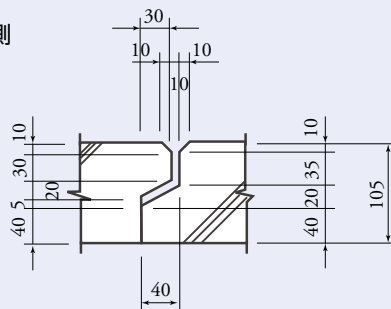

内側

質量 459kg

U形側溝

V形側溝

函渠側溝

LU側溝

L形側溝

境界ブロック

暗きよ

SKE側溝 標準タイプ／可変タイプ

U形側溝

V形側溝

函渠側溝

L形側溝

し形側溝

境界ブロック

暗きよ

● 標準タイプ

呼び名	寸法 (mm)			質量 (kg)
	H	H1	H2	
350 × 300	300	450	480	660
350 × 500	500	650	680	823

● 可変タイプ

呼び名	寸法 (mm)					質量 (kg)		
	h	h1	h2	H1	H2	上部	下部	合計
350 × 400	400	150	150	570	600	420	330	750
350 × 500	500	250	150	670	700	420	405	825
350 × 600	600	350	150	770	800	420	475	895
350 × 700	700	450	150	870	900	420	550	970
350 × 800	800	550	400	970	1000	420	650	1070
350 × 900	900	650	400	1070	1100	420	725	1145
350 × 1000	1000	750	400	1170	1200	420	800	1220

SKE側溝 集水ます

U形側溝

V形側溝

函渠側溝

L形側溝

し形側溝

境界ブロック

暗きよ

集水ます標準型300用

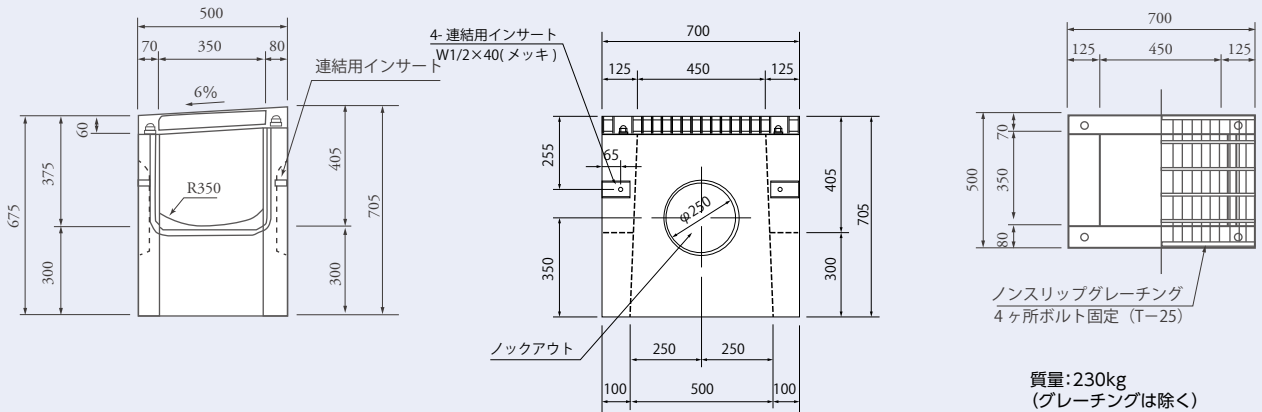

集水ます標準型500用

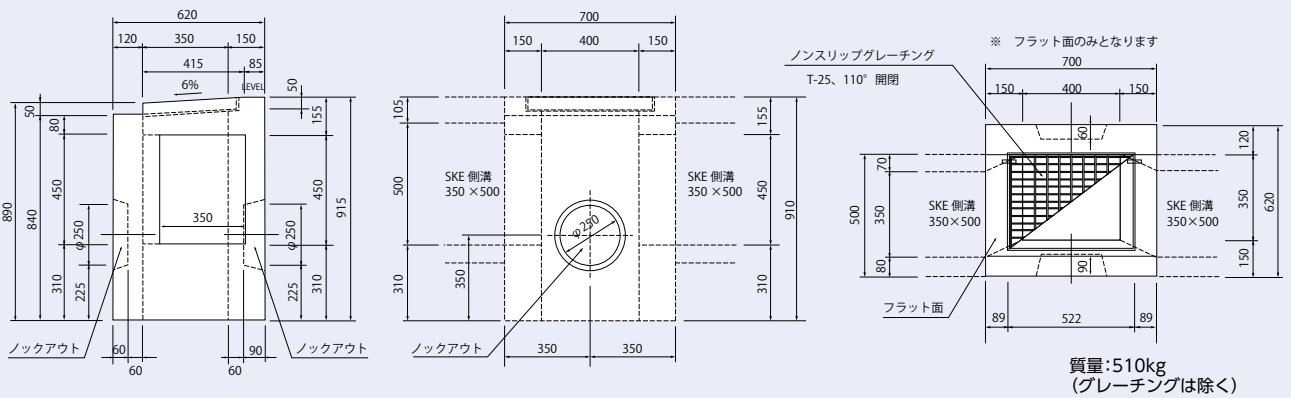

可変集水ます

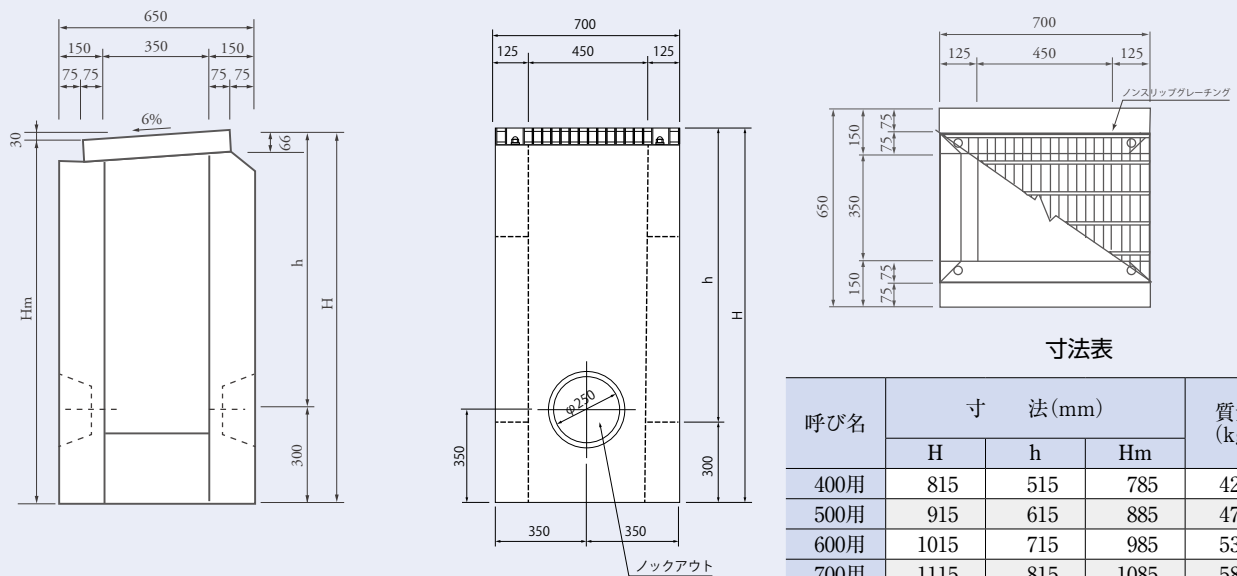

寸法表

呼び名	寸 法(mm)			質量 (kg)
	H	h	Hm	
400用	815	515	785	425
500用	915	615	885	478
600用	1015	715	985	530
700用	1115	815	1085	583
800用	1215	915	1185	635
900用	1315	1015	1285	688
1000用	1415	1115	1385	740

SKE側溝 可変タイプV型

一般部

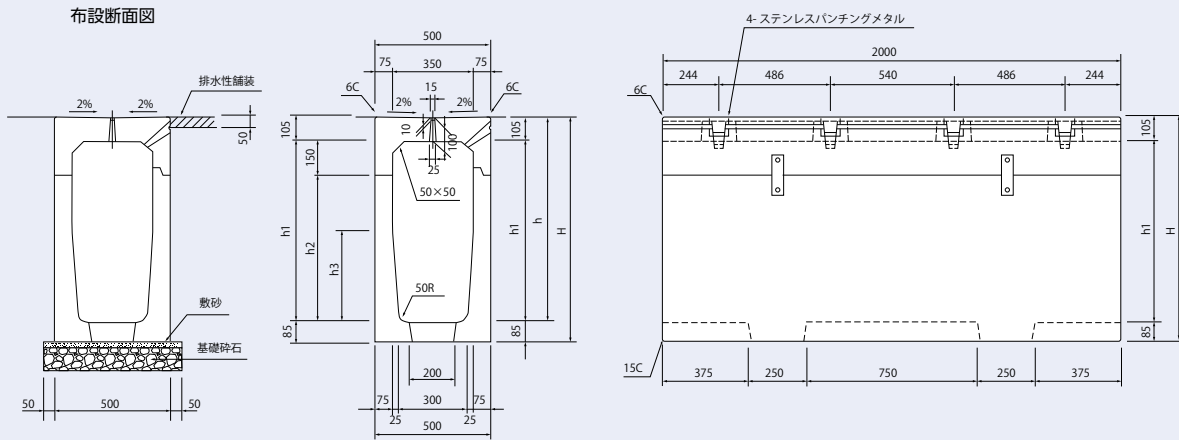

フラット面・梨地模様・タイル模様 3タイプあります

底部

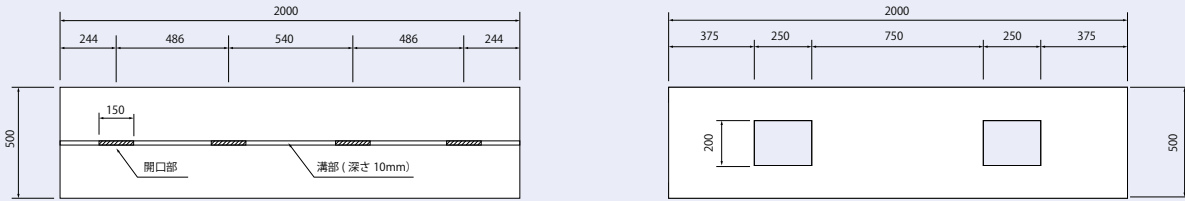

呼び名	寸法(mm)					質量(kg)		
	h1	h2	h3	H	h	上部	下部	合計
350×300	300	150	150	490	405	360	330	690
350×400	400	250	150	590	505	360	405	755
350×500	500	350	150	690	605	360	475	835
350×600	600	450	150	790	705	360	550	910
350×700	700	550	400	890	805	360	650	1010
350×800	800	650	400	990	905	360	725	1085

SKE側溝用 横断暗きょ 350×245×2000 (T-25)

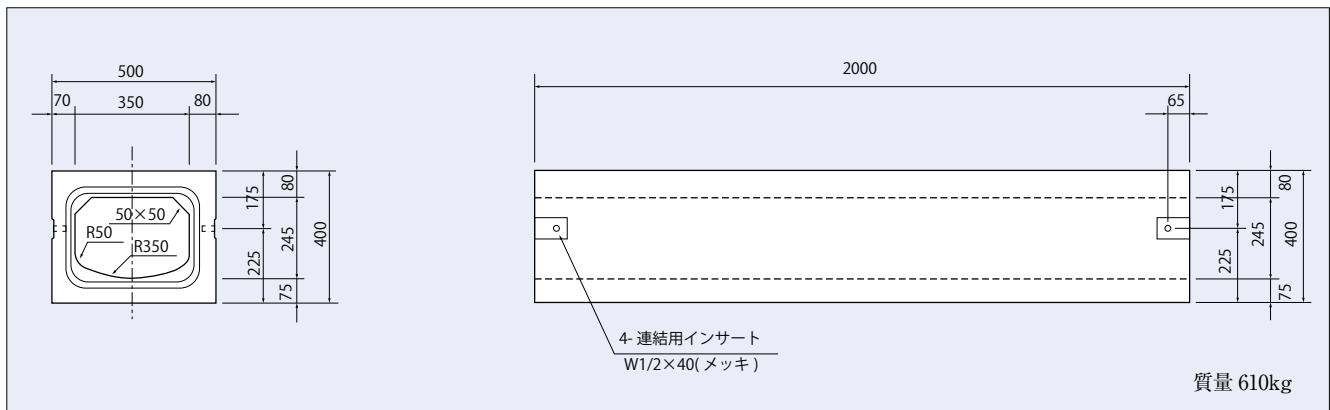

都市型側溝

U形側溝

V形側溝

函渠側溝

L形側溝

L形側溝

境界ブロック

暗きよ

UGK-S スリットT-25 片流れタイプ

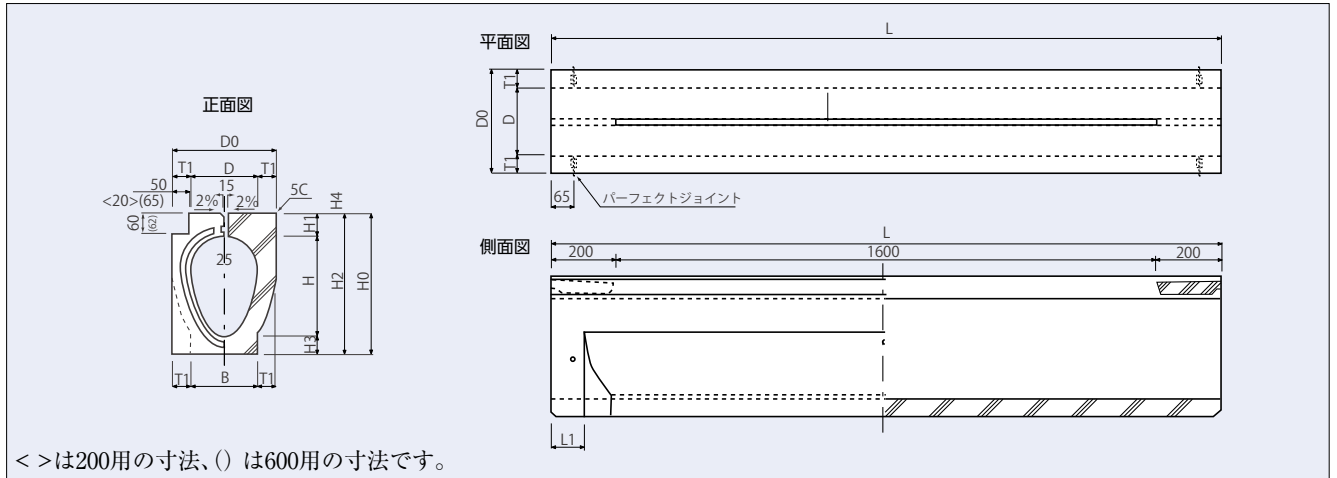

呼び名	寸法 (mm)												質量 (kg)
	D	H	D0	H0	H1	H2	H3	H4	T1	B	L	L1	
UGKS-200	150	225	260	347.6	65	345	55	2.6	55	150	2000	100	256
UGKS-250	200	300	310	423.1	65	420	55	3.1	55	200	2000	100	343
UGKS-300	250	375	360	498.6	65	495	55	3.6	55	250	2000	100	437
UGKS-350	300	450	420	599.2	70	595	75	4.2	60	300	2000	100	582
UGKS-400	350	525	470	674.7	70	670	75	4.7	60	350	2000	100	671
UGKS-500	450	675	580	840.8	80	835	80	5.8	65	450	2000	100	988
UGKS-600	550	825	700	1022	90	1015	100	7	75	550	2000	100	1450

※L1000もございます。 ※乗入用もございます。

UGK-S 管理ます

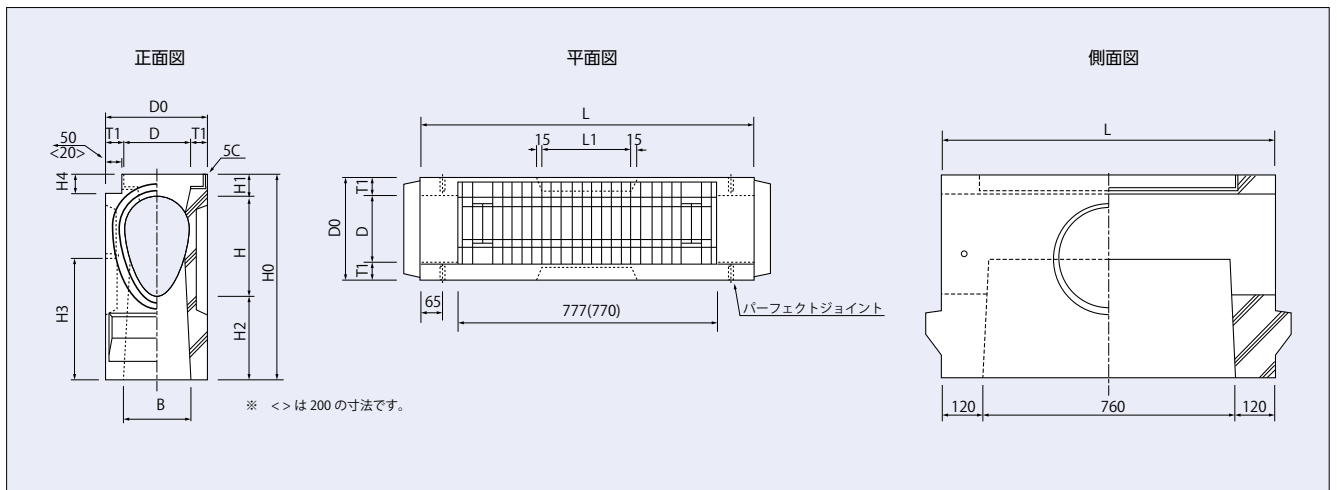

呼び名	寸法 (mm)												質量 (kg)
	D	H	D0	H0	H1	H2	H3	H4	T1	B	L	L1	
UGKS-200	150	225	260	540	65	250	300	58.4	55	150	1000	φ 300	181
UGKS-250	200	300	310	615	65	250	360	57.9	55	200	1000	φ 300	191
UGKS-300	250	375	360	690	65	250	375	57.4	55	250	1000	φ 330	250
UGKS-350	300	450	420	770	70	250	375	56.8	60	300	1000	φ 330	306
UGKS-400	350	525	470	849.7	74.7	250	415	61	60	330	1000	φ 450	358
UGKS-500	450	675	580	1010.8	85.8	250	415	61	65	430	1000	φ 450	476

※巾、深さ共どのようなサイズでも対応可能です。 ※400サイズからグレーチング部の長さが770となります。

都市型側溝

UGF-S スリットT-25 フラットタイプ

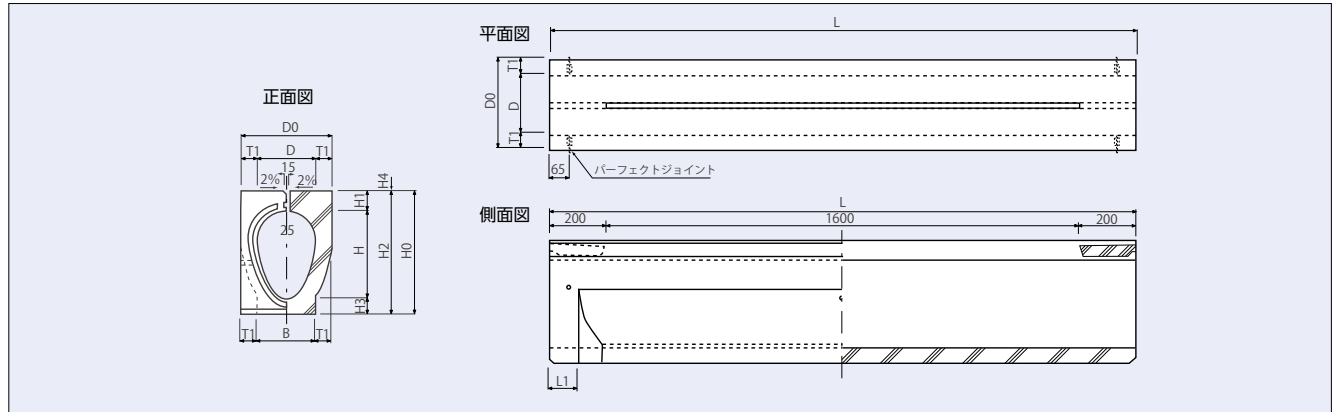

呼び名	寸法 (mm)												質量 (kg)
	D	H	D0	H0	H1	H2	H3	H4	T1	B	L	L1	
UGFS-200	150	225	260	347.6	65	345	55	2.6	55	150	2000	100	262
UGFS-250	200	300	310	423.1	65	420	55	3.1	55	200	2000	100	358
UGFS-300	250	375	360	498.6	65	495	55	3.6	55	250	2000	100	452
UGFS-350	300	450	420	599.2	70	595	75	4.2	60	300	2000	100	597
UGFS-400	350	525	470	674.7	70	670	75	4.7	60	350	2000	100	685
UGFS-500	450	675	580	840.8	80	835	80	5.8	65	450	2000	100	998
UGFS-600	550	825	700	1022	90	1015	100	7	75	550	2000	100	1465

※L1000もごさいます。 ※横断用もごさいます。①スリットタイプ②スリットなし暗渠タイプ

UGF-S 管理ます

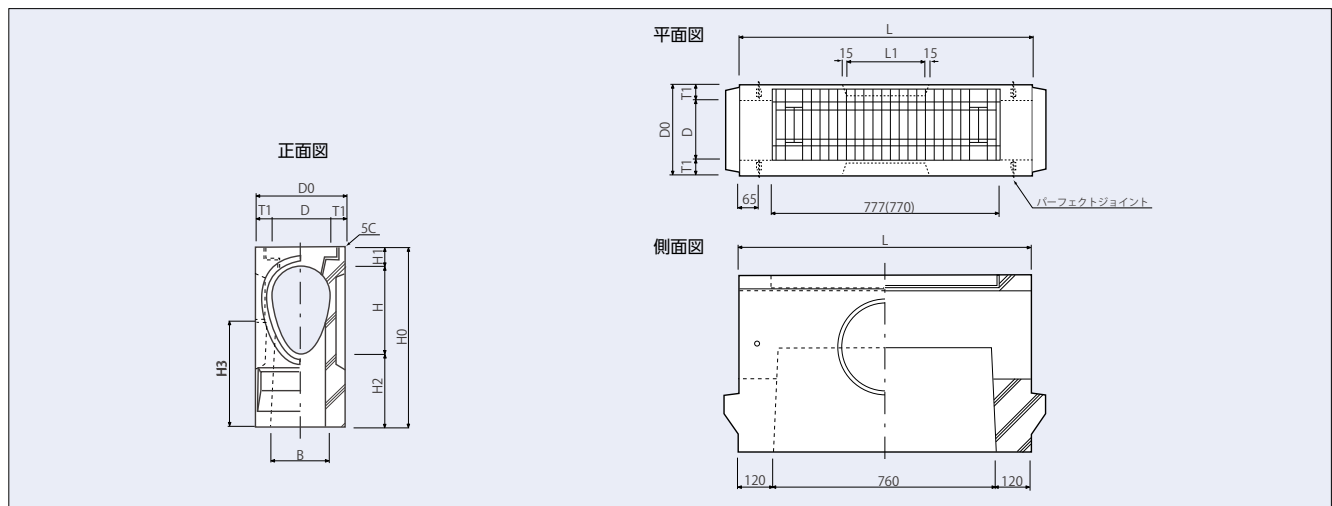

呼び名	寸法 (mm)											質量 (kg)
	D	H	D0	H0	H1	H2	H3	T1	B	L	L1	
UGFS-200	150	225	260	540	65	250	300	55	150	1000	φ 300	184
UGFS-250	200	300	310	615	65	250	360	55	200	1000	φ 300	198
UGFS-300	250	375	360	690	65	250	375	55	250	1000	φ 330	257
UGFS-350	300	450	420	770	70	250	375	60	300	1000	φ 330	313
UGFS-400	350	525	470	849.7	74.7	250	415	60	330	1000	φ 450	365
UGFS-500	450	675	580	1010.8	85.8	250	415	65	430	1000	φ 450	483

※巾、深さ共どのようなサイズでも対応可能です。 ※400サイズからグレーチング部の長さが770となります。

都市型側溝

排水性舗装対応タイプ (Wスリット) NETIS CB-060018-A ※二層式舗装対応タイプもございます

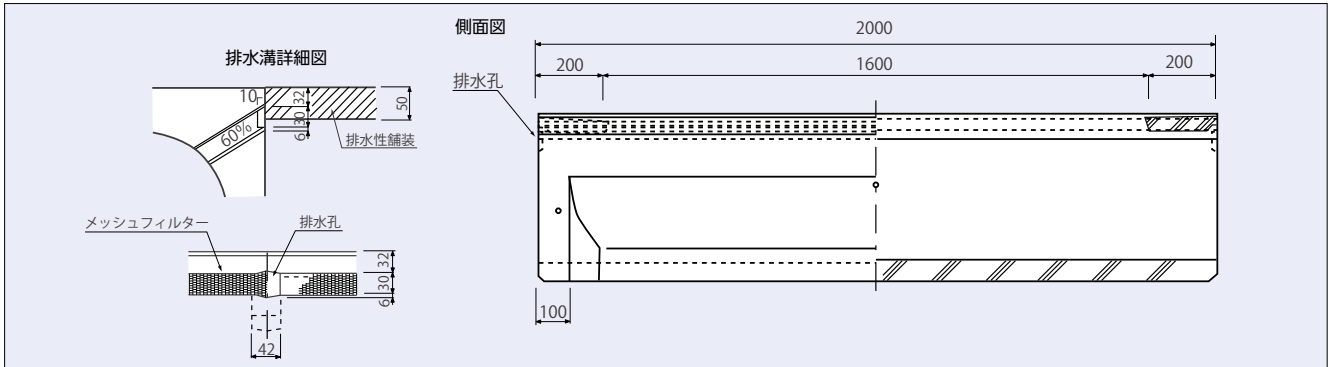

省スペースタイプ UGH-S

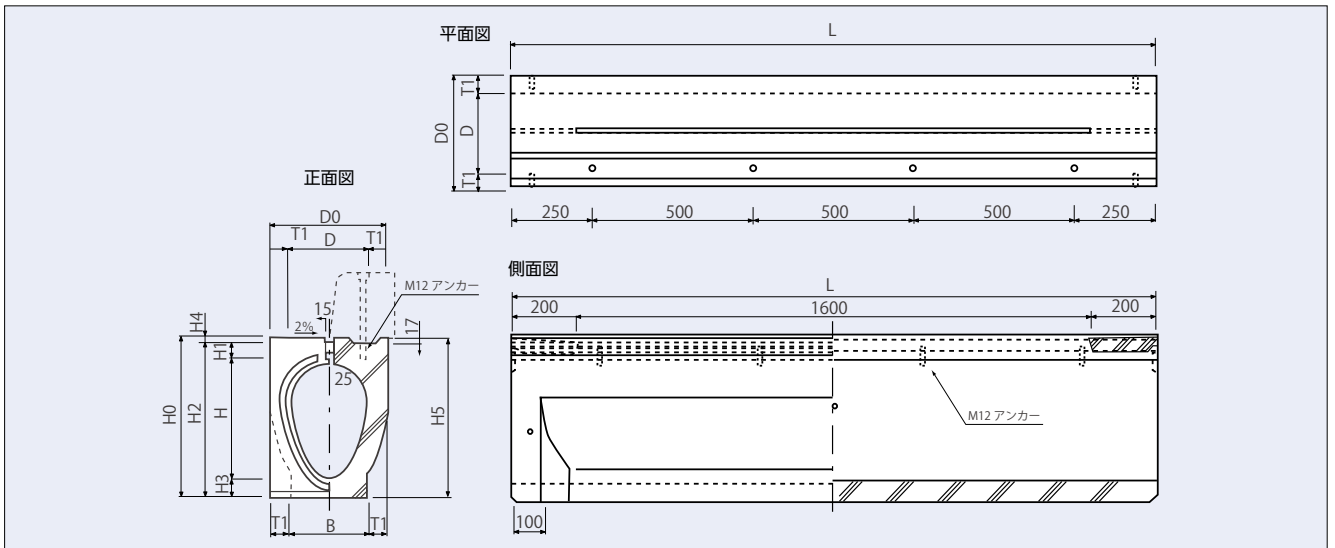

呼び名	寸法 (mm)												質量 (kg)
	D	H	D0	H0	H1	H2	H3	H4	H5	T1	B	L	
250	200	300	310	423.1	65	420	55	3.1	415.5	55	200	2000	348
300	250	375	360	498.6	65	495	55	3.6	490.2	55	250	2000	442
350	300	450	420	599.2	70	595	75	4.2	590.2	60	300	2000	583
400	350	525	470	674.7	70	670	75	4.7	665.0	60	350	2000	671
500	450	675	580	840.8	80	835	80	5.8	830.2	65	450	2000	979

境界ブロック

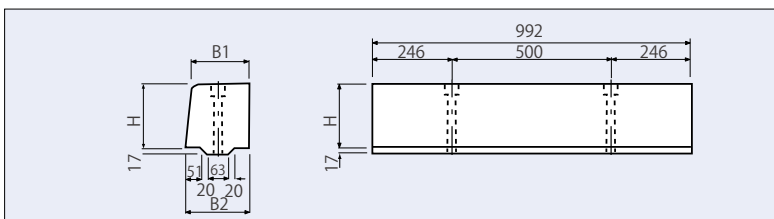

呼び名	寸法 (mm)			質量 (kg)
	B1	B	H	
A種	150	165	150	60
B種	180	200	200	93
C種	180	205	250	117

都市型側溝

UGKS-R

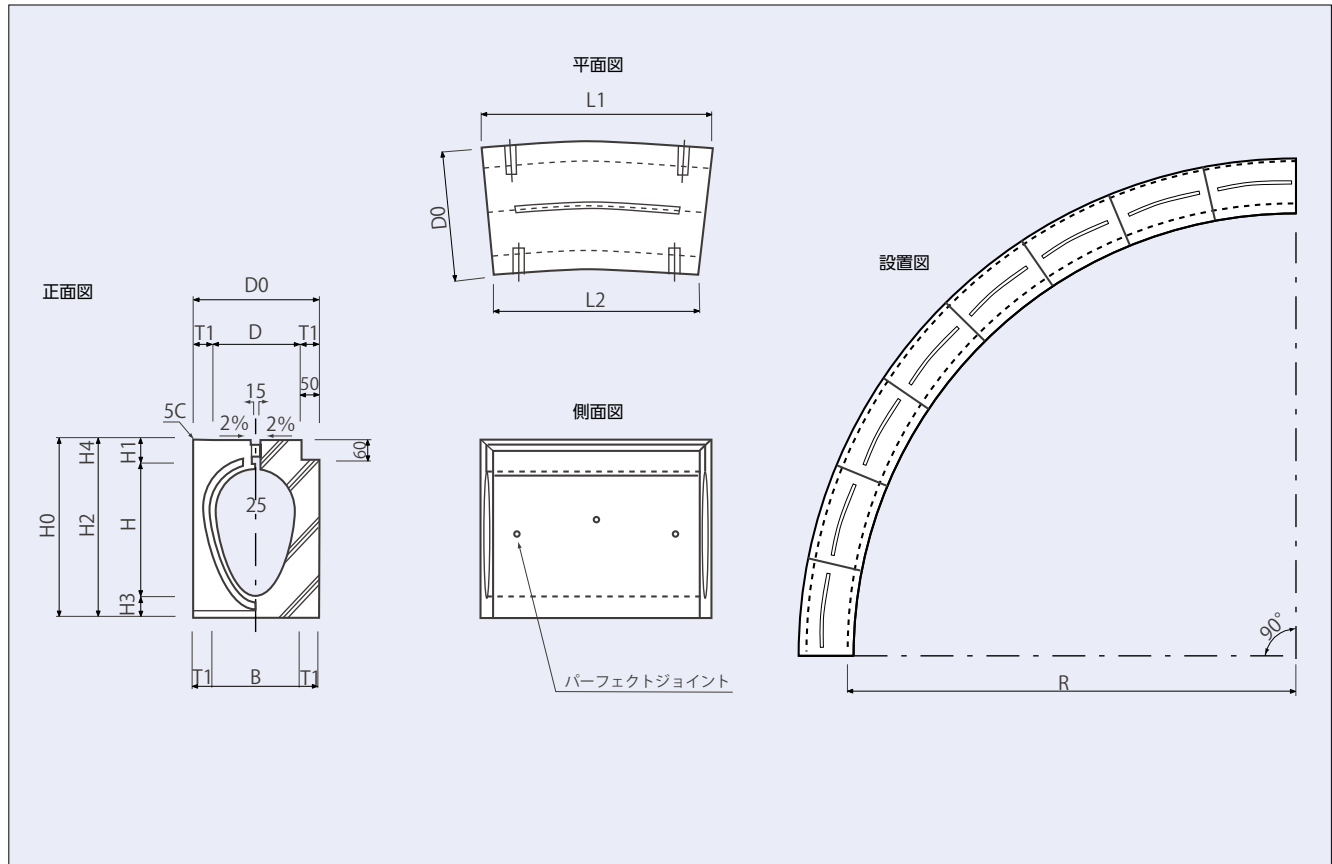

項目	寸法 (mm)											使用数 個/90°	
	D	H	D0	H0	H1	H2	H3	H4	T1	B	L1		L2
3mR	250	375	360	498.6	65	495	55	3.6	55	250	646.7	576.5	8
6mR	250	375	360	498.6	65	495	55	3.6	55	250	988.2	931.8	10
12mR	250	375	360	498.6	65	495	55	3.6	55	250	1016	986	19

大型 横断・乗入タイプ 大型車乗入箇所や横断に使用します。

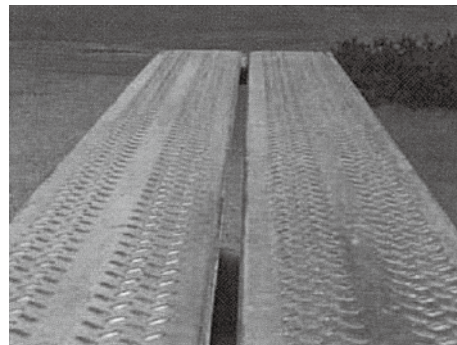
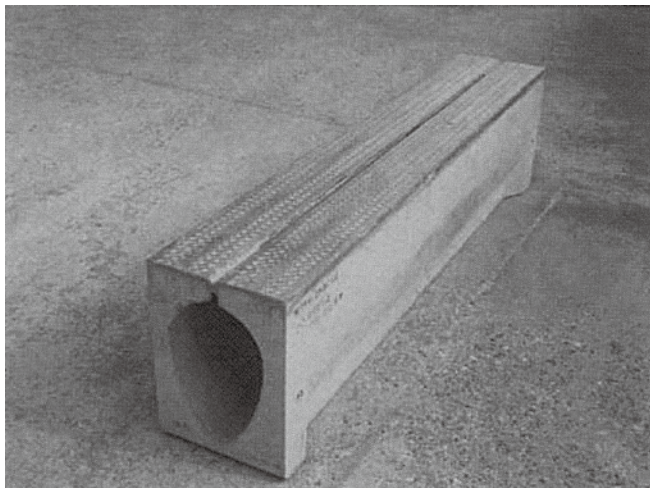

他、家庭排水取付管タイプなどございますが、役物は必要に応じ増やしていきたいと思しますので、お気軽にお問い合わせください。

都市型側溝

水理性の向上によるランニングコストの削減

断面が卵形のため、小水量時に流速が大きくなり、**清掃能力が向上**します。
従って、側溝内底部に堆積物を持ちにくくなり、清掃の機会を飛躍的に減らすことができます。
また、万が一堆積物がたまった場合は、専用のスコップで容易に掃除ができます。

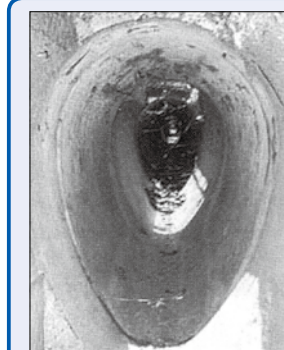
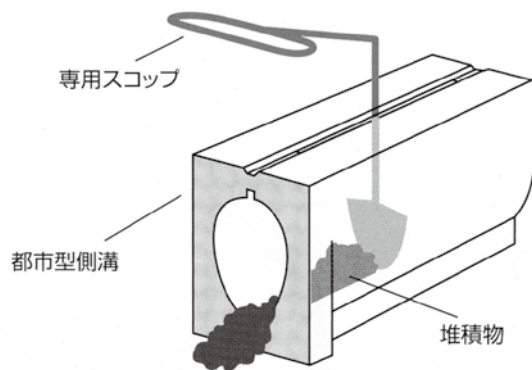

平成6年施工
愛知県吉良町地内

縦断勾配**0.1%**
調査 平成15年7月

※掃除は過去9年間
行っておりません。

◀都市型側溝

■流速(m/sec)比較表(300タイプ・I=1.5%)

流量(m ³ /sec)	0.001	0.002	0.003	0.005	0.007	0.010
都市型	0.565	0.701	0.786	0.893	0.971	1.061
円形	0.515	0.635	0.710	0.829	0.920	1.081
U字溝	0.426	0.545	0.632	0.753	0.852	0.957

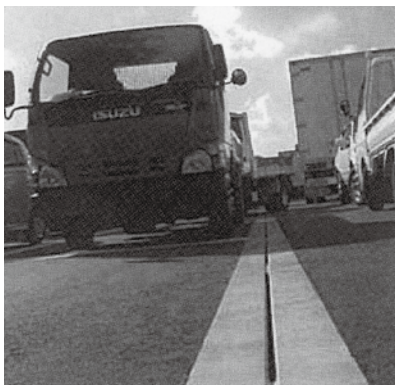

U形側溝

V形側溝

函渠側溝

L形側溝

し形側溝

境界ブロック

暗きよ

TUロング H=250~700

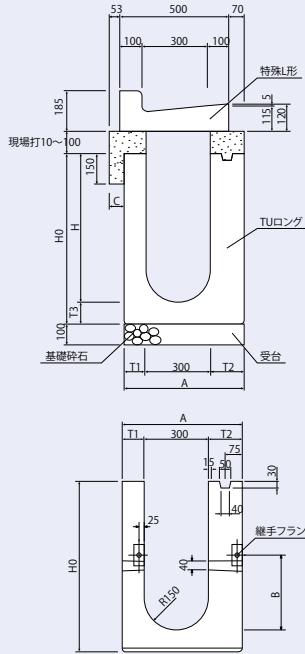

呼び名	寸法(mm)										質量(kg)
	H	Ho	A	B	C	D	T ₁	T ₂	T ₃	L	
TU-250	250	350	530	200	—	90	80	150	100	4000	1150
300	300	400	530	200	200	90	80	150	100	4000	1260
400	400	500	530	200	200	90	80	150	100	4000	1485
500	500	600	530	200	200	90	80	150	100	4000	1705
600	600	700	550	350	300	70	100	150	100	2000	1030
700	700	800	550	350	300	70	100	150	100	2000	1150

受台

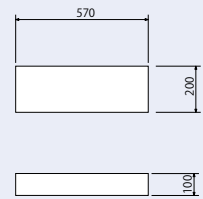

受台質量 28.5kg

TU型集水ます

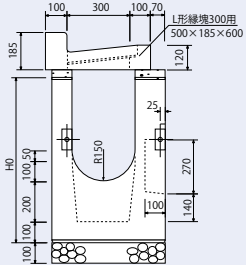

呼び名	寸法(mm)				質量(kg)
	H	Ho	A	B	
250	250	550	200	375	320
300	300	600	200	375	345
400	400	700	200	375	390
500	500	800	200	375	430
600	600	900	350	525	475
700	700	1000	350	525	520

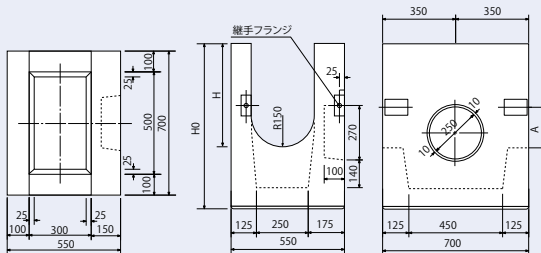

隅切り部

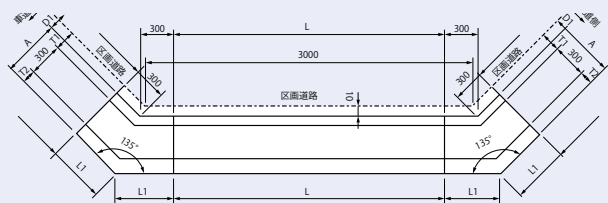

電柱切り廻し部

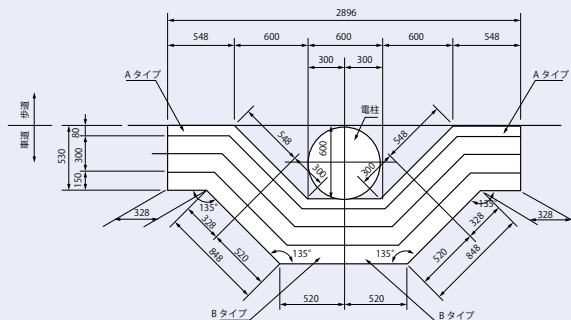

呼び名	寸法(mm)								
	L	L ₁	H	H ₀	A	D ₁	T ₁	T ₂	T ₃
TU-250	2474	520	250	350	530	90	80	150	100
300	2474	520	300	400	530	90	80	150	100
400	2474	520	400	500	530	90	80	150	100
500	2474	520	500	600	530	90	80	150	100
600	2458	528	600	700	550	70	100	150	100
700	2474	520	700	800	530	90	80	150	100

TUロングL形

(L=600)

(L=1000)

水抜き付

呼び名	質量 (kg)
標準	92
斜H50	87
斜H20	85
平H50	82
平H20	78
大型平	180
大型斜	190

TUロングL形縁塊

プレート t=6
ピンヒンジ
110度開閉型集水ます用グレーチング 450×320×50

集水ます 縁塊

グレーチング 500×500 唐T-25

※高さHは、施工現場によって調整する。

U形側溝

V形側溝

函渠側溝

L形側溝

L形側溝

境界ブロック

暗きよ

バリアフリー対応 LGA側溝

バリアフリー対応

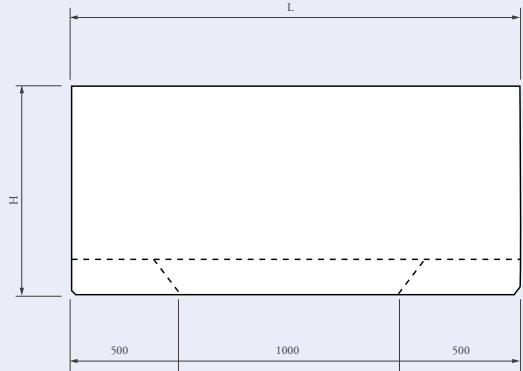
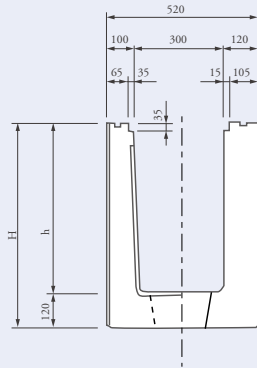
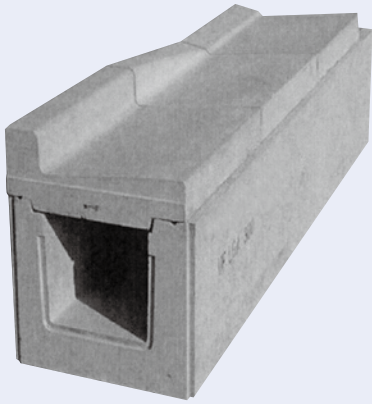

浸透側溝として使用

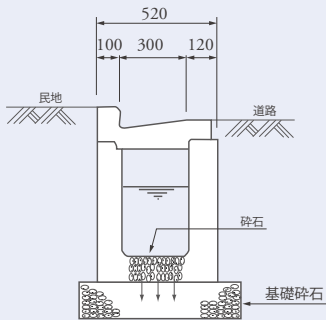

自由勾配側溝として使用

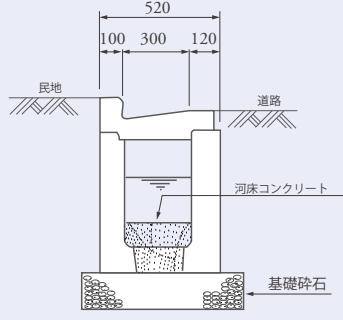

呼び名	寸法(mm)			質量(kg)
	h	H	L	
LGA 300	300	420	3000	934
LGA 400	400	520	3000	1099
LGA 500	500	620	3000	1265
LGA 600	600	720	3000	1430
LGA 700	700	820	3000	1596
LGA 800	800	920	3000	1762
LGA 900	900	1020	2000	1285
LGA 1000	1000	1120	2000	1395

集水ます (LGA側溝用)

※底部付きもご用意しております

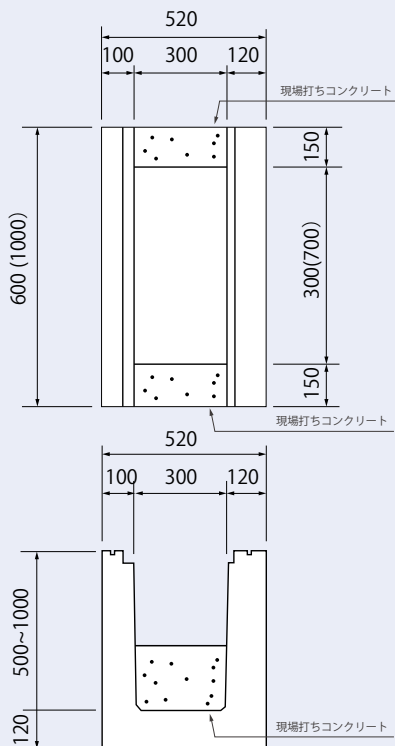

バリアフリー対応 LGA側溝

U形側溝

V形側溝

函渠側溝

L形側溝

L形側溝

境界ブロック

暗きよ

LG300

スタンダード

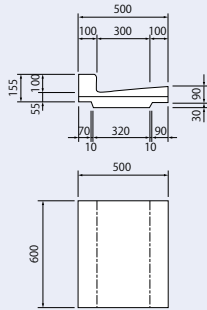

2点段差斜

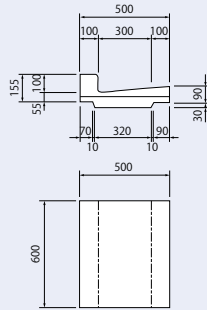

2点段差平

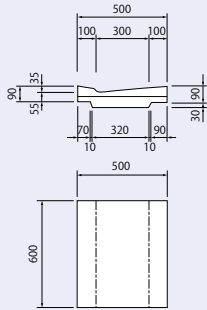

LG300ガット

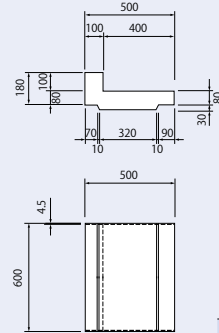

呼び名	質量 (kg)
LG300	
スタンダード	80
2点段差斜	76
2点段差平	71
LG300ガット	87
LG300縁塊L600	
スタンダード	56
2点段差平	47
LG300縁塊L1000	
スタンダード	110
2点段差平	97

LG300縁塊 (L600)

スタンダード

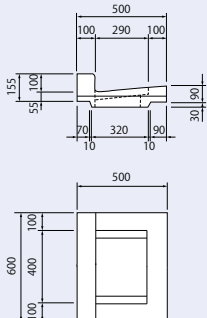

2点段差平

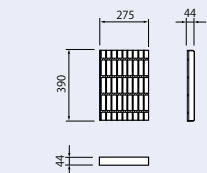
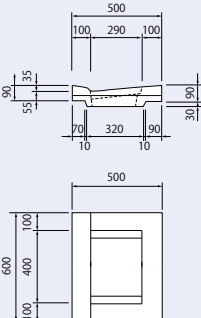

LG300縁塊 (L1000)

スタンダード

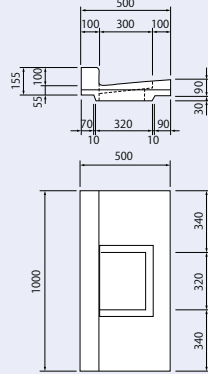

2点段差平

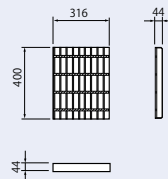
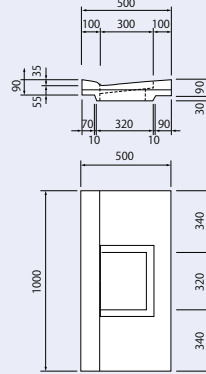

LGAボックス暗きよ 300×240×2000(T-25)

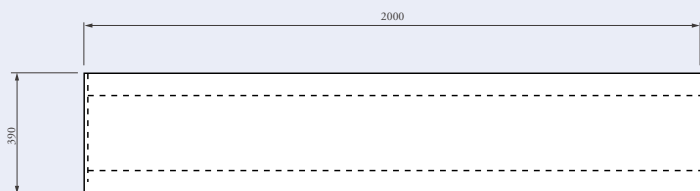
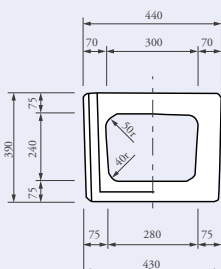

鉄筋コンクリート特殊L形(ふた掛け用)

U形側溝

V形側溝

函渠側溝

L形側溝

L形側溝

境界ブロック

暗きよ

一般部用

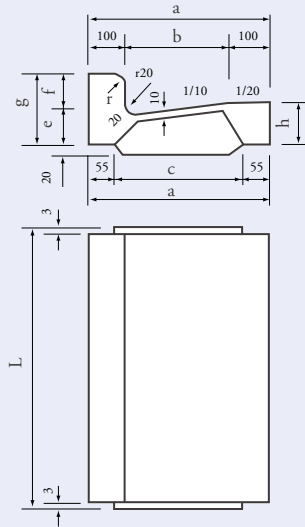

車乗り入れ用(切下)

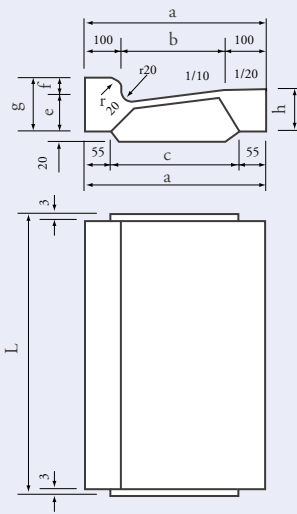

歩行者横断用(段差)

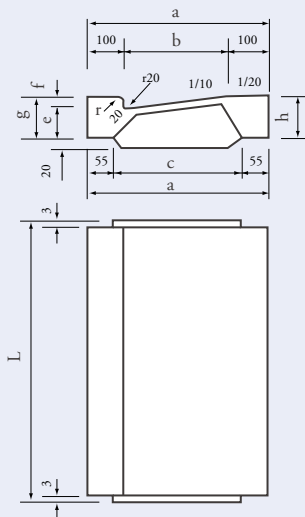

穴あき

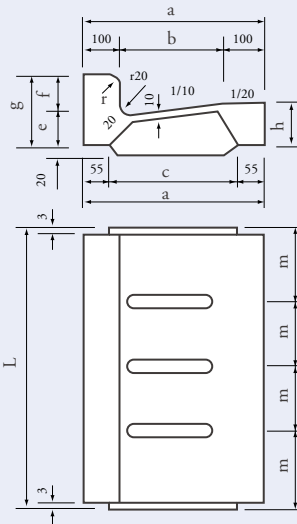

呼び名	寸 法 (mm)											質量 (kg)
	a	b	c	e	f	g	L	h	k	n	m	
240	340	140	230	55	100	155	600	74	—	—	—	50
240切下	340	140	230	55	50	105	600	74	—	—	—	43
240段差	340	140	230	55	20	75	600	74	—	—	—	39
240斜100/50	340	140	230	55	100/50	155/105	600	74	—	—	—	47
240斜100/20	340	140	230	55	100/20	155/75	600	74	—	—	—	45
300	400	200	290	55	100	155	600	80	—	—	—	57
300切下	400	200	290	55	50	105	600	80	—	—	—	50
300段差	400	200	290	55	20	75	600	80	—	—	—	46
300斜100/50	400	200	290	55	100/50	155/105	600	80	—	—	—	54
300斜100/20	400	200	290	55	100/20	155/75	600	80	—	—	—	52
240(穴あき)	340	140	230	55	100	155	600	74	30	140	150	48
240切下(穴あき)	340	140	230	55	50	105	600	74	30	140	150	41
300(穴あき)	400	200	290	55	100	155	600	80	30	200	150	55
300切下(穴あき)	400	200	290	55	50	105	600	80	30	200	150	48

鉄筋コンクリート特殊L形(ふた掛け用)縁塊

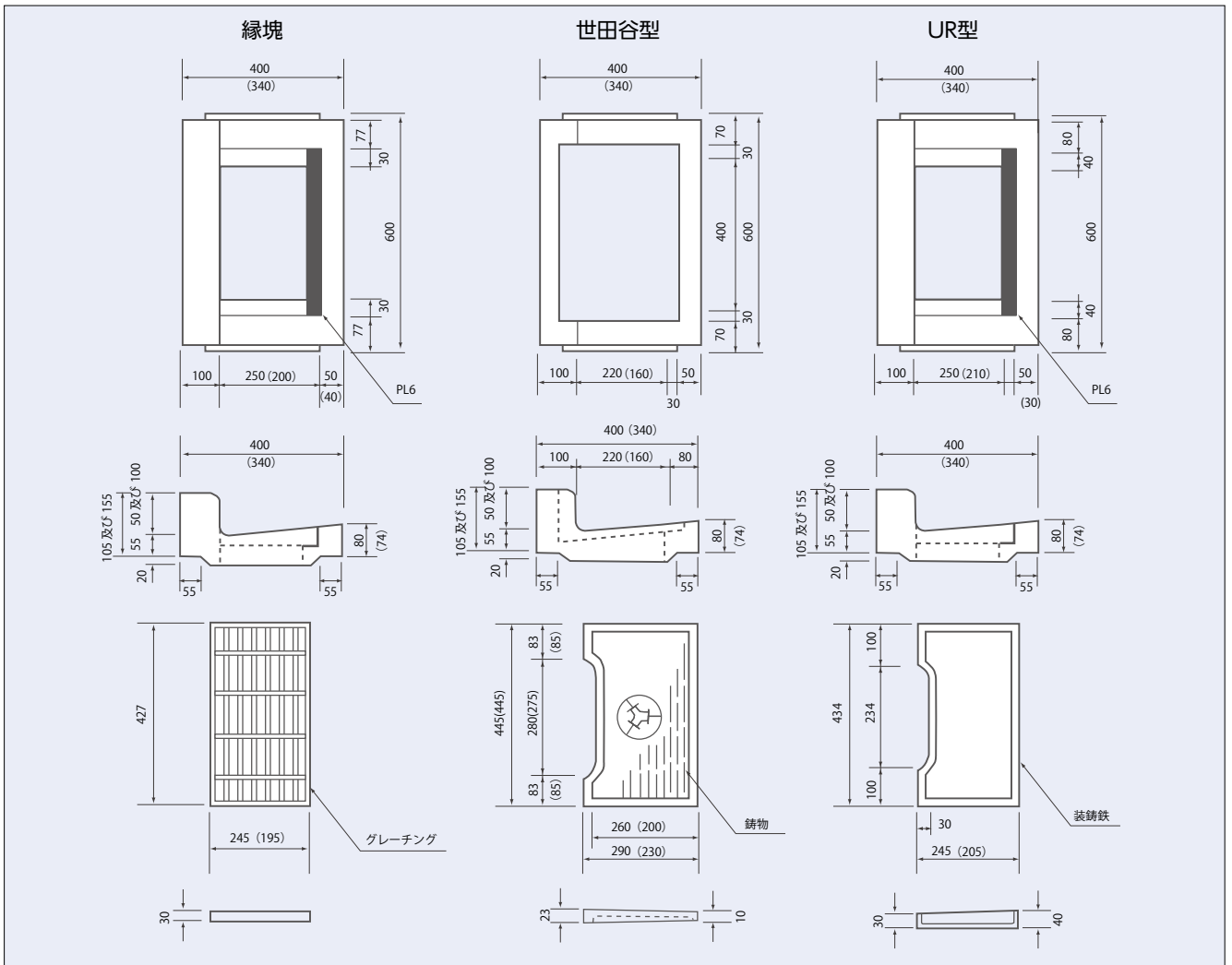

注. ()内は240用です。

呼び名	質量 (kg)					
	縁塊	縁塊 Eタイプ	世田谷型縁塊	世田谷型縁塊 Eタイプ	UR型縁塊	UR型縁塊 Eタイプ
240用	35	28	27	24	35	28
300用	39	33	31	27	39	33

U形側溝

V形側溝

函渠側溝

L形側溝

L形側溝

境界ブロック

暗きよ

横浜市型LU街渠及びます

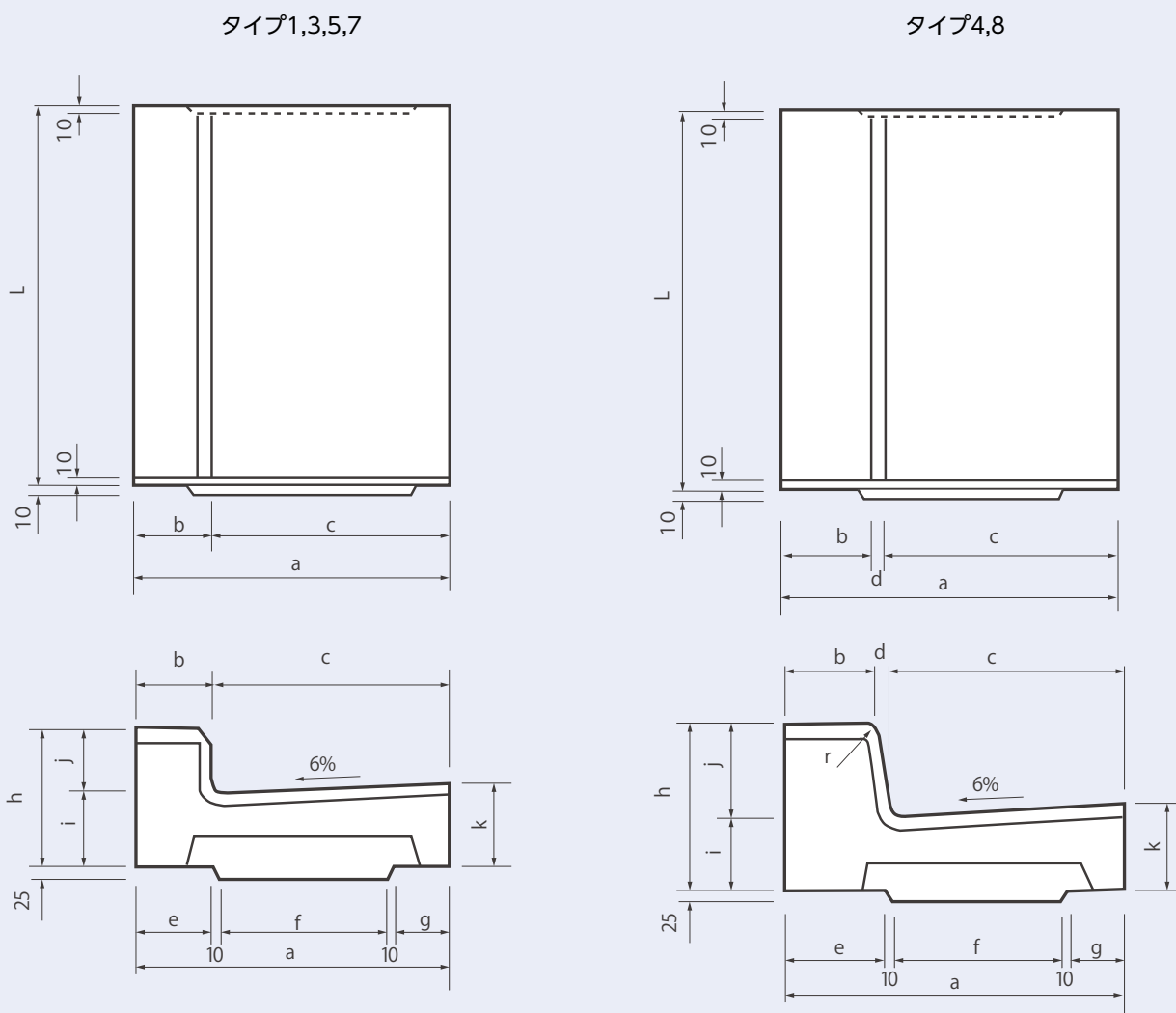

呼び名		寸法(mm)												質量(kg)	
		a	b	c	d	e	f	g	h	i	j	k	r		L
TYPE1・5	T-7	500	120	380	—	120	270	90	180	80	100	103	—	610	93
TYPE3・7	T-20	500	120	380	—	120	270	90	210	110	100	133	—	610	115
TYPE4・8	T-20	545	150	380	15	165	270	90	260	110	150	133	20	610	137

横浜市型LU街渠及びます

U形側溝

V形側溝

函渠側溝

LU側溝

L形側溝

境界ブロック

暗きよ

車両乗入れ部

タイプ1,3,5,7

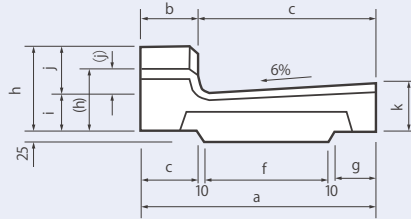

タイプ4,8

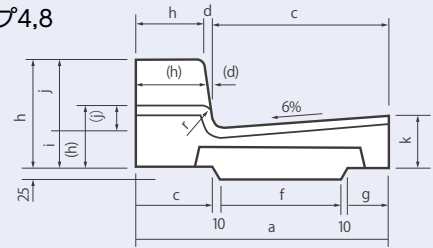

乗入れ部

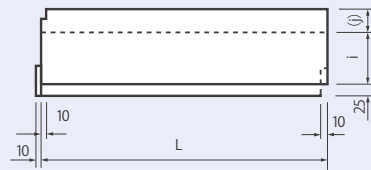

すり合わせ部

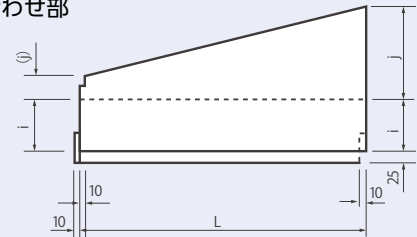

歩行者横断面部

タイプ1,3,5,7

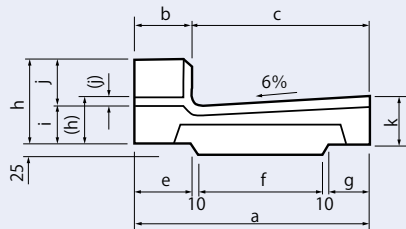

タイプ4,8

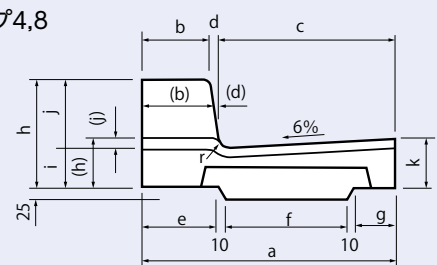

歩行者横断面部

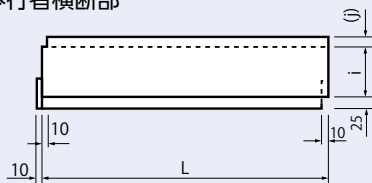

すり合わせ部

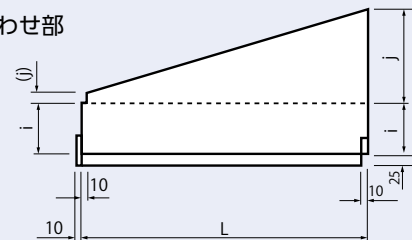

●車両乗入れ部

呼び名		寸法(mm)													質量(kg)	
		a	b(b)	c	d(d)	e	f	g	h(h)	i	j(j)	k	r	L	乗り入れ部	すり合わせ部
TYPE1・5	T-7	500	120	380	—	120	270	90	180 (130)	80	100 (50)	103	—	610	83	87
TYPE3・7	T-20	500	120	380	—	120	270	90	210 (160)	110	100 (50)	133	—	610	105	109
TYPE4・8	T-20	545	150 (160)	380	15 (5)	165	270	90	260 (160)	110	150 (50)	133	20	610	115	126

※()内は、車両乗入れ部の寸法を示す。

●歩行者横断面部

呼び名		寸法(mm)													質量(kg)	
		a	b(b)	c	d(d)	e	f	g	h(h)	i	j(j)	k	r	L	歩行者横断面部	すり合わせ部
TYPE1・5	T-7	500	120	380	—	120	270	90	180 (100)	80	100 (20)	103	—	610	77	84
TYPE3・7	T-20	500	120	380	—	120	270	90	210 (130)	110	100 (20)	133	—	610	99	106
TYPE4・8	T-20	545	150 (163)	380	15 (2)	165	270	90	260 (130)	110	150 (20)	133	20	610	108	123

※()内は、歩行者横断面部の寸法を示す。 ※すり合わせ部タイプ-1・5,3・7は50~20有り

横浜市型LU街渠及びます

縁 塊

タイプ1,3,5,7

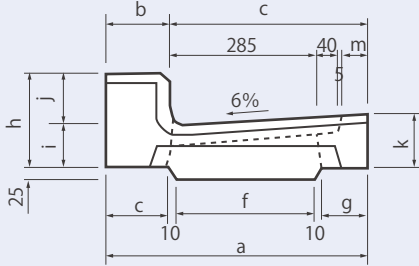

タイプ4,8

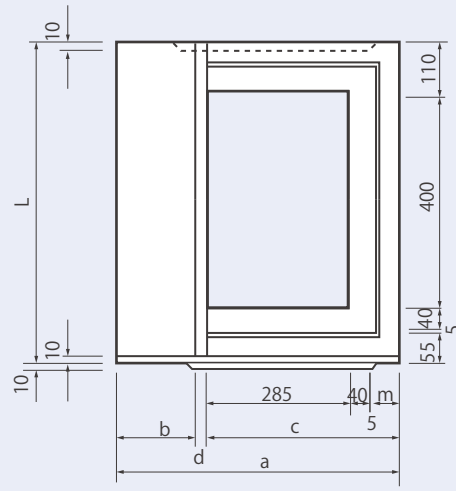
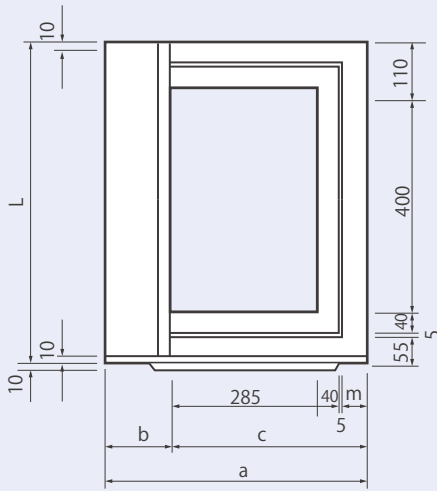
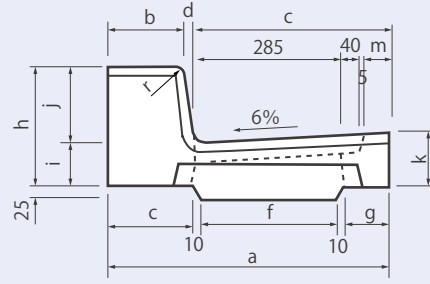

呼び名		寸 法(mm)														質量 (kg)
		a	b	c	d	e	f	g	h	i	j	k	m	r	L	
TYPE1・5	T-7	500	120	380	—	120	270	90	180	80	100 (50) (20)	103	50	—	610	54 (46) (41)
TYPE3・7	T-20	500	120	380	—	120	270	90	210	110	100 (50) (20)	133	50	—	610	83 (75) (68)
TYPE4・8	T-20	545	150 (160)	380	15 (5)	165	270	90	260	110	150 (50) (20)	133	50	20	610	107 (85) (78)

※()内は、車両乗入れ(50)、歩行者横断(20)の寸法を示す。

横浜市型LU街渠及びます

鉄筋コンクリートLU街渠 LU中間ます

組立図

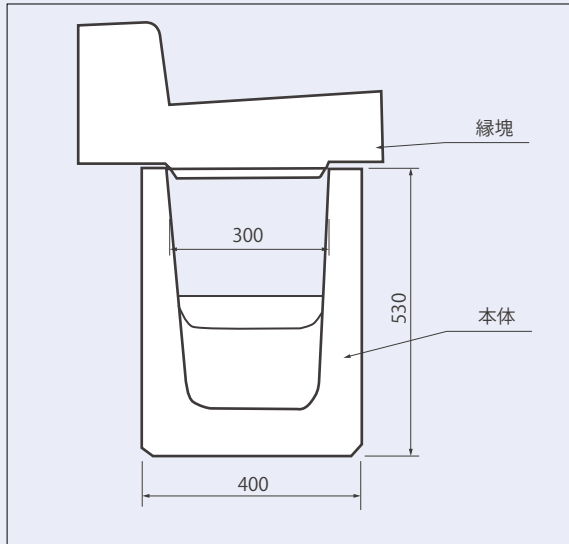

本体

質量148kg

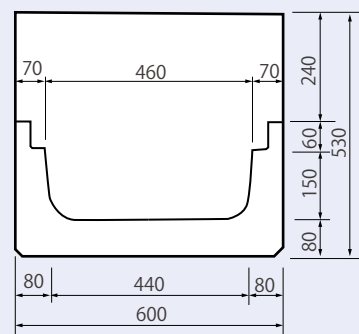
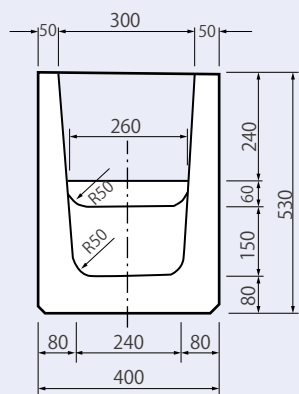
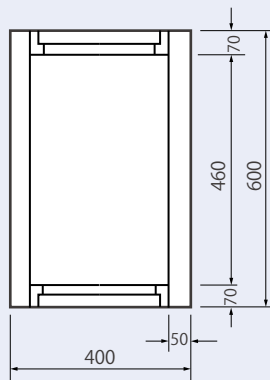

U形側溝

V形側溝

函渠側溝

LU側溝

L形側溝

境界ブロック

暗きよ

横浜市型LU街渠及びます

鉄筋コンクリートLU街渠 LU取付ます

U形側溝

V形側溝

函渠側溝

LU側溝

L形側溝

境界ブロック

暗きよ

組立図

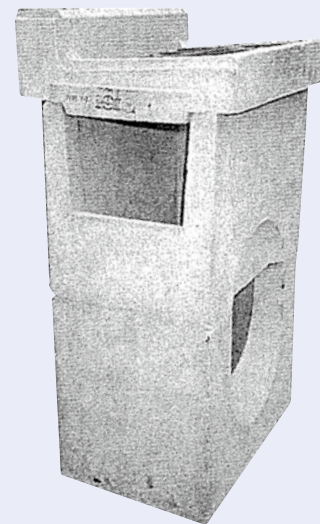
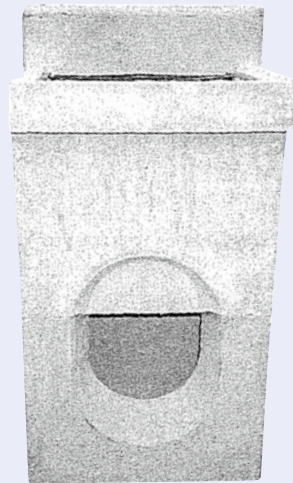
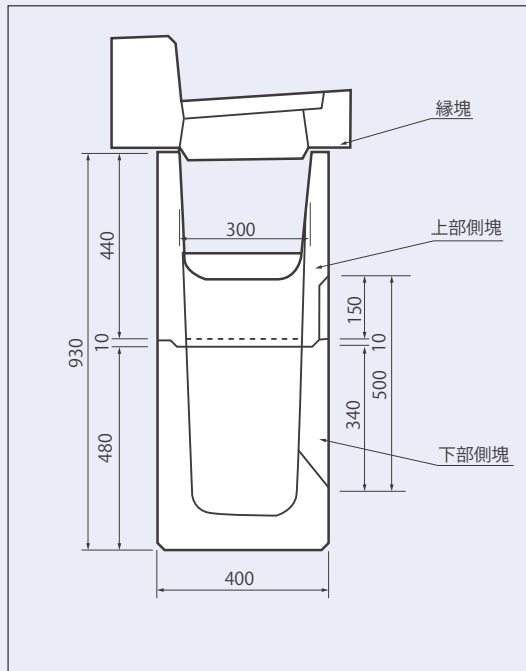

上部側塊

質量86kg

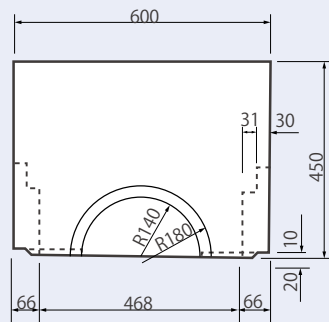
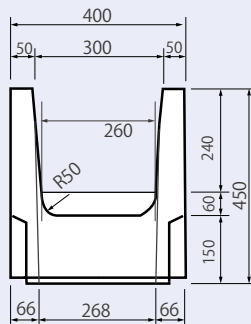
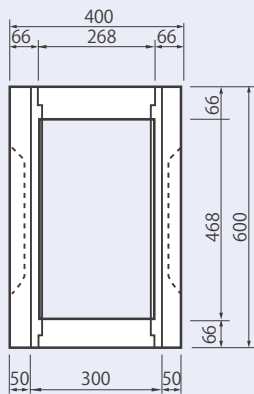

下部側塊

参考重量154kg

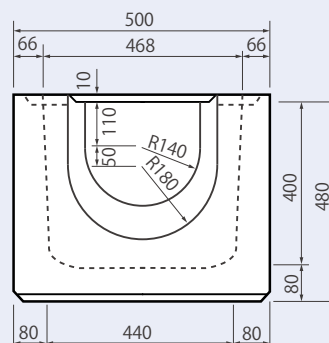
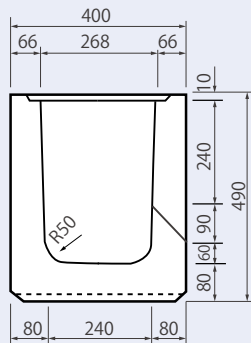
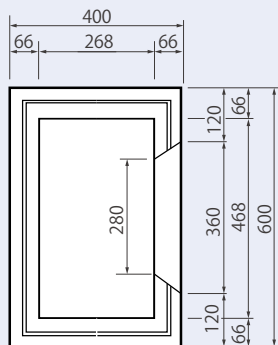

横浜市型LU街渠及びます

LU形街きよ及びます

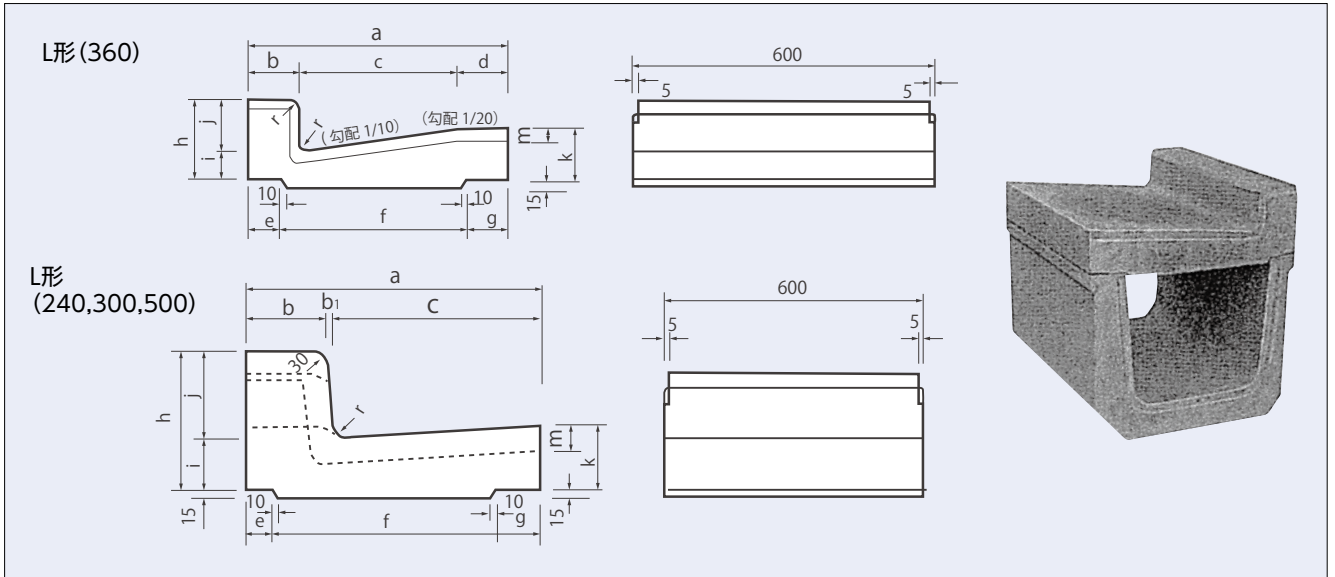

呼び名		寸法(mm)														質量(kg)
		a	b	b ₁	c	d	e	f	g	h	i	j	k	m	r	
T-14	240	350	100	—	250	—	50	230	70	155 105	55	100 50	80	30	20	51 44
	300	420	100	—	320	—	55	290	75	155 105	55	100 50	85	30	20	61 54
	360	500	100	—	300	100	65	350	85	155 105	55	100 50	90	30	20	77 70
T-20	240	350	100	—	250	—	50	230	70	195 145	95	100 50	120	0	20	71 64
	300	420	100	—	320	—	55	290	75	195 145	95	100 50	125	30	20	85 78
	360	500	100	—	300	100	65	350	85	200 150	100	100 50	135	30	20	116 109
	500	680	180 185 195	20 15 5	480	—	77	496	107	320 270 170	120	200 150 50	158	60	30	204 181 164

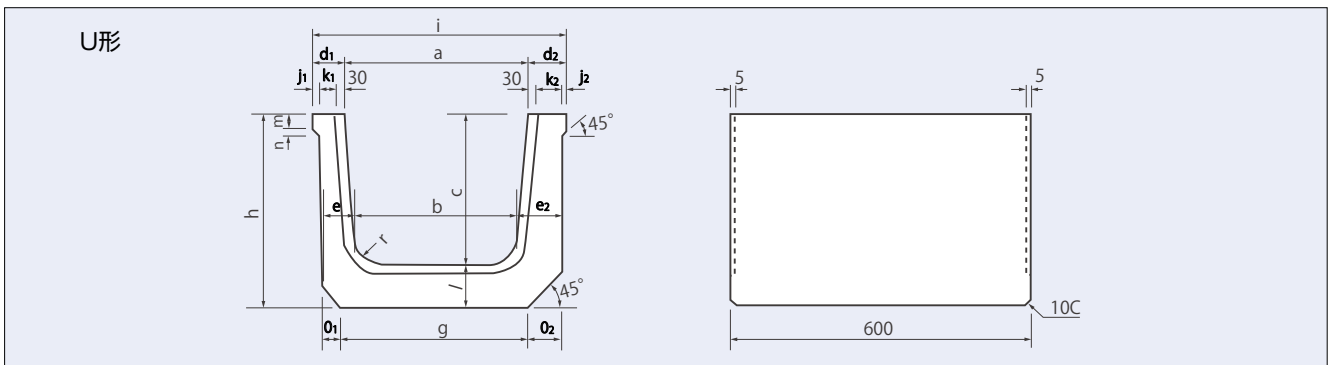

呼び名		寸法(mm)																		質量(kg)	
		a	b	c	d ₁	d ₂	e ₁	e ₂	f	g	h	i	j ₁	j ₂	k ₁	k ₂	m	n	O ₁		O ₂
240	240	220	240	45	65	55	65	60	260	300	350	—	10	15	25	30	10	40	40	50	67
300	300	260	300	50	70	70	80	70	330	370	420	—	10	20	30	30	10	40	40	50	96
360	360	310	300	60	80	75	95	80	360	380	500	10	10	20	40	30	10	40	80	50	116
500	500	420	400	75	105	95	125	90	540	490	680	20	20	25	55	35	20	50	50	50	192

横浜市型LU街渠及びます

LU型街きょ及びふた

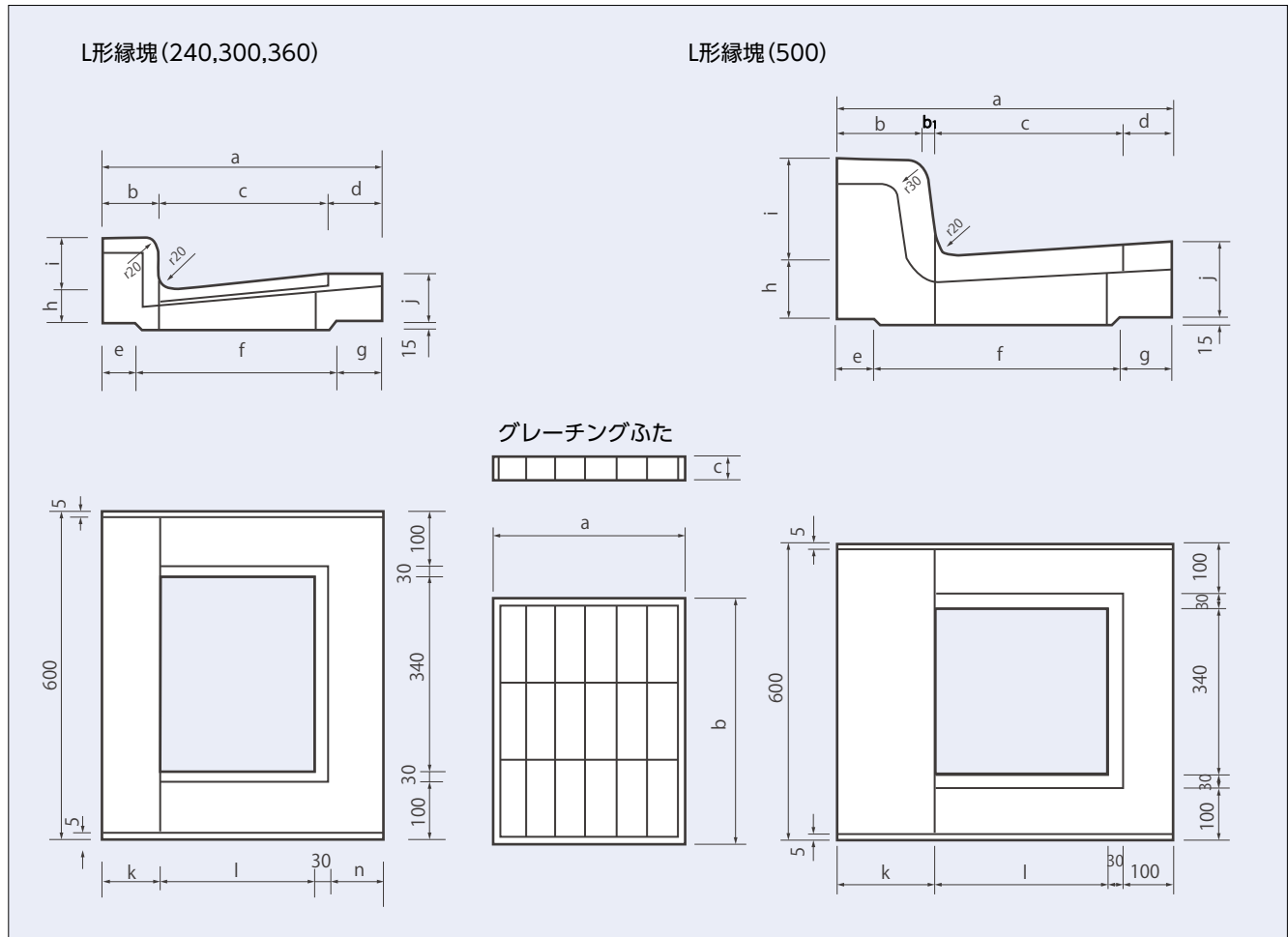

L形縁塊寸法表

呼び名		寸法(mm)														質量(kg)
		a	b	b ₁	c	d	e	f	g	h	i	j	k	l	n	
T-14	240	350	100	—	250	—	50	230	70	55	100	80	100	170	50	39
	300	420	100	—	320	—	55	290	75	55	100	85	100	230	60	43
	360	500	100	—	300	100	65	350	85	55	100	90	100	270	100	46
T-20	240	350	100	—	250	—	50	230	70	95	100	120	100	170	50	52
	300	420	100	—	320	—	55	290	75	95	100	125	100	230	60	59
	360	500	100	—	300	100	65	350	85	100	100	135	100	270	100	73
	500	680	180	20	480	—	80	490	110	120	200	150	200	350	100	170

グレーチングふた

呼び名		寸法(mm)			質量(kg)	呼び名		寸法(mm)			質量(kg)
		a	b	c				a	b	c	
T-14	240	190	390	32	4.1	T-20	240	190	390	50	6.5
	300	250	390	32	4.4		300	250	390	50	7.0
	360	290	390	32	5.8		360	290	390	50	9.2
	—	—	—	—	—		500	370	390	50	11.2

横浜市型LU街渠及びます

LU型街きょ集水ます用上・下側塊

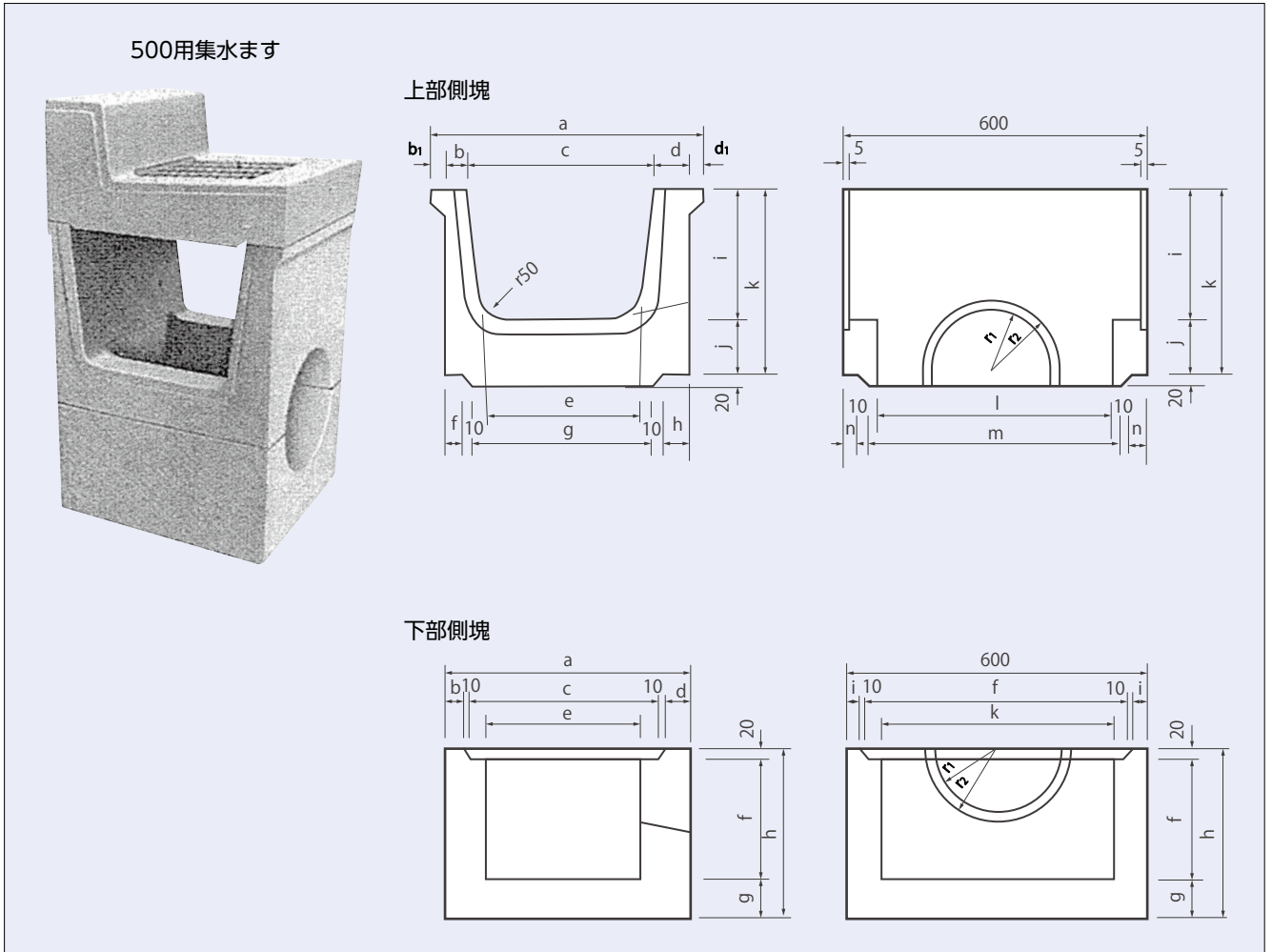

上部側塊

呼び名	寸法(mm)																		質量(kg)	
	a	b	b ₁	c	d	d ₁	e	f	g	h	i	j	k	l	m	n	r ₁	r ₂		
T-14	240	350	45	—	240	55	10	220	35	245	40	240	60	300	460	510	35	100	125	54
T-20	300	420	50	—	300	60	10	260	35	315	40	300	70	370	460	510	35	100	125	79
兼用	360	480	50	—	360	70	—	310	40	360	60	300	110	410	460	510	35	130	150	105
	500	680	55	20	500	85	20	420	55	480	85	400	130	530	400	520	30	130	150	169

下部側塊

呼び名	寸法(mm)														質量(kg)
	a	b	c	d	e	f	g	h	i	j	k	r ₁	r ₂		
T-14	240	340	30	250	40	220	265	70	355	30	520	460	100	125	102
T-20	300	410	30	320	40	260	265	70	355	30	520	460	100	125	126
兼用	360	480	35	370	55	310	240	75	335	30	520	460	130	150	126
	500	640	50	490	80	420	250	90	360	35	510	400	130	150	203

U形側溝

V形側溝

函渠側溝

LU側溝

L形側溝

境界ブロック

暗きよ

横浜市型LU街渠及びます

LU型街きよ泥溜ます

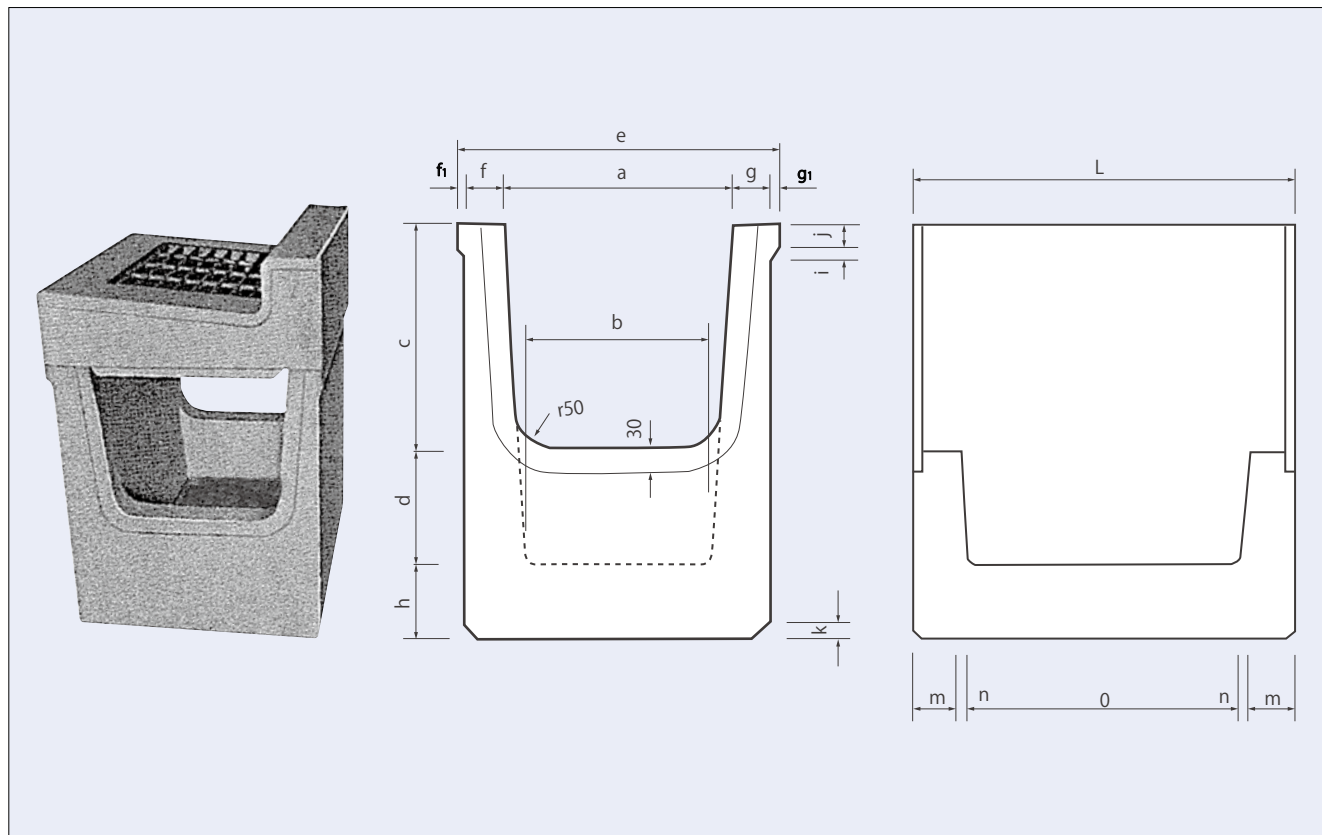

呼び名	寸法(mm)																	質量(kg)	
	a	b	c	d	e	f	f ₁	g	g ₁	h	i	j	k	L	m	n	o		
T-14	240	240	208	240	150	350	45	—	55	10	100	10	30	20	600	70	6	448	126
	300	300	240	300	150	420	50	—	60	10	100	10	30	20	600	70	10	440	163
T-20 兼用	360	360	285	300	150	500	50	10	70	10	100	10	30	20	600	70	12.5	435	188
	500	500	390	400	150	680	55	20	85	20	100	20	35	20	600	70	15	430	269

U形側溝

V形側溝

函渠側溝

LU側溝

L形側溝

境界ブロック

暗きよ

鉄筋コンクリートL形 JIS A 5372

U形側溝

V形側溝

函渠側溝

LU形側溝

L形側溝

境界ブロック

暗きよ

Aタイプ

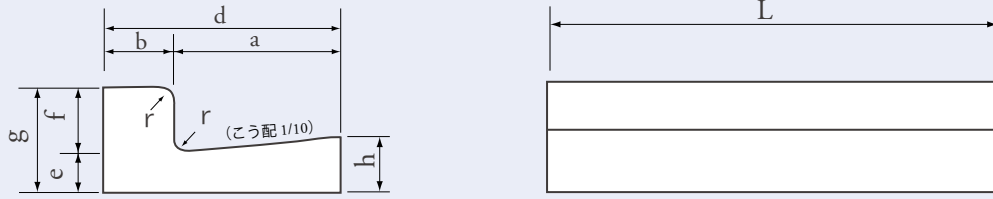

Bタイプ

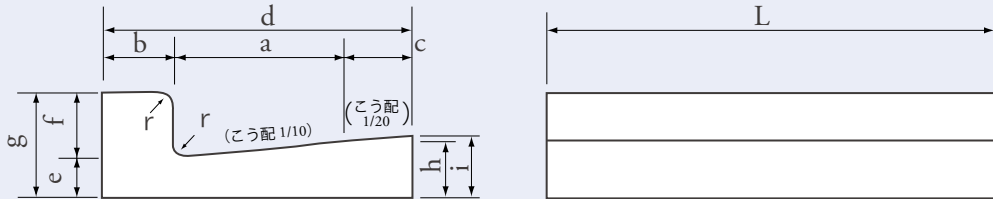

呼び名		寸法 (mm)										質量 (kg)	
		a	b	c	d	e	f	g	h	i	r		L
鉄筋 コンクリート L形	250 A	250	100	—	350	55	100	155	80	—	20	600	44
	250 B	250	100	100	450	55	100	155	80	85	20	600	56
	300 B	300	100	100	500	55	100	155	85	90	20	600	62
	350 B	350	100	100	550	55	100	155	90	95	20	600	69

鉄筋コンクリートL形(異形)-1

Cタイプ

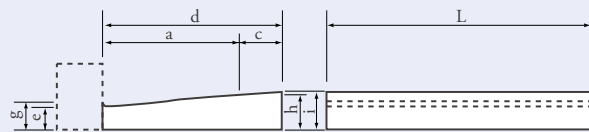

斜タイプ 100/50

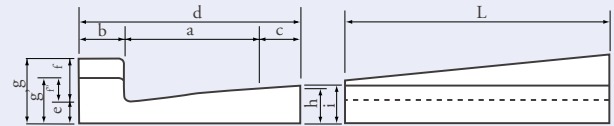

Dタイプ

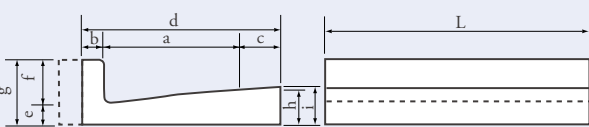

斜タイプ 100/20

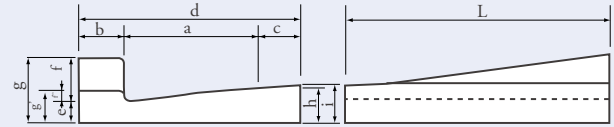

Eタイプ

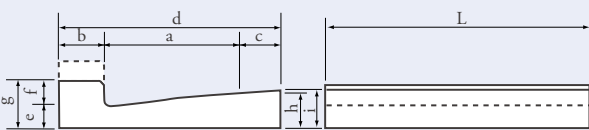

斜タイプ 50/20

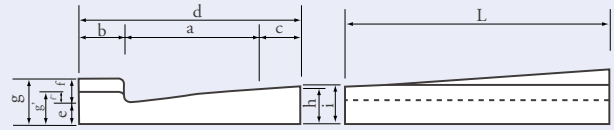

DEタイプ

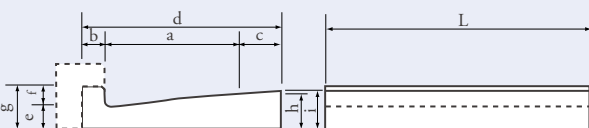

段差タイプ

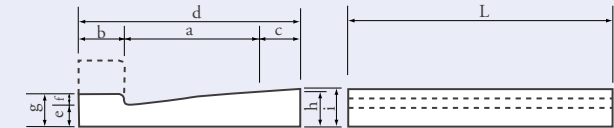

鉄筋コンクリートL形(異形)-2

U形側溝

V形側溝

函渠側溝

L形側溝

L形側溝

境界ブロック

暗きよ

Cタイプ

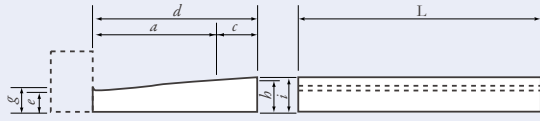

ACタイプ

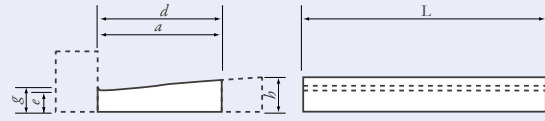

Dタイプ

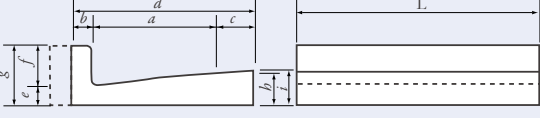

ADタイプ

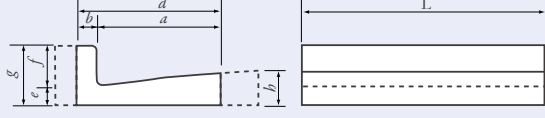

Eタイプ

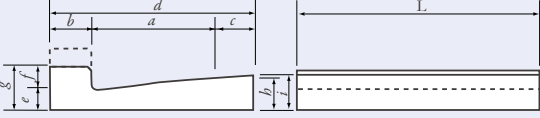

A Eタイプ

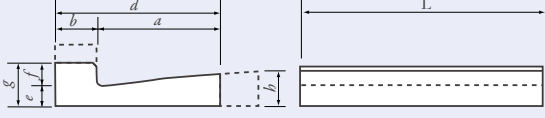

DEタイプ

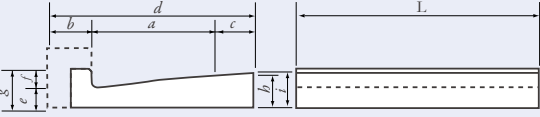

ADEタイプ

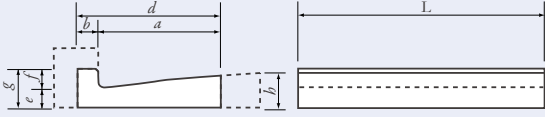

斜タイプ

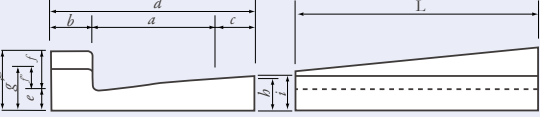

A斜タイプ

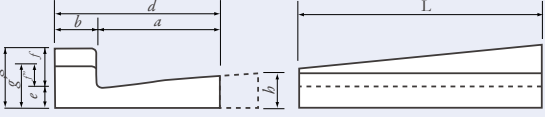

斜タイプ 100/20

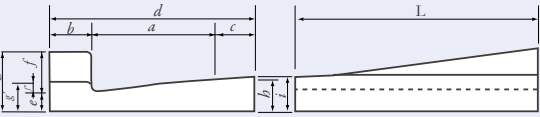

A斜タイプ 100/20

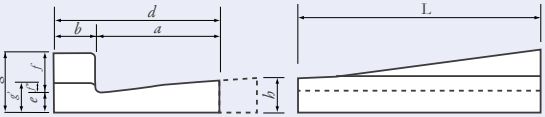

斜タイプ 50/20

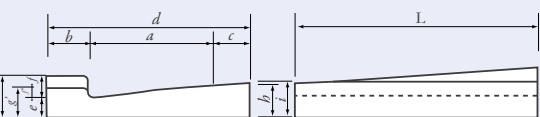

A斜タイプ 50/20

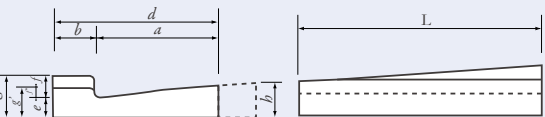

段差タイプ

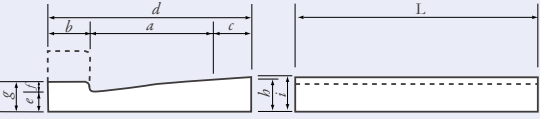

A段差タイプ

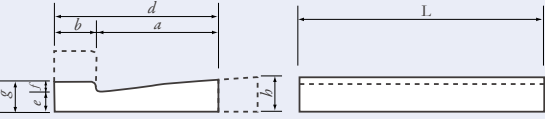

150Bタイプ



150斜タイプ

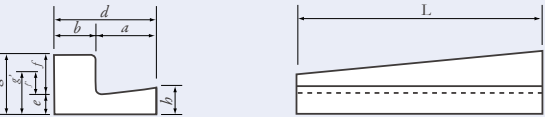

150Eタイプ

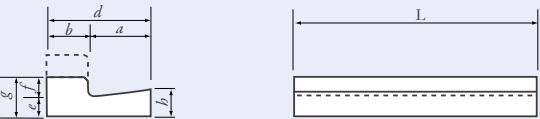

150斜タイプ 100/20

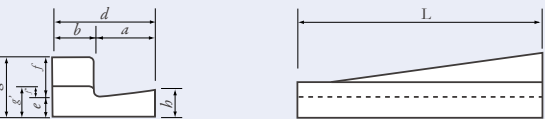

150段差タイプ

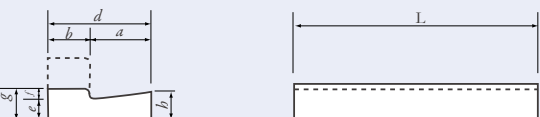

斜タイプ 50/20

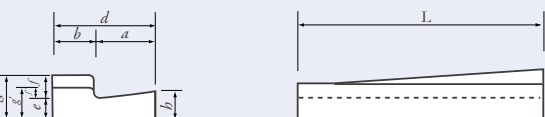

鉄筋コンクリートL形(異形)

呼び名		寸 法 (mm)											質量 (kg)	
		a	b	c	d	e	f	f'	g	g'	h	i		L
L形150	B	150	100	—	250	55	100	—	155	—	70	—	600	35
	E	150	100	—	250	55	50	—	105	—	70	—	600	28
	斜100/50	150	100	—	250	55	100	50	155	105	70	—	600	31
	斜100/20	150	100	—	250	55	100	20	155	75	70	—	600	29
	斜50/20	150	100	—	250	55	50	20	105	75	70	—	600	25
	段差	150	100	—	250	55	20	—	75	—	70	—	600	24
L形250	A C	250	—	—	250	55	—	—	—	—	80	—	600	23
	A D	250	50	—	300	55	100	—	155	—	80	—	600	33
	A D E	250	50	—	300	55	50	—	105	—	80	—	600	30
	A E	250	100	—	350	55	50	—	105	—	80	—	600	37
	A斜100/50	250	100	—	350	55	100	50	155	105	80	—	600	41
	A斜100/20	250	100	—	350	55	100	20	155	75	80	—	600	39
	A斜50/20	250	100	—	350	55	50	20	105	75	80	—	600	35
	段差	250	100	—	350	55	20	—	75	—	80	—	600	32
L形250	C	250	—	100	350	55	—	—	—	—	80	85	600	34
	D	250	50	100	400	55	100	—	155	—	80	85	600	45
	D E	250	50	100	400	55	50	—	105	—	80	85	600	41
	E	250	100	100	450	55	50	—	105	—	80	85	600	49
	斜100/50	250	100	100	450	55	100	50	155	105	80	85	600	52
	斜100/20	250	100	100	450	55	100	20	155	75	80	85	600	51
	斜50/20	250	100	100	450	55	50	20	105	75	80	85	600	47
	段差	250	100	100	450	55	20	—	75	—	80	85	600	45
L形300	C	300	—	100	400	55	—	—	—	—	85	90	600	40
	D	300	50	100	450	55	100	—	155	—	85	90	600	51
	D E	300	50	100	450	55	50	—	105	—	85	90	600	47
	E	300	100	100	500	55	50	—	105	—	85	90	600	55
	斜100/50	300	100	100	500	55	100	50	155	105	85	90	600	58
	斜100/20	300	100	100	500	55	100	20	155	75	85	90	600	56
	斜50/20	300	100	100	500	55	50	20	105	75	85	90	600	52
	段差	300	100	100	500	55	20	—	75	—	85	90	600	50
L形350	C	350	—	100	450	55	—	—	—	—	90	95	600	47
	D	350	50	100	500	55	100	—	155	—	90	95	600	58
	D E	350	50	100	500	55	50	—	105	—	90	95	600	54
	E	350	100	100	550	55	50	—	105	—	90	95	600	62
	斜100/50	350	100	100	550	55	100	50	155	105	90	95	600	65
	斜100/20	350	100	100	550	55	100	20	155	75	90	95	600	63
	斜50/20	350	100	100	550	55	50	20	105	75	90	95	600	59
	段差	350	100	100	550	55	20	—	75	—	90	95	600	57

U形側溝

V形側溝

函渠側溝

L形側溝

L形側溝

境界ブロック

暗きよ

バリアフリーL型

標準
600×500×155
質量65kg

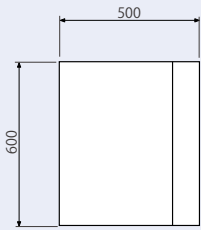
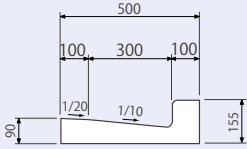

2点段差斜
600×500×155/90
質量61kg

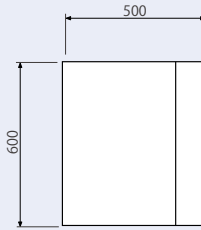
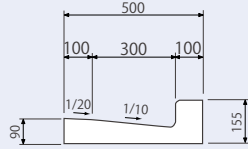

2点段差平
600×500×90
質量58kg

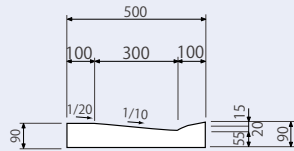
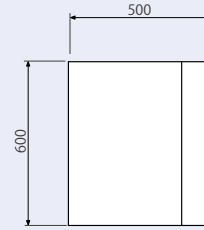
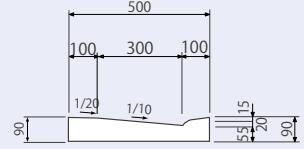

※LGA側溝と併用できます

バリアフリーL型縁塊

2点段差平
600×500×155

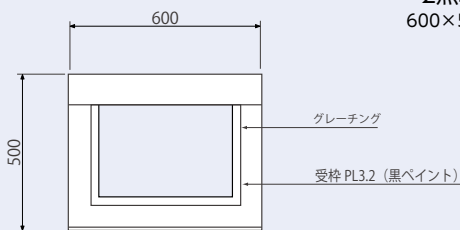

グレーチング蓋

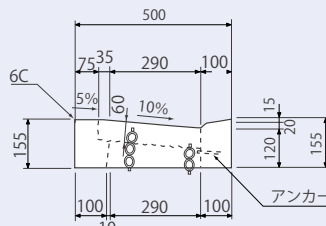
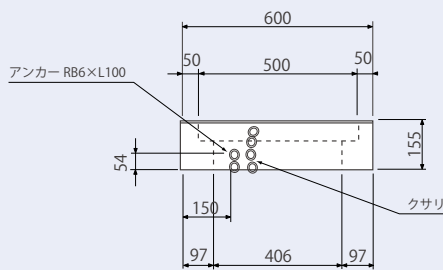
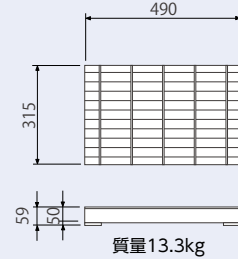

質量56kg

コンクリート蓋

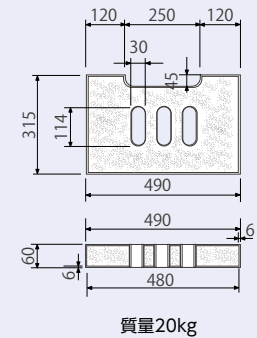

質量20kg

鉄筋コンクリート皿形溝

U形側溝

V形側溝

函渠側溝

LU形側溝

L形側溝

境界ブロック

暗きよ

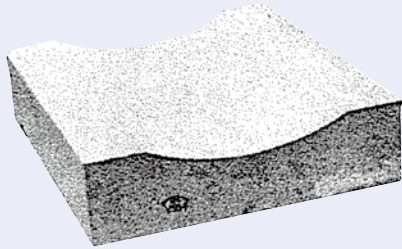

300用

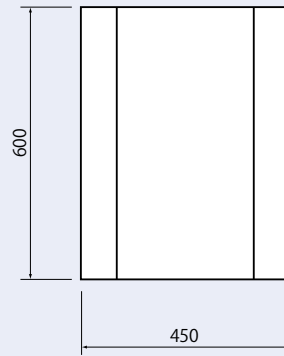
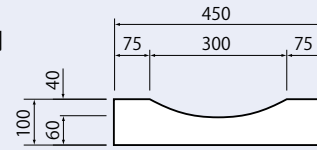

350用

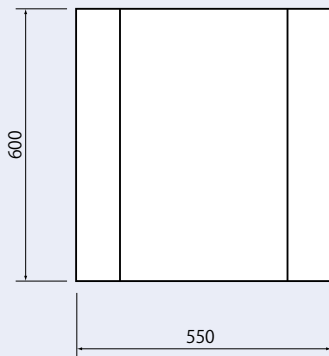
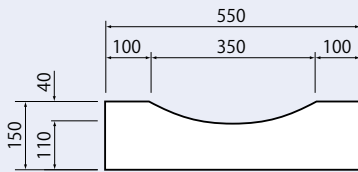

550用

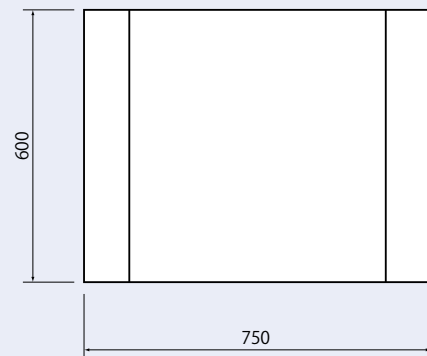
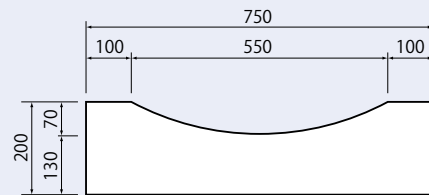

呼び名	質量(kg)
300用	55
350用	106
550用	178

国交省型 L 型及び縁塊

U形側溝

V形側溝

函渠側溝

L形側溝

L形側溝

境界ブロック

暗きよ

L 型

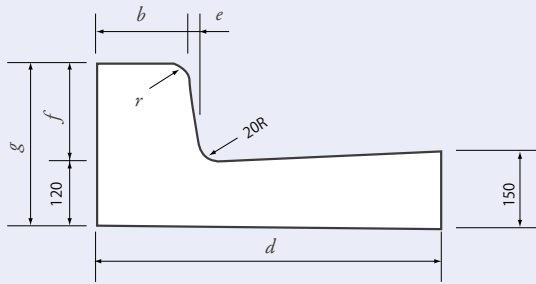

縁塊

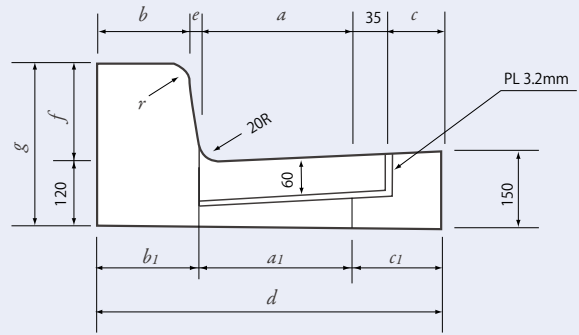

ふた

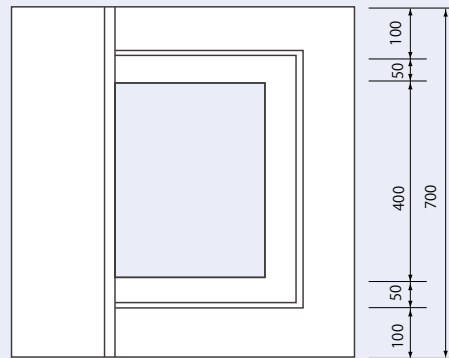
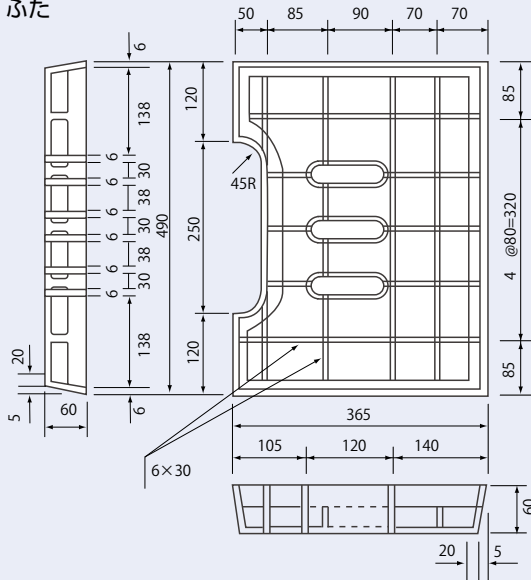

呼び名	寸 法 (mm)											質量 (kg)	
	a	a ₁	b	b ₁	c	c ₁	d	e	f	g	r		
L 型	I 型	—	—	150	—	—	—	650	15	150	270	20	157
	II 型	—	—	180	—	—	—	700	20	200	320	30	186
	III 型	—	—	180	—	—	—	705	25	250	370	30	202
縁塊	I 型	335	335	150	165	115	150	650	15	150	270	20	136
	II 型	335	335	180	200	130	165	700	20	200	320	30	168
	III 型	335	335	180	205	125	160	705	25	250	370	30	184

鉄筋コンクリート特殊L型縁塊及びふた (現場打側溝ふた掛け用) (東京都型)

U形側溝

V形側溝

函渠側溝

LU側溝

L形側溝

境界ブロック

暗きよ

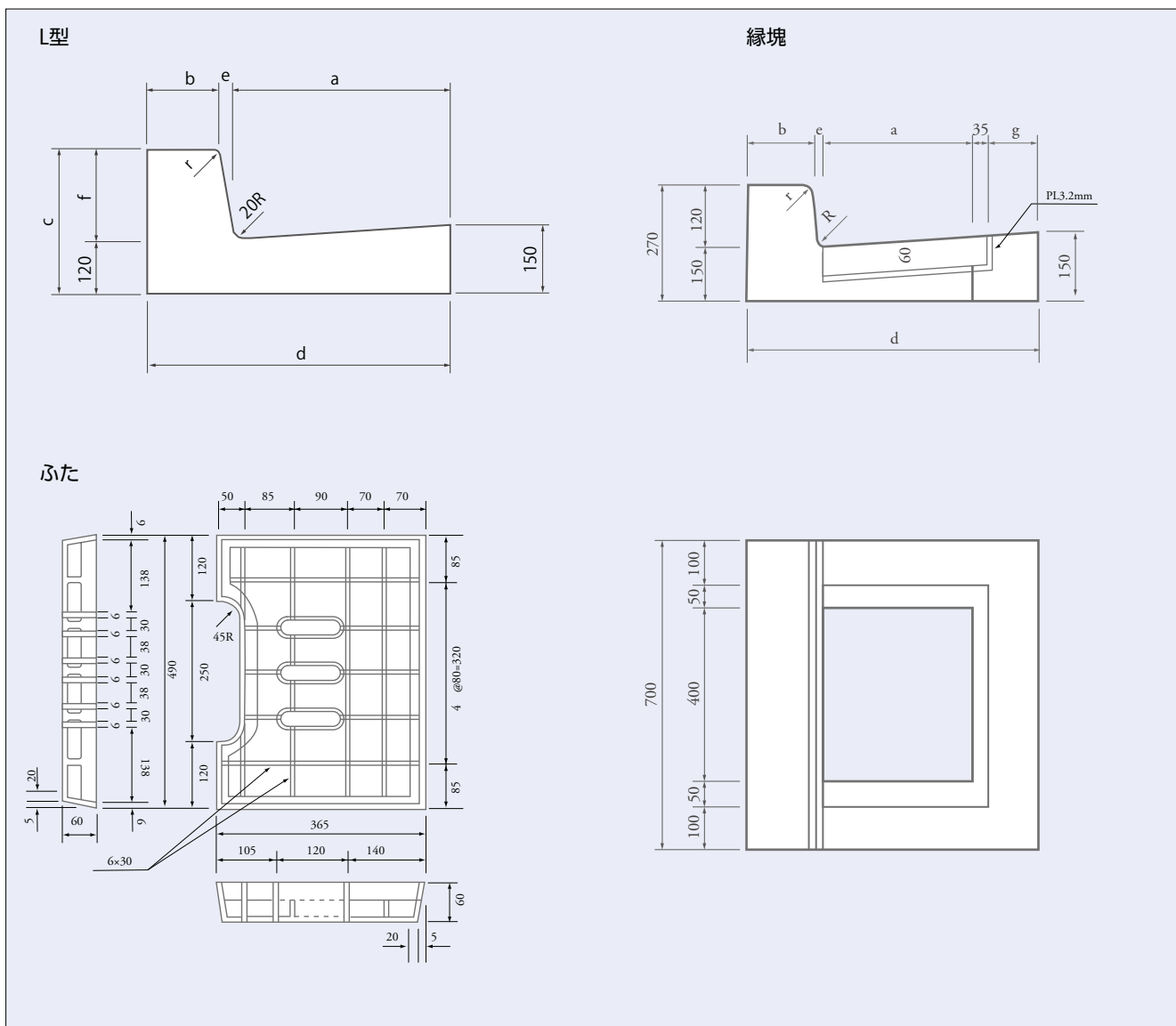

呼び名		寸 法 (mm)								質量 (kg)
		a	b	c	d	e	f	r	R	
L 型	I 型	485	150	270	650	15	150	20	20	157
	II 型	480	180	320	680	20	200	30	20	183

注 本品には、頭部に深さ 4 ± 1 mmのマークをつけるものとする。

呼び名		寸 法 (mm)								質量 (kg)	
		a	b	c	d	e	f	g	r		R
縁 塊	I 型	485	150	270	650	15	150	115	20	20	136
	II 型	480	180	320	680	20	200	110	30	20	166

注 本品には、頭部に深さ 4 ± 1 mmのマークをつけるものとする。

Tマーク詳細図

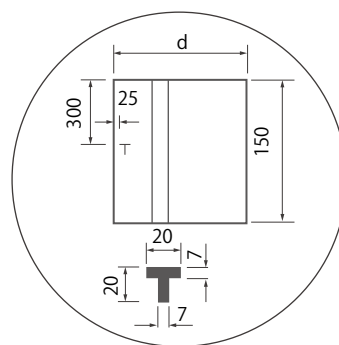

エプロンブロック (国土交通省型)

U形側溝

V形側溝

函渠側溝

L形側溝

L形側溝

境界ブロック

暗きよ

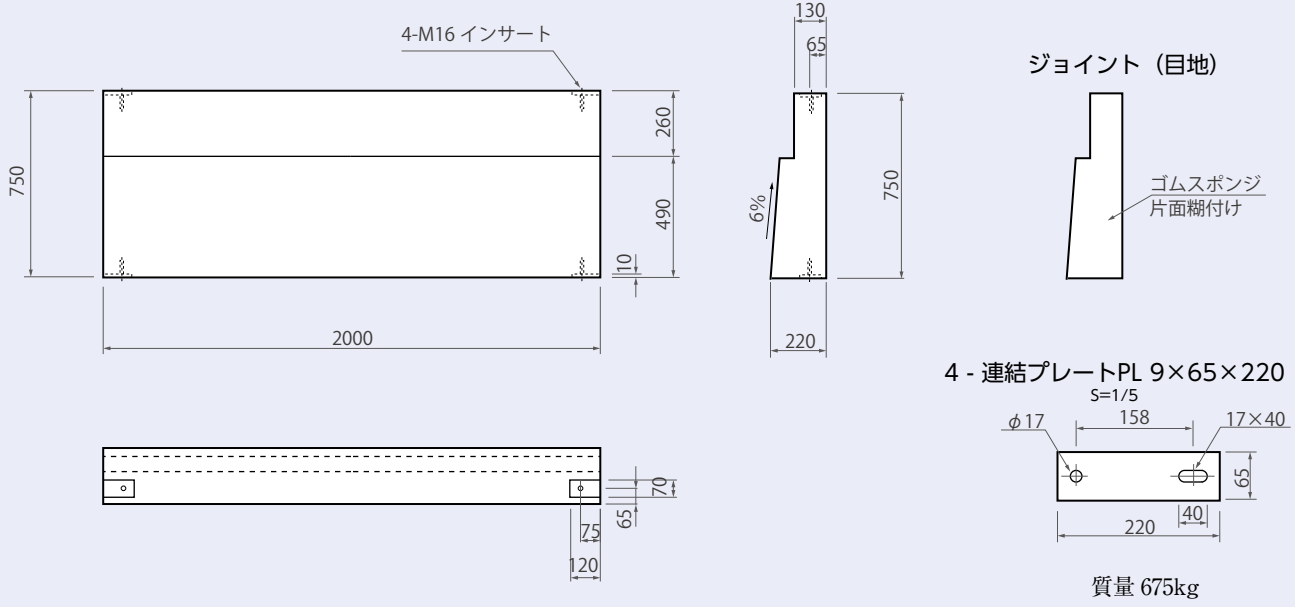

外R製品

エプロン曲線型枠	
曲線半径 R(m)	L:長さ (mm)
1.0R	600
2.0R	600
3.0R	1000
4.0R	1000
5.0R	1000
5.5R	1000
6.0R	1000
6.5R	1000
7.0R	1000
7.5R	1000
8.0R	1000
8.5R	1000
9.0R	1000
9.5R	1000
10.0R	1000
11.0R	1000
11.5R	1000
12.0R	1000
14.0R	1000
14.5R	1000
15.0R	1000
16.0R	1000

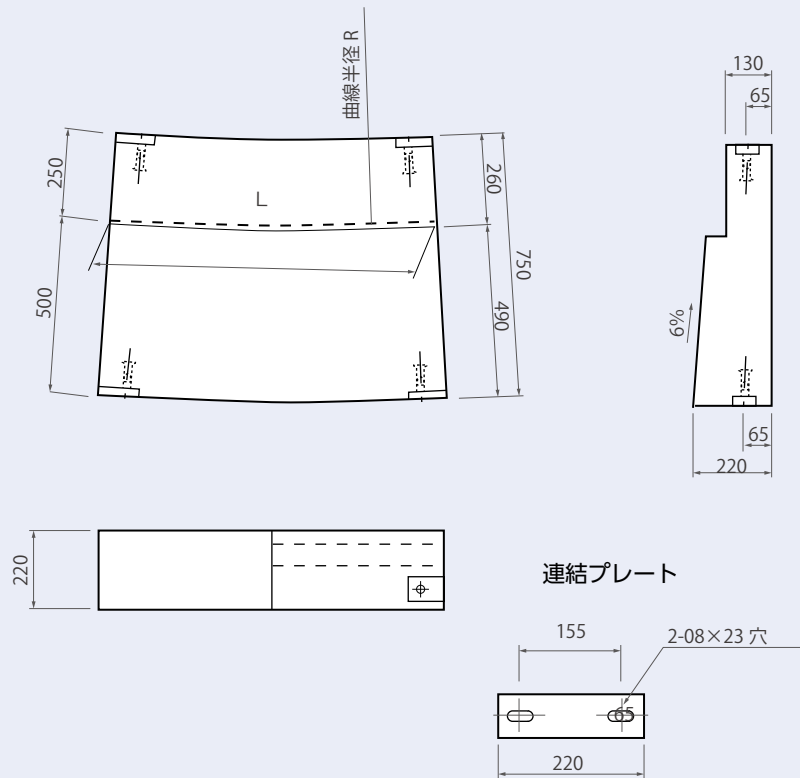

プレキャスト街きょ 155型(1) (6%勾配タイプ)

U形側溝

V形側溝

函渠側溝

L形側溝

L形側溝

境界ブロック

暗きよ

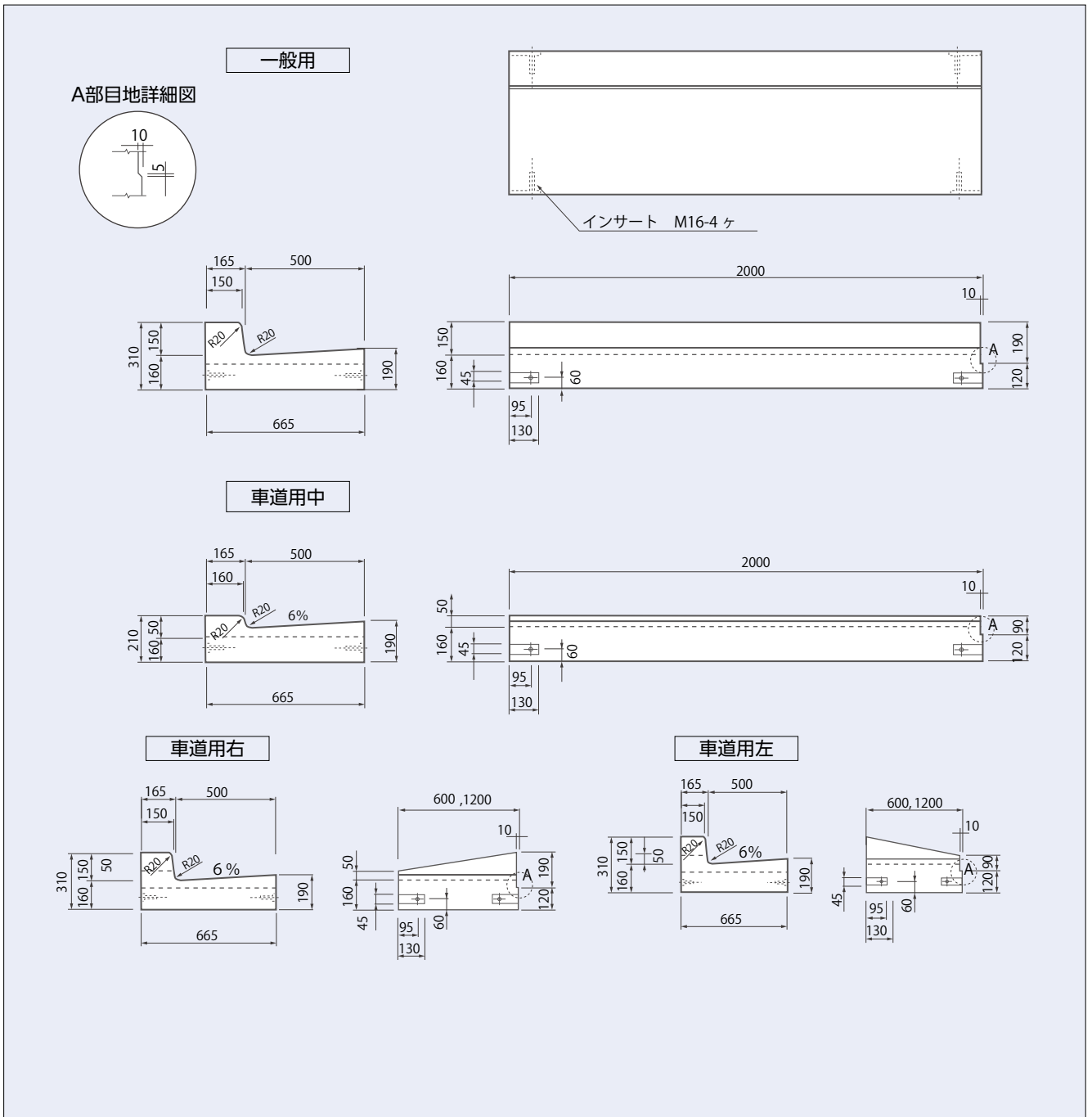

呼び名		質量 (kg)
プレキャスト街きょ一般部用 155型		688
プレキャスト街きょ車道用 中155型		610
プレキャスト街きょ車道用 右155型	600	195
	1200	390
プレキャスト街きょ車道用 左155型	600	195
	1200	390

プレキャスト街きょ 155型 (2) (6%勾配タイプ)

U形側溝

V形側溝

函渠側溝

L形側溝

L形側溝

境界ブロック

暗きょ

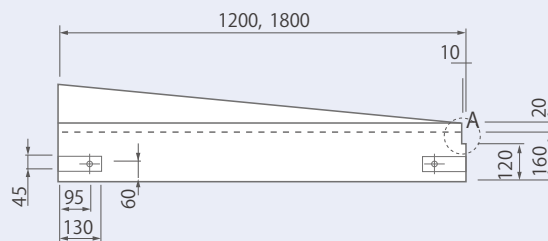
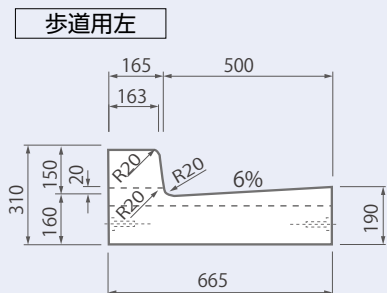
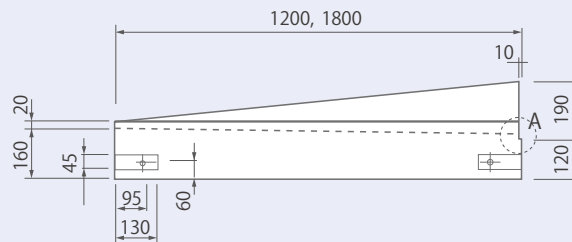
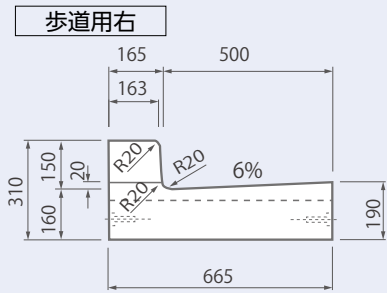
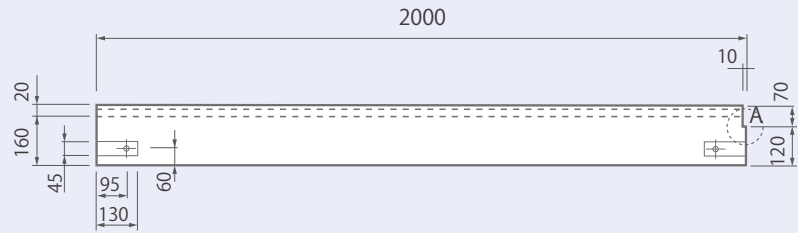
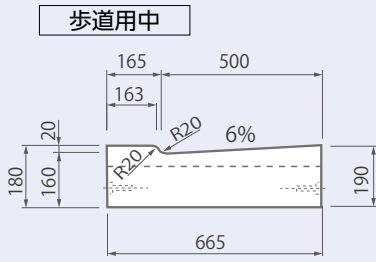

A部目地詳細図

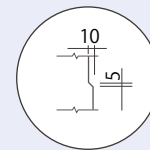

プレキャスト街きょ用ベース

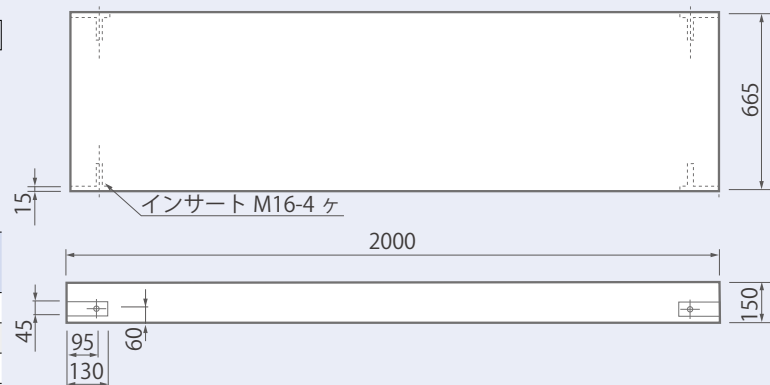

呼び名	質量 (kg)
プレキャスト街きょ歩道用 中155型	586
プレキャスト街きょ歩道用 右155型	1200 385 1800 575
プレキャスト街きょ歩道用 左155型	1200 385 1800 575
プレキャスト街きょベース 155型	500

プレキャスト街きょ 155- I 型(府中市型) (6%勾配タイプ)

A部目地詳細図

S=1/5

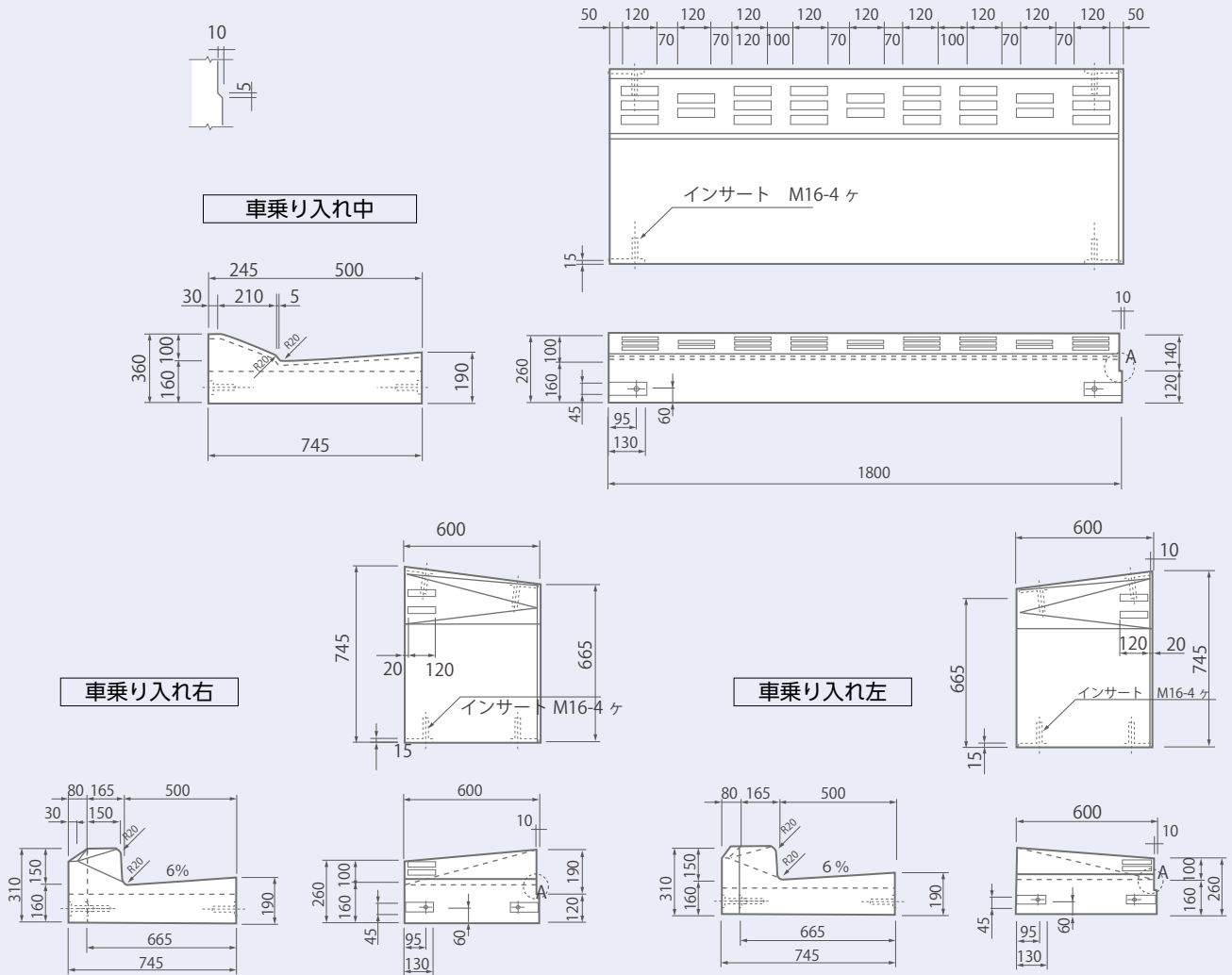

プレキャスト街きょ155- I

呼び名	質量 (kg)
プレキャスト街きょ 車乗り入れ用 6%勾配 中	645
プレキャスト街きょ 車乗り入れ用 6%勾配 右	243
プレキャスト街きょ 車乗り入れ用 6%勾配 左	243

プレキャスト街きょ用ベース

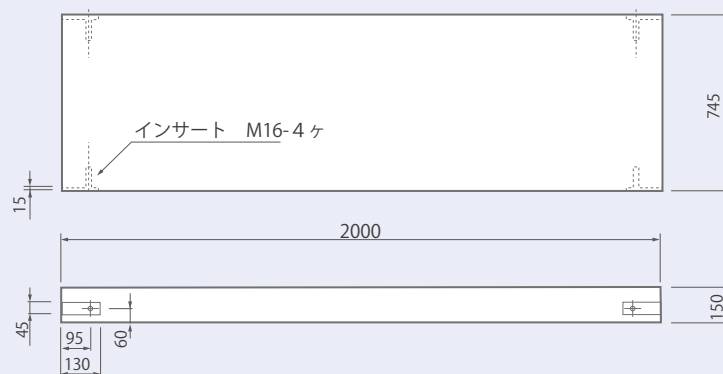

U形側溝

V形側溝

函渠側溝

L形側溝

L形側溝

境界ブロック

暗きょ

街きよます用縁塊(プレキャスト街きよ 連結用) 155型 (6%勾配タイプ) 水抜き付

U形側溝

V形側溝

函渠側溝

L形側溝

し形側溝

境界ブロック

暗きよ

H=150

H=50

H=20

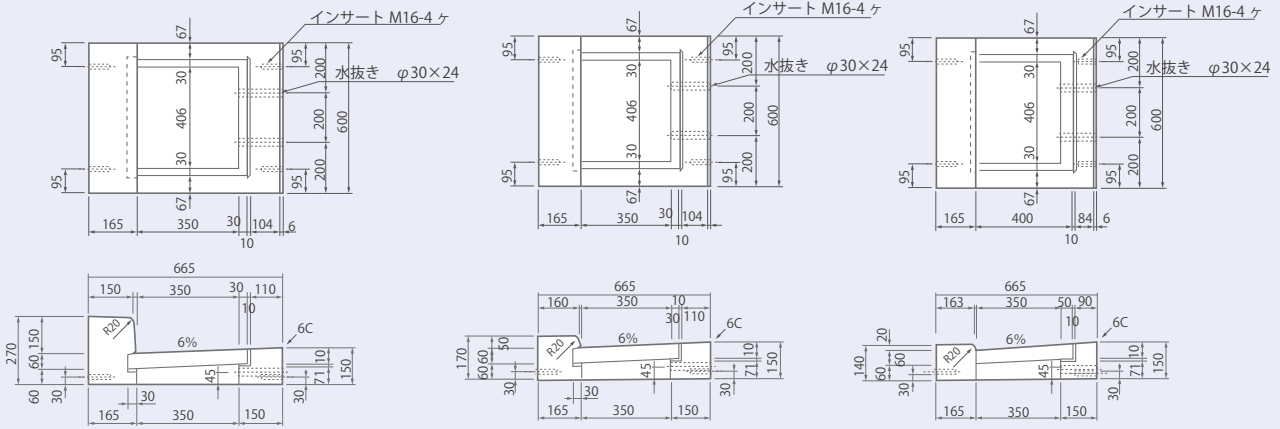

プレキャスト街きよ 付属品

プレキャスト街きよ用連結プレート
40×250×4.5mm

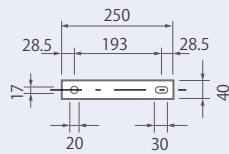

プレキャスト街きよ用連結プレート
90×283×4.5mm

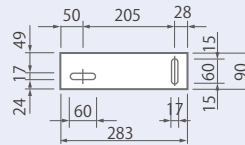

街きよます用ふた

装鉄製

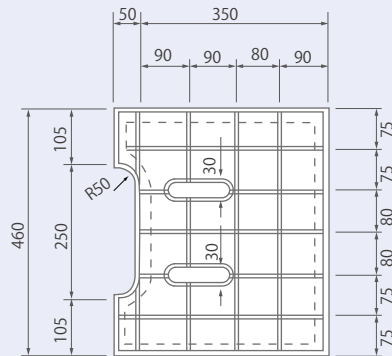

グレーチング

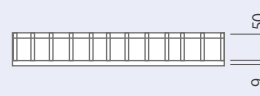
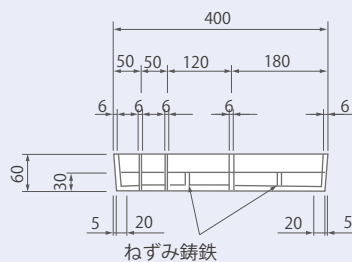
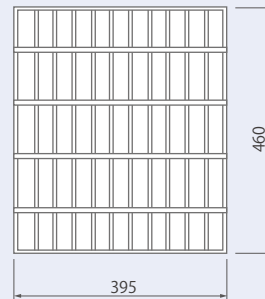

プレキャスト街きょ 205型(1)

U形側溝

V形側溝

函渠側溝

L形側溝

L形側溝

境界ブロック

暗きょ

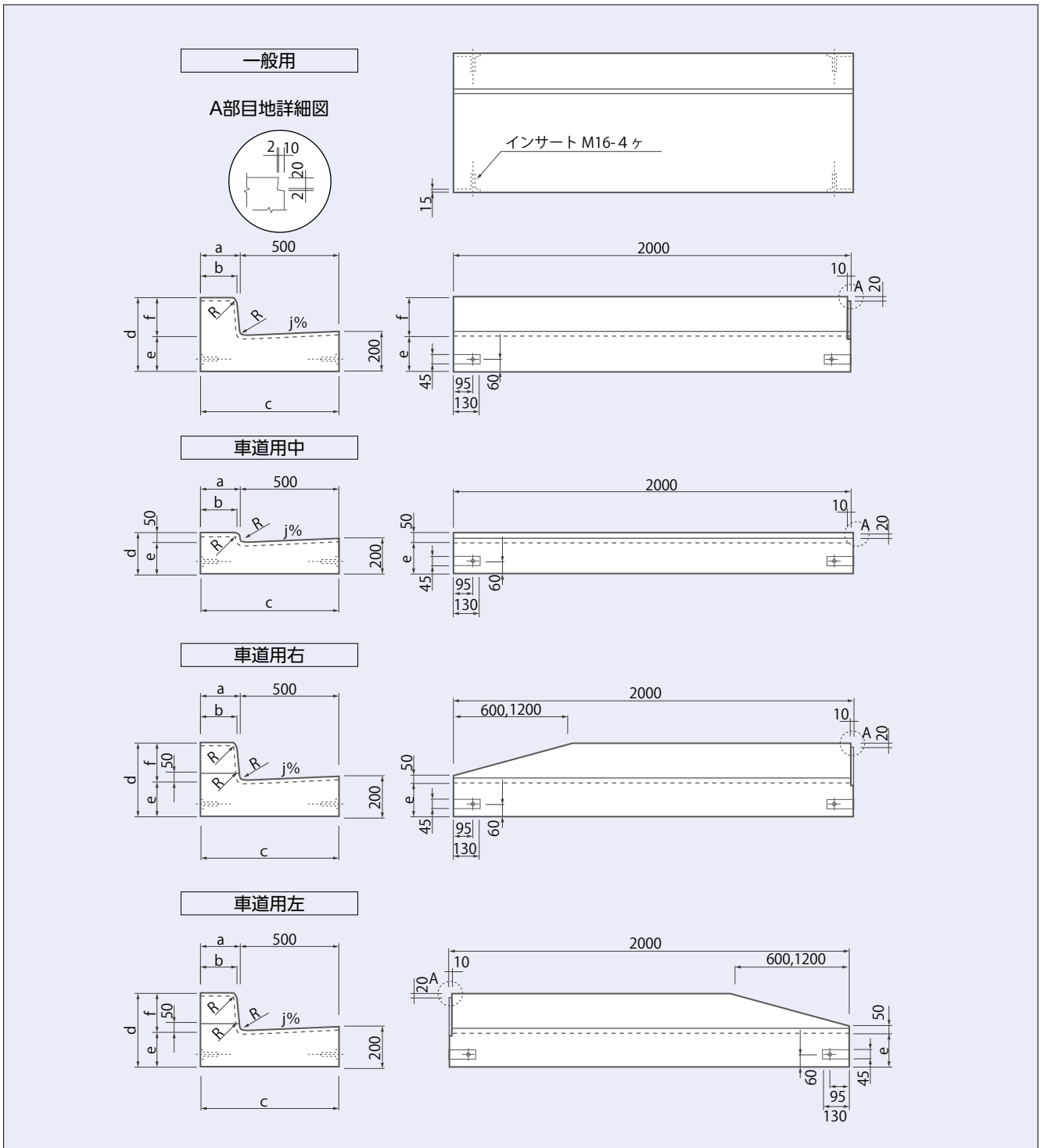

プレキャスト街きょ205型

呼び名	寸法(mm)								質量(kg)
	a	b	c	d	e	f	j%	R	
プレキャスト街きょ一般部用 205型	200	180	700	375	175	200	5	30	794
プレキャスト街きょ車道用 中205型	200	195	700	225	175	—	5	30	660
プレキャスト街きょ車道用 右205型	200	180	700	375	175	200	5	30	774
プレキャスト街きょ車道用 左205型	200	180	700	375	175	200	5	30	774
プレキャスト街きょ歩道用 中205型	200	198	700	195	175	—	5	30	632
プレキャスト街きょ歩道用 右205型	200	180	700	375	175	200	5	30	745
プレキャスト街きょ歩道用 左205型	200	180	700	375	175	200	5	30	745
プレキャスト街きょベース 205型	—	—	700	—	—	—	—	—	500

プレキャスト街きよ 205型(2)

U形側溝

V形側溝

函渠側溝

L形側溝

L形側溝

境界ブロック

暗きよ

歩道用中

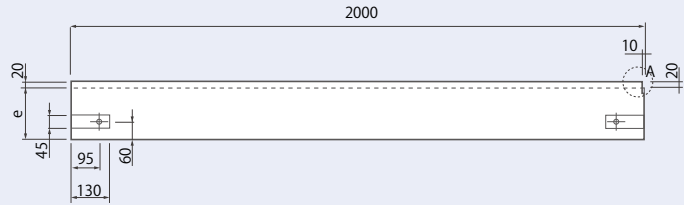
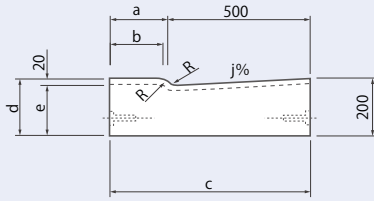

歩道用右

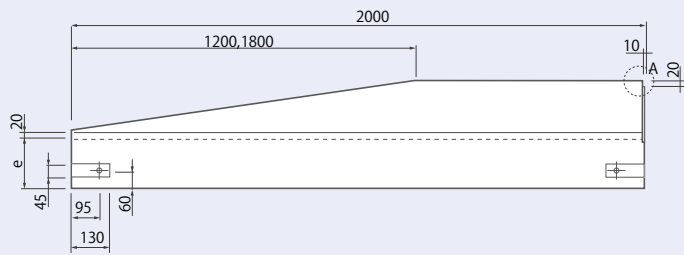
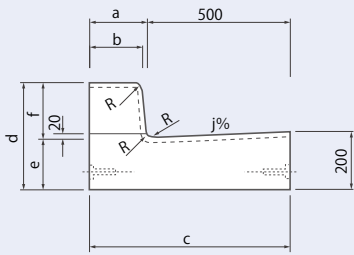

歩道用左

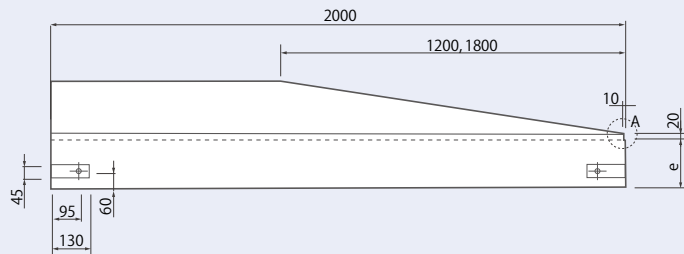
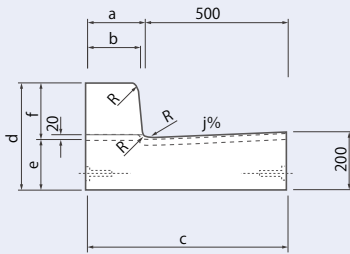

A部目地詳細図

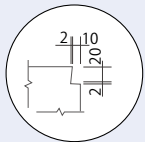

プレキャスト街きよベース

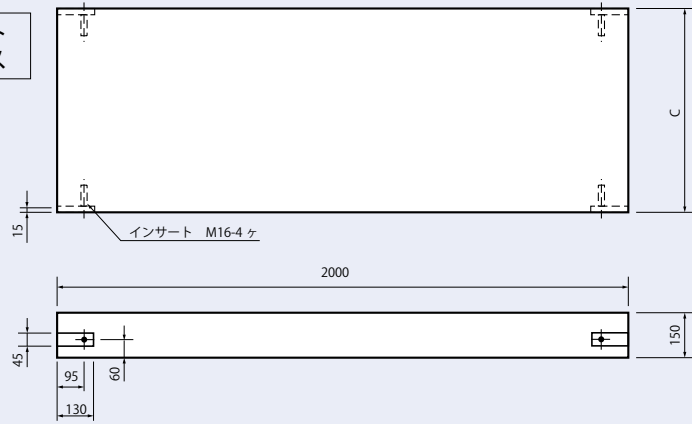

プレキャスト街きよ 付属品

プレキャスト街きよ用連結プレート
40×250×4.5mm

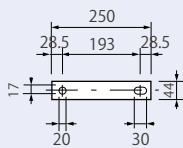

プレキャスト街きよ用・縁塊連結プレート
90×283×4.5mm

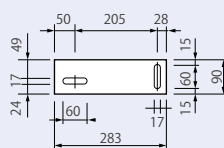

プレキャスト街きよ用目地材
(材質:ポリウレタン系)

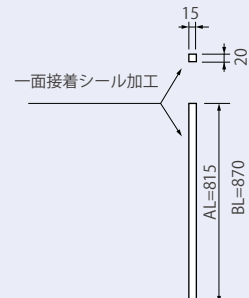

プレキャスト街きょ205- I 型 (府中市型)

U形側溝

V形側溝

函渠側溝

L形側溝

L形側溝

境界ブロック

暗きょ

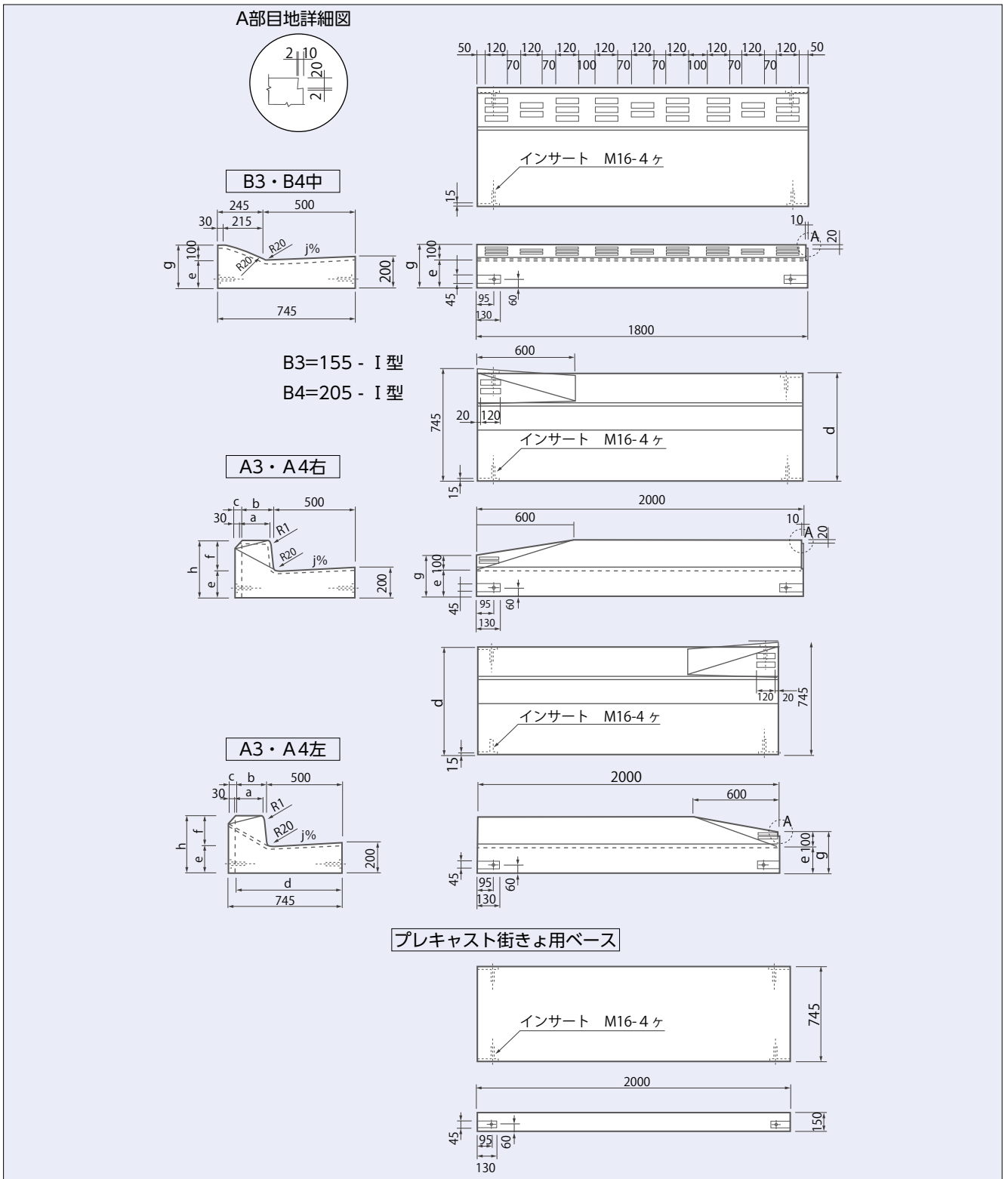

プレキャスト街きょ車乗り入れ

呼び名	寸法(mm)										質量(kg)
	a	b	c	d	e	f	g	h	j%	R ₁	
プレキャスト街きょ車乗り入れ用 B ₃ 中	—	—	—	—	150	—	250	—	10	—	596
プレキャスト街きょ車乗り入れ用 A ₃ 右	150	165	80	665	150	150	250	300	10	20	680
プレキャスト街きょ車乗り入れ用 A ₃ 左	150	165	80	665	150	150	250	300	10	20	680
プレキャスト街きょ車乗り入れ用 B ₄ 中	—	—	—	—	175	—	275	—	5	—	649
プレキャスト街きょ車乗り入れ用 A ₄ 右	180	200	45	700	175	200	275	375	5	30	801
プレキャスト街きょ車乗り入れ用 A ₄ 左	180	200	45	700	175	200	275	375	5	30	801
プレキャスト街きょ用ベース	—										536

施工資料

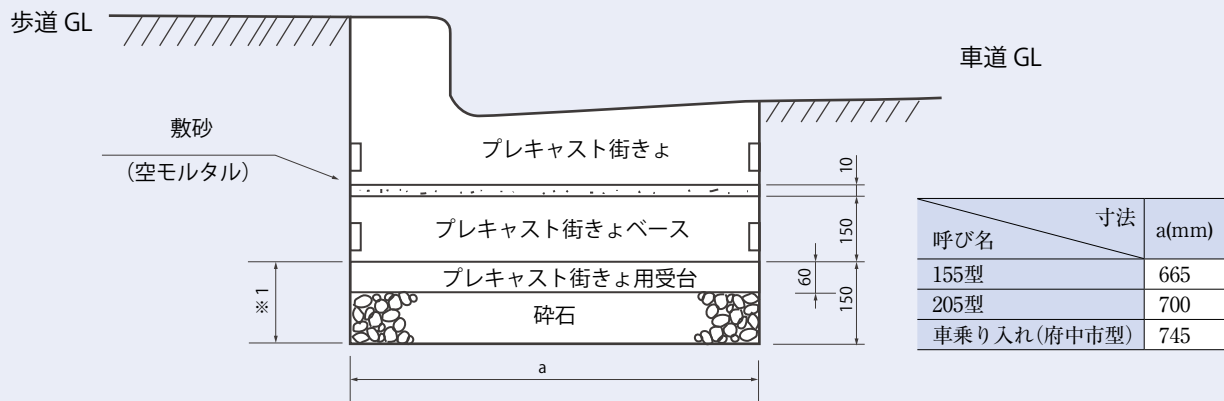

※……碎石層は通行量の状況により設計値が変わります。

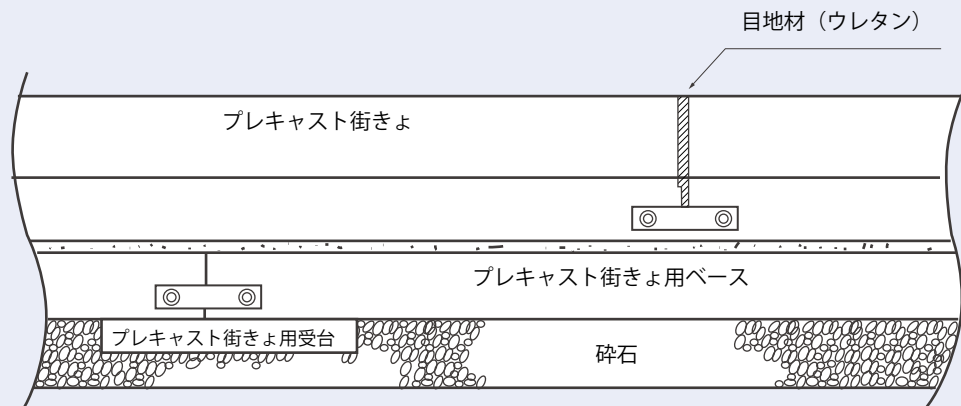

注) …… プレキャスト街きよとプレキャスト街きよ用ベースはつなぎ目が互い違いになるように設置してください。

材料費 ※碎石はH-150での参考数値です。

100m当り

呼び名	材料名	碎石	敷砂	プレキャスト街きよ	プレキャスト街きよ用ベース	受台
	単位	m ³	m ³	個	個	個
155型		9.98	0.67	50	50	51
205型		10.50	0.70	50	50	51
車乗り入れ(府中市型)		11.18	0.75	55.5	50	51

据え付歩掛表

呼び名	項目	労力(人)				トラッククレーン・ラフター 日数	トラッククレーン 吊り (t)
		世話人	特殊作業員	普通作業員	計		
155型		3.5	8.5	7.5	19.5	2.0	4.0・4.8
205型		3.5	8.5	7.5	19.5	2.0	4.0・4.8
車乗り入れ(府中市型)		3.5	8.5	7.5	19.5	2.0	4.0・4.8

連結用特殊L形側溝 すりつけ部

(足立区型)

U形側溝

V形側溝

函渠側溝

LU側溝

L形側溝

境界ブロック

暗きよ

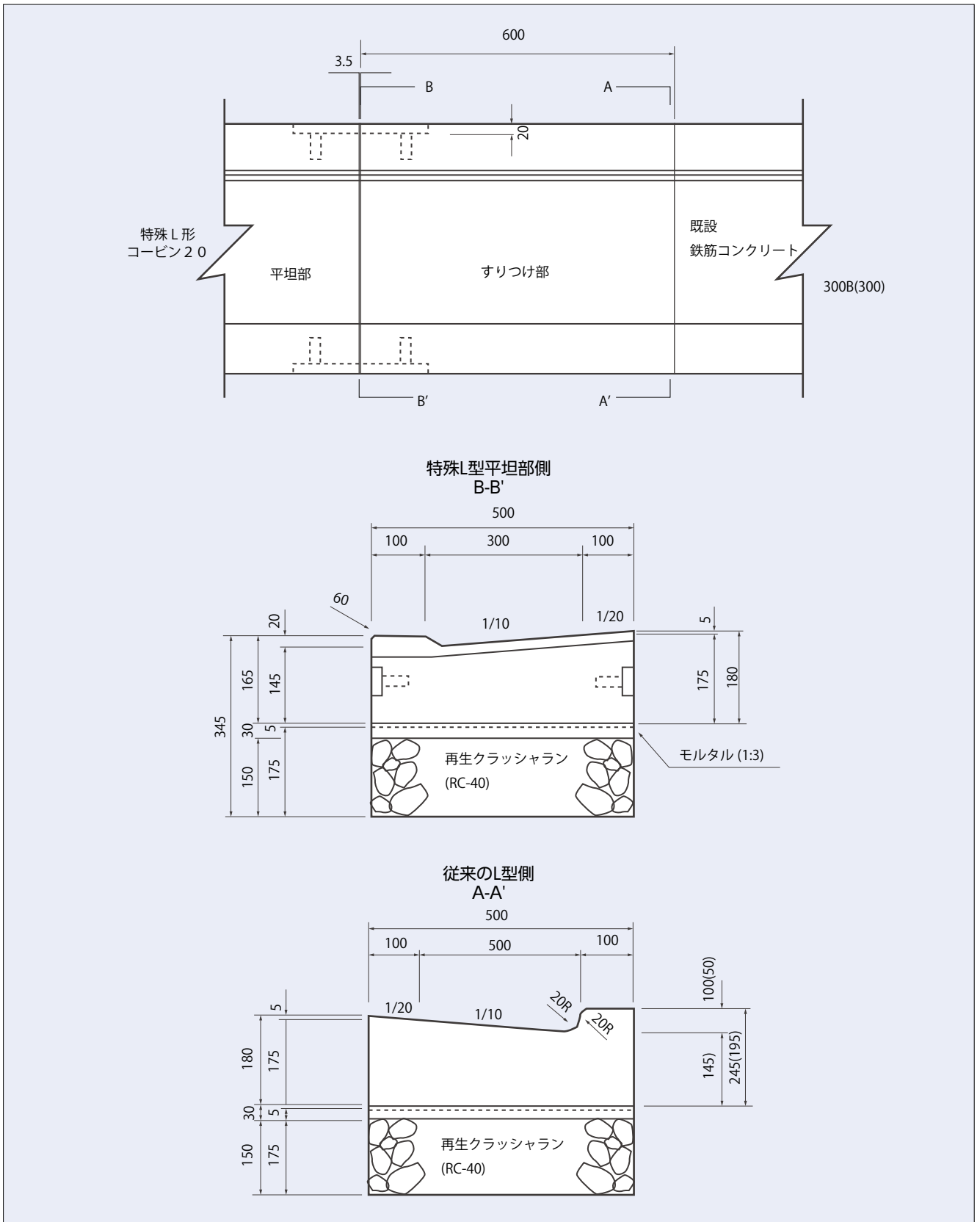

材料表

(100ヶ所当り)

品名	形状・寸法	単位	数量	摘要
特殊L形側溝	245(195)×500×600 すり合せ	個	100.0	
モルタル	1:3	m ³	0.9	
再生クラッシュラン	RC-40	m ³	4.5	

連結用特殊L形側溝 平坦部 (足立区型)

U形側溝

V形側溝

函渠側溝

L形側溝

L形側溝

境界ブロック

暗きよ

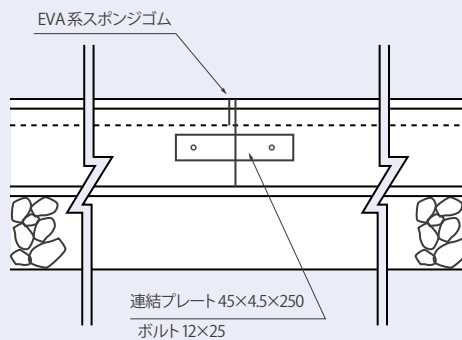
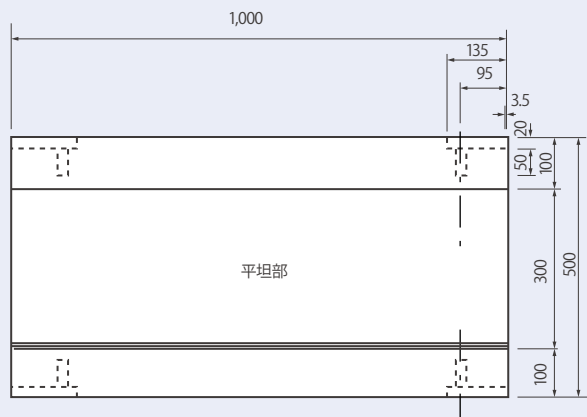
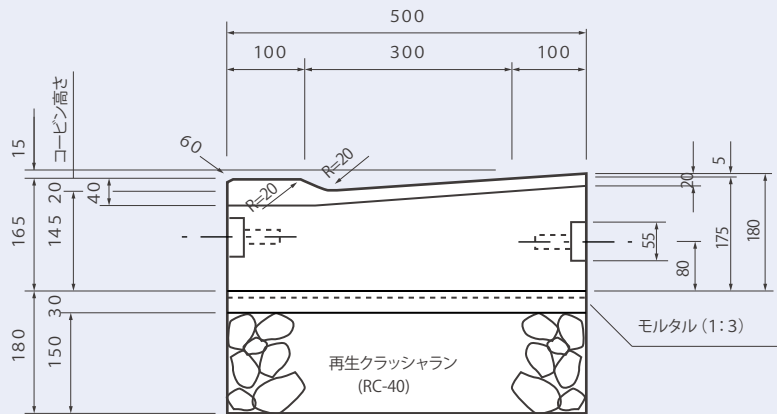

材料表

(100m当り)

品名	形状・寸法	単位	数量	摘要
特殊L形側溝	180×500×1000	個	100.0	
(特殊L形側溝)	(180×500×2000)	(個)	(50.0)	
モルタル	1:3	m ³	1.5	
再生クラッシュラン	RC-40	m ³	7.5	

道路用境界ブロック JIS A 5371

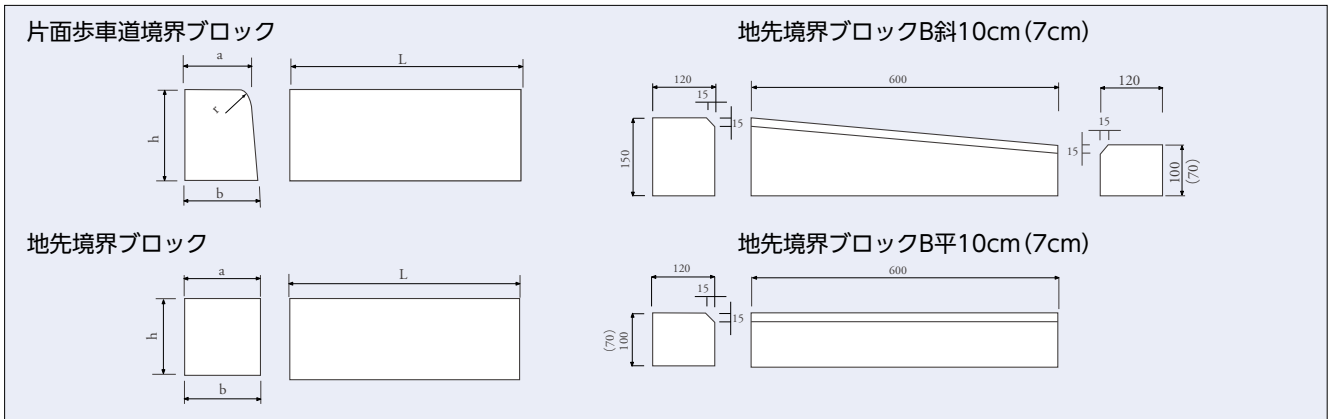

種類	呼び名	寸法(mm)					質量(kg)
		a	b	h	r	L	
片面歩車道境界ブロック	A	150	170	200	20	600	44
	B	180	205	250	30	600	66
	C	180	210	300	30	600	80
地先境界ブロック	A	120	120	120	—	600	19
	B	150	150	120	—	600	24
	C	150	150	150	—	600	31

コンクリート境界ブロック (斜め・切り下げ)

呼び名		寸法(mm)						質量(kg)		
		a/b	h	a/b	h ₁	r	L			
片面歩車道境界ブロック切り下げ用H=7cm	歩	斜1本使 D ₁	150/170	200	163/170	70	20	600	30	
		斜2本使	A ₁	150/170	200	157/170	135	20	600	37
			B ₁	157/170	135	163/170	70	20	600	23
		斜3本使	1号	150/170	200	154/170	157	20	600	40
			2号	154/170	157	158/170	114	20	600	30
	3号		158/170	114	163/170	70	20	600	21	
	A	斜5本使	1号	150/170	200	153/170	174	20	600	42
			2号	153/170	174	155/170	148	20	600	37
			3号	155/170	148	158/170	122	20	600	31
		4号	158/170	122	160/170	96	20	600	25	
5号		160/170	96	163/170	70	20	600	19		
切り下げ	C ₁	—	—	163/170	70	20	600	16		
歩	斜1本使	D ₂	180/205	250	190/205	70	30	600	43	
		斜2本使	A ₂	180/205	250	189/205	160	30	600	55
			B ₂	189/205	160	198/205	70	30	600	32
		斜3本使	1号	180/205	250	186/205	190	30	600	59
			2号	186/205	190	192/205	130	30	600	43
	3号		192/205	130	198/205	70	30	600	28	
	斜4本使	1号	180/205	250	185/205	205	30	600	61	
		2号	185/205	205	189/205	160	30	600	49	
		3号	189/205	160	194/205	115	30	600	38	
		4号	194/205	115	198/205	70	30	600	26	
	B	斜6本使	1本目	180/205	250	183/205	220	30	600	64
			2本目	183/205	220	186/205	190	30	600	56
			3本目	186/205	190	189/205	160	30	600	48
			4本目	189/205	160	192/205	130	30	600	40
5本目			192/205	130	195/205	100	30	600	32	
6本目			195/205	100	198/205	70	30	600	24	
切り下げ	C ₂	—	—	198/205	70	30	600	19		

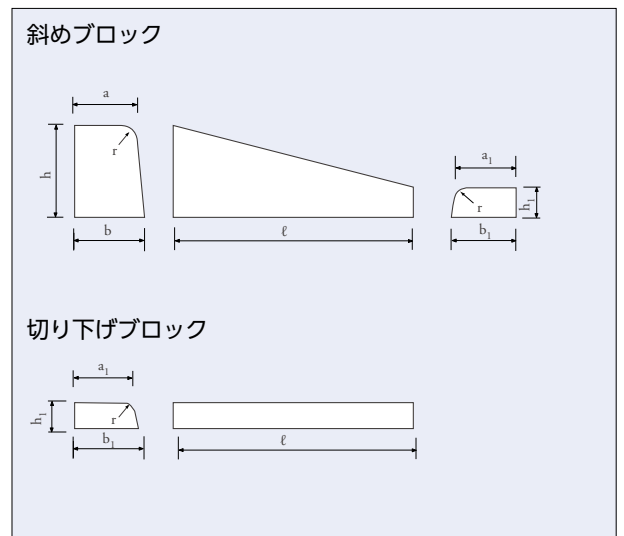

注. 斜ブロックは、車道より歩道に向かって右側を「右」、左側を「左」とします。

呼び名	寸法(mm)						質量(kg)		
	a/b	h	a/b	h ₁	r	L			
歩	斜1本使	150 170	200	160 170	100	20	600	34	
A	斜2本使	1号	150 170	200	155 170	150	20	600	40
		2号	155 170	150	160 170	100	20	600	29
	斜3本使	1号	150 170	200	153 170	167	20	600	41
		2号	153 170	167	157 170	134	20	600	34
		3号	157 170	134	160 170	100	20	600	27
	斜4本使	1号	150 170	200	153 170	175	20	600	42
		2号	153 170	175	155 170	150	20	600	37
		3号	155 170	150	158 170	125	20	600	32
		4号	158 170	125	160 170	100	20	600	26
		切り下げ	—	—	160 170	100	20	600	25
	B	斜1本使	180 205	250	195 205	100	30	600	47
		斜2本使	1号	180 205	250	188 205	175	30	600
2号			188 205	175	195 205	100	30	600	38
斜3本使		1号	180 205	250	185 205	200	30	600	60
		2号	185 205	200	190 205	150	30	600	47
		3号	190 205	150	195 205	100	30	600	34
斜4本使		1号	180 205	250	184 205	215	30	600	62
		2号	184 205	215	188 205	175	30	600	53
		3号	188 205	175	191 202	138	30	600	43
		4号	191 205	138	195 205	100	30	600	33
斜5本使		1本目	180 205	250	183 205	220	30	600	64
		2本目	183 205	220	186 205	190	30	600	56
		3本目	186 205	190	189 205	160	30	600	48
		4本目	189 205	160	192 205	130	30	600	40
		5本目	192 205	130	195 205	100	30	600	32
		切り下げ	—	—	195 205	100	30	600	28

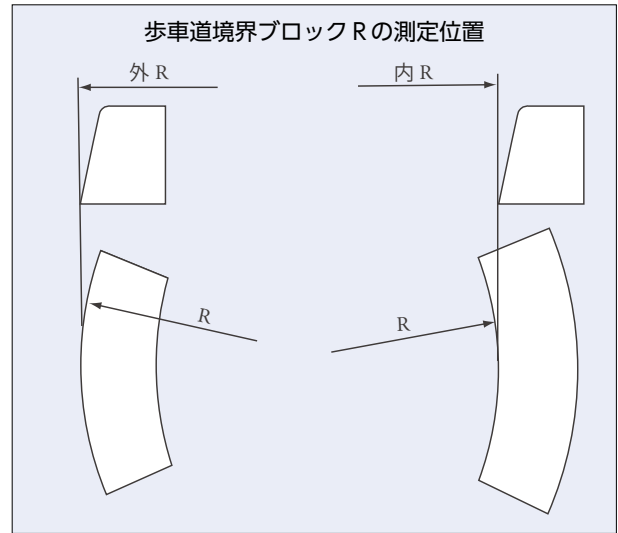

角度90°による参考使用本数

半径R (m)	¼円(90°)		半径R (m)	¼円(90°)	
	曲線長さm	使用本数		曲線長さm	使用本数
0.5	0.785	1.3	4.5	7.065	11.8
1.0	1.570	2.6	5.0	7.850	13.1
1.5	2.355	3.9	6.0	9.420	15.7
2.0	3.140	5.2	7.0	10.990	18.3
2.5	3.925	6.5	8.0	12.560	20.9
3.0	4.710	7.8	9.0	14.130	23.6
3.5	5.495	9.2	10.0	15.700	26.2
4.0	6.280	10.4			

特殊歩車道境界ブロック

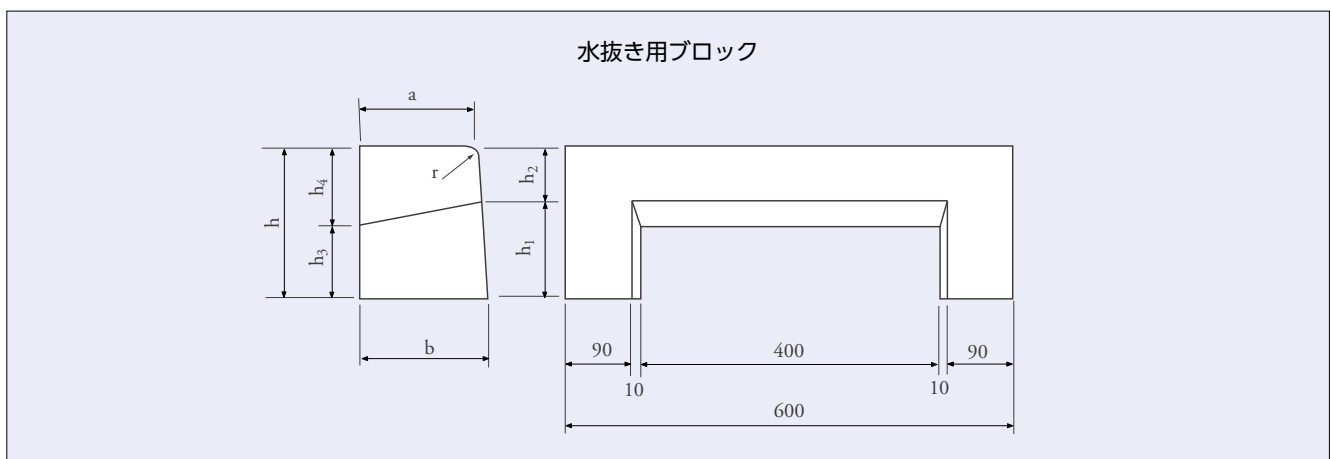

呼び名	寸法(mm)								質量(kg)	
	a	b	h	h ₁	h ₂	h ₃	h ₄	r	水抜	スクリーン
歩車道境界ブロックA用	150	170	200	130	70	100	100	20	26	29
歩車道境界ブロックB用	180	205	250	180	70	115	135	30	41	44
歩車道境界ブロックC用	180	210	300	180	120	165	135	30	53	56

フラットセーフティブロック

セーフティブロック

セーフティブロック、フラットブロックは、ショットブラスト又は天然ミカゲ石等の製品も受注生産にて製造をお受け致しますが、形状及び価格等はお問い合わせください。

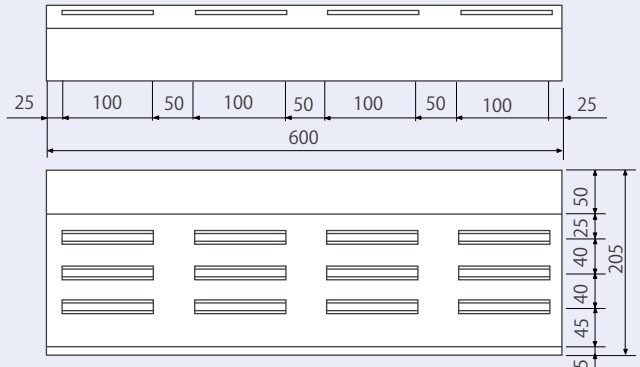
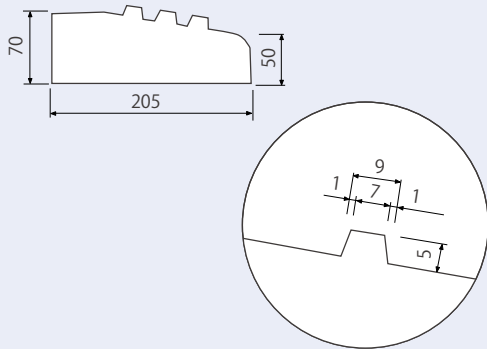

セーフティ及びフラット用(歩車道B斜1本使) ※歩車道B斜2本使は設定がありません。

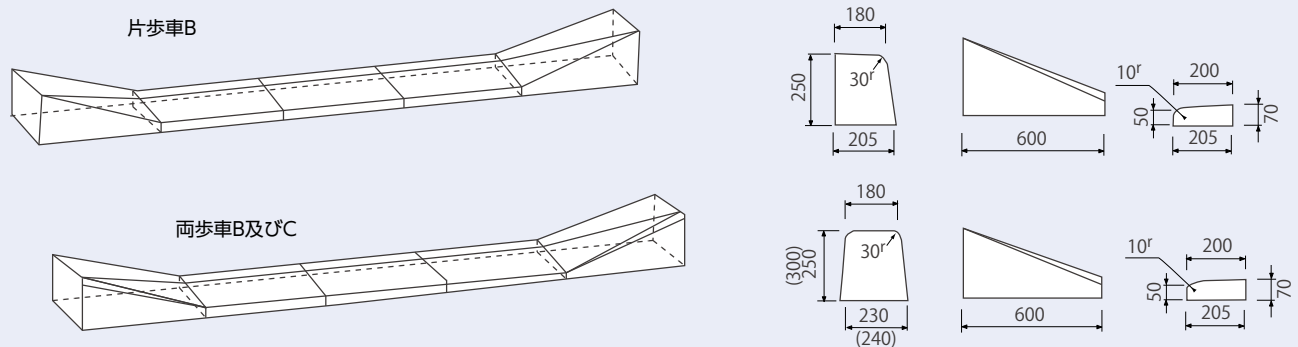

セーフティ及びフラット用(歩車道B斜3本使)

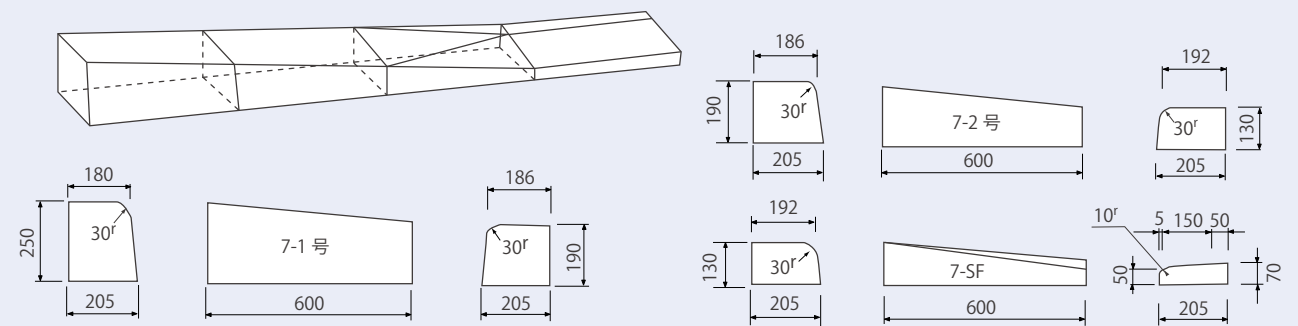

呼び名	寸法 (mm)	質量(kg)
フラットブロック平直	200/205×50/70×600	18
フラットブロックR物	1.5m~8m	17
セーフティブロック平直	200/205×50/70×600	18
セーフティブロックR物	1.5m~8m	18
フラットセーフティ歩車道B斜1本下り	180/205×250×F:S×600	44
フラットセーフティ歩車道B斜3本(7cm3本下り上)(7-1号)	180/205×250×186/205×190×600	60
フラットセーフティ歩車道B斜3本(7cm3本下り中)(7-2号)	186/205×190×192/205×130×600	43
フラットセーフティ歩車道B斜3本F:S用(7-SF号)	192/205×130×F:S×600	26

フラットセーフティブロック

U形側溝

V形側溝

函渠側溝

L形側溝

L形側溝

境界ブロック

暗きよ

セーフティ及びフラット用 (歩車道B斜4本使)

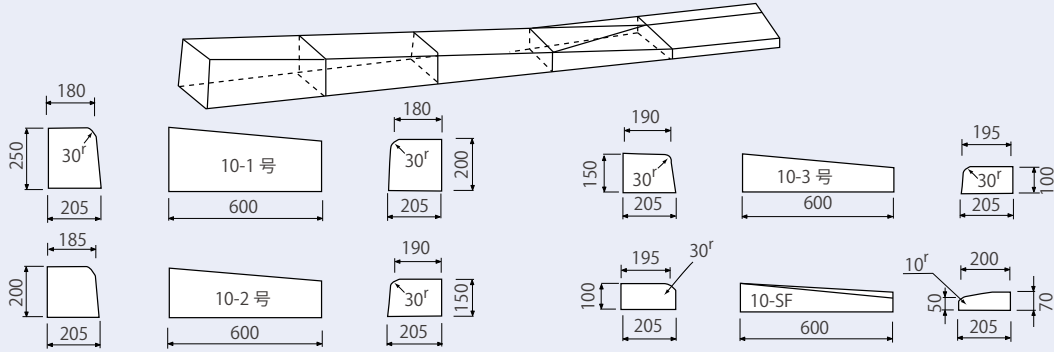

特殊平ブロック (歩車道B平70→セーフティ及びフラットへ変換)

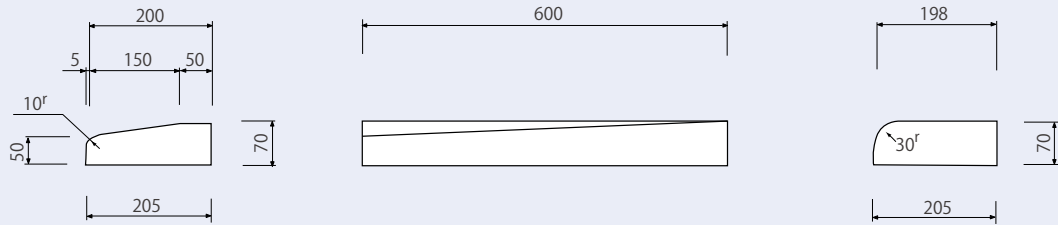

フラットブロック

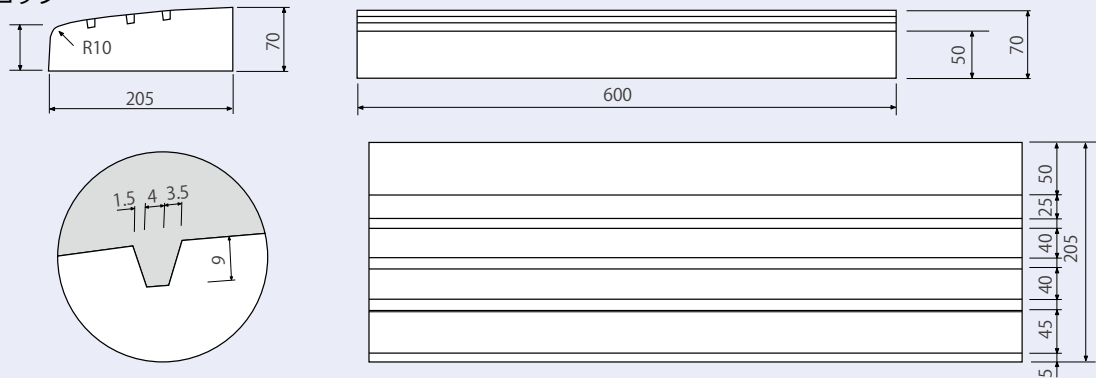

セーフティ及びフラット用 (歩車道A斜1本使)

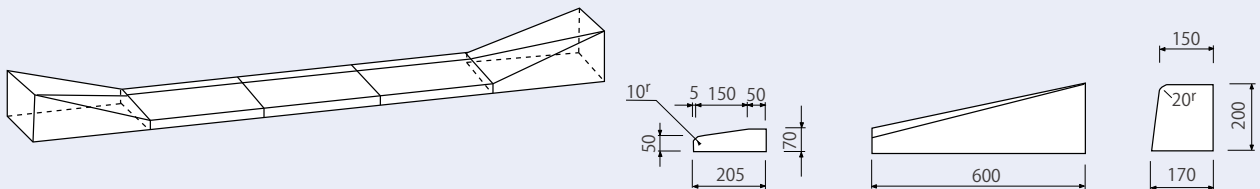

呼び名	寸法 (mm)	質量 (kg)
フラットセーフティ歩車道B斜4本(10cm3本下り上) (10-1号)	180/205×250×185/205×200×600	61
フラットセーフティ歩車道B斜4本(10cm3本下り中) (10-2号)	185/205×200×190/205×150×600	48
フラットセーフティ歩車道B斜4本(10cm3本下り下) (10-3号)	190/205×150×195/205×100×600	35
フラットセーフティ歩車道B斜4本F:S用 (10-SF)	195/205×100×F:S×600	23
フラットセーフティ歩車道A斜1本下り	150/170×200×F:S×600	33

フラットセーフティブロック

U形側溝

V形側溝

函渠側溝

LU形側溝

L形側溝

境界ブロック

暗きよ

セーフティ及びフラット用(歩車道A斜2本使)

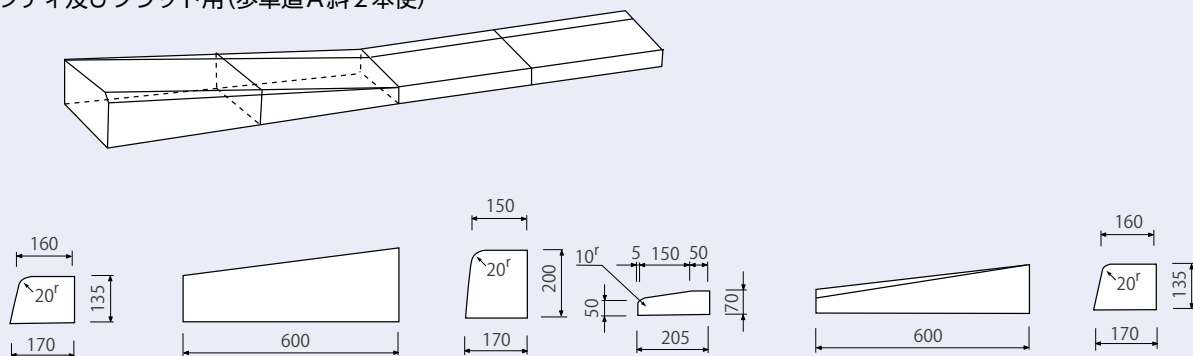

セーフティ及びフラット用(歩車道A斜3本使)

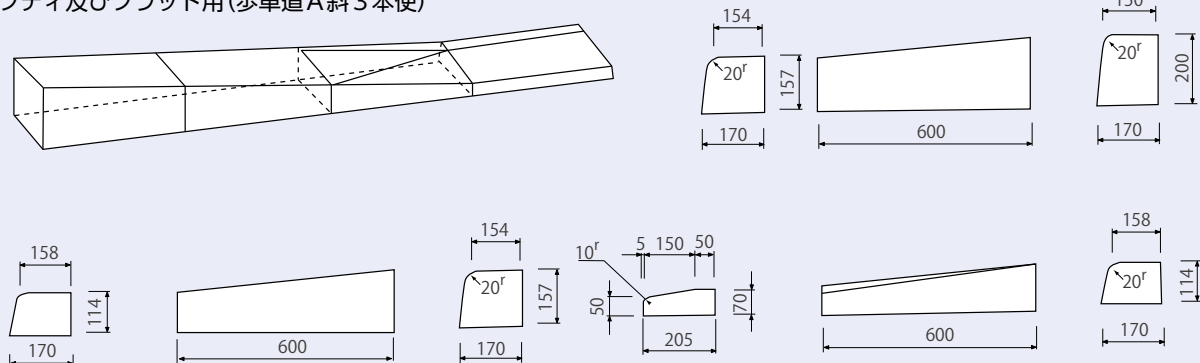

※両面歩車道境界ブロックにつきましてもセーフティ及びフラット用製品を各種取り揃えております。

呼び名	寸法 (mm)	質量(kg)
フラットセーフティ歩車道A斜2本(7cm2本下り上)	150/170×200×160/170×135×600	38
フラットセーフティ歩車道A斜2本F:S用	160/170×135×F:S×600	25
フラットセーフティ歩車道A斜3本(7cm3本下り上)	150/170×200×154/170×157×600	40
フラットセーフティ歩車道A斜3本(7cm3本下り中)	154/170×157×158/170×114×600	30
フラットセーフティ歩車道B斜4本F:S用	158/170×114×F:S×600	22

特殊変換ブロック

片面歩車道境界ブロックA平用

平7cm用(歩車A 7cm→セーフティ用)

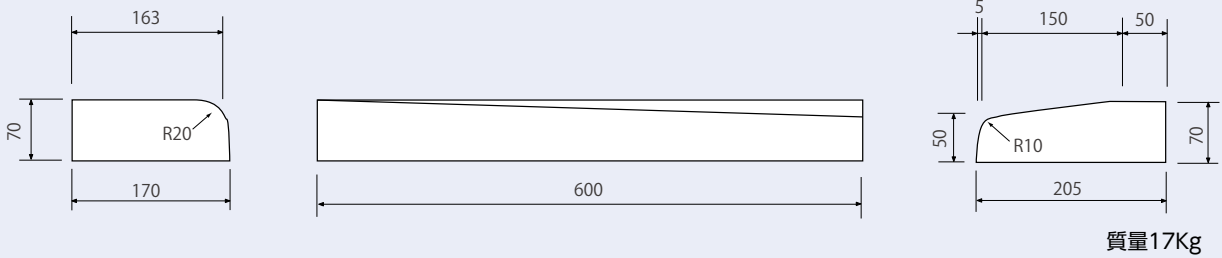

平10cm用(歩車A 10cm→セーフティ用)

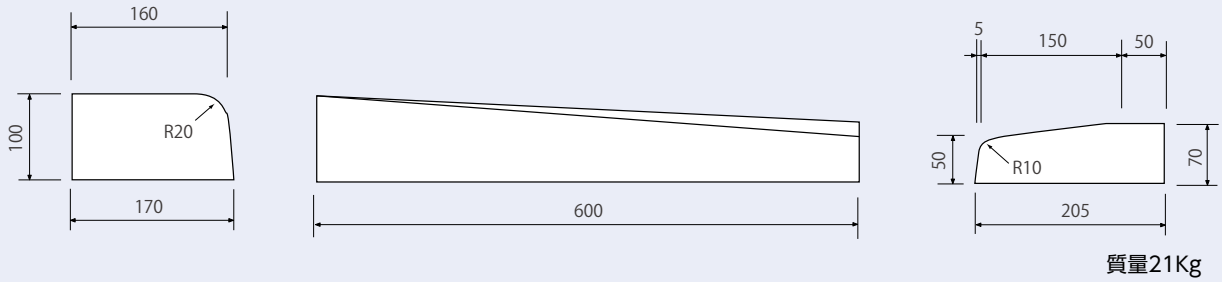

片面歩車道境界ブロックB平用

H = 70(歩車B 7cm→セーフティ用)

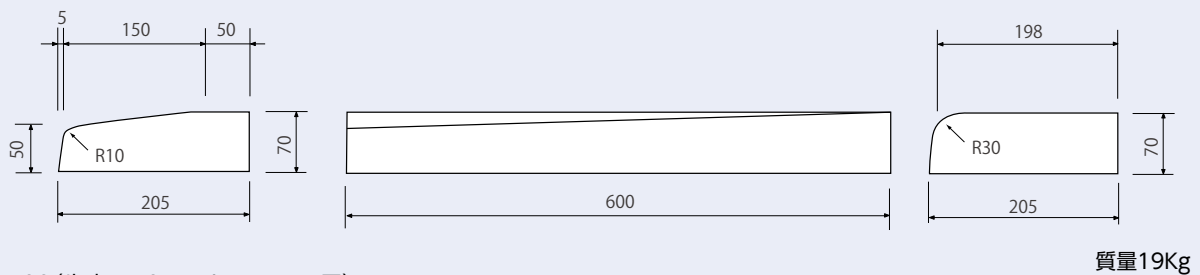

H = 100(歩車B 10cm→セーフティ用)

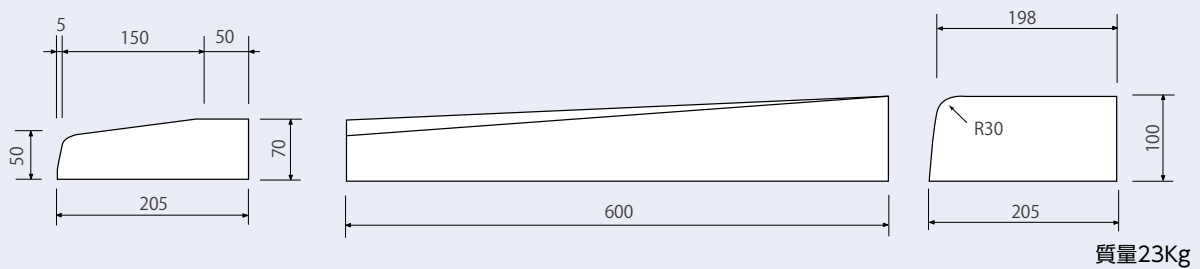

Ⅲ型平用(Ⅲ型平→セーフティ用)

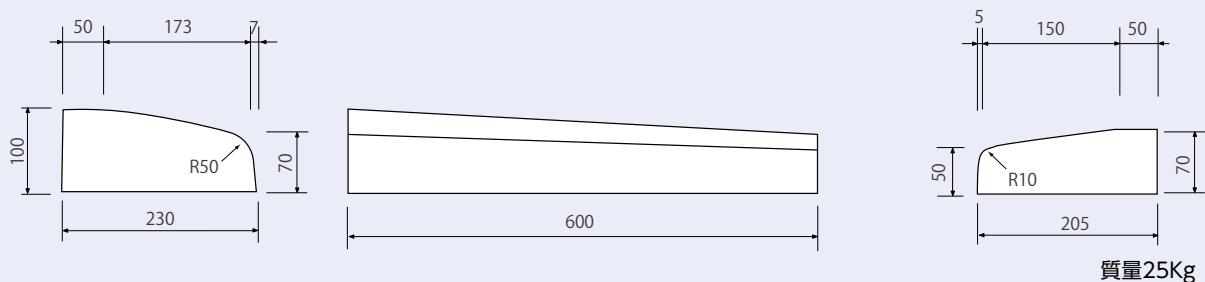

U形側溝

V形側溝

函渠側溝

L形側溝

し形側溝

境界ブロック

暗きよ

BFブロック

U形側溝

V形側溝

函渠側溝

LU側溝

L形側溝

境界ブロック

暗きよ

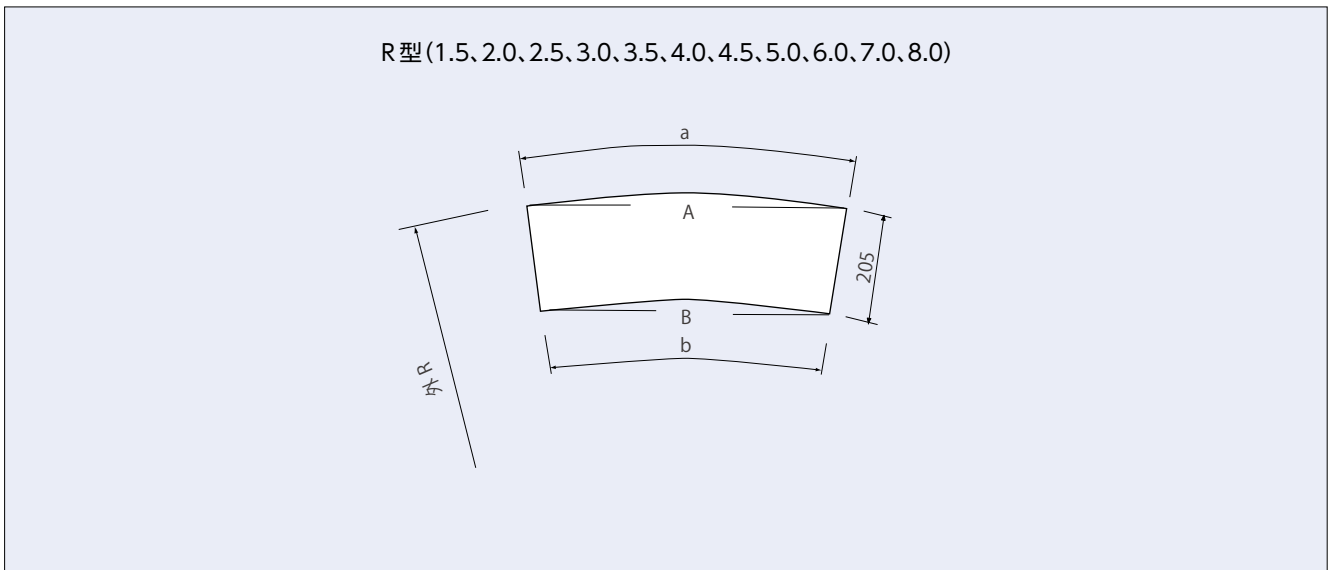
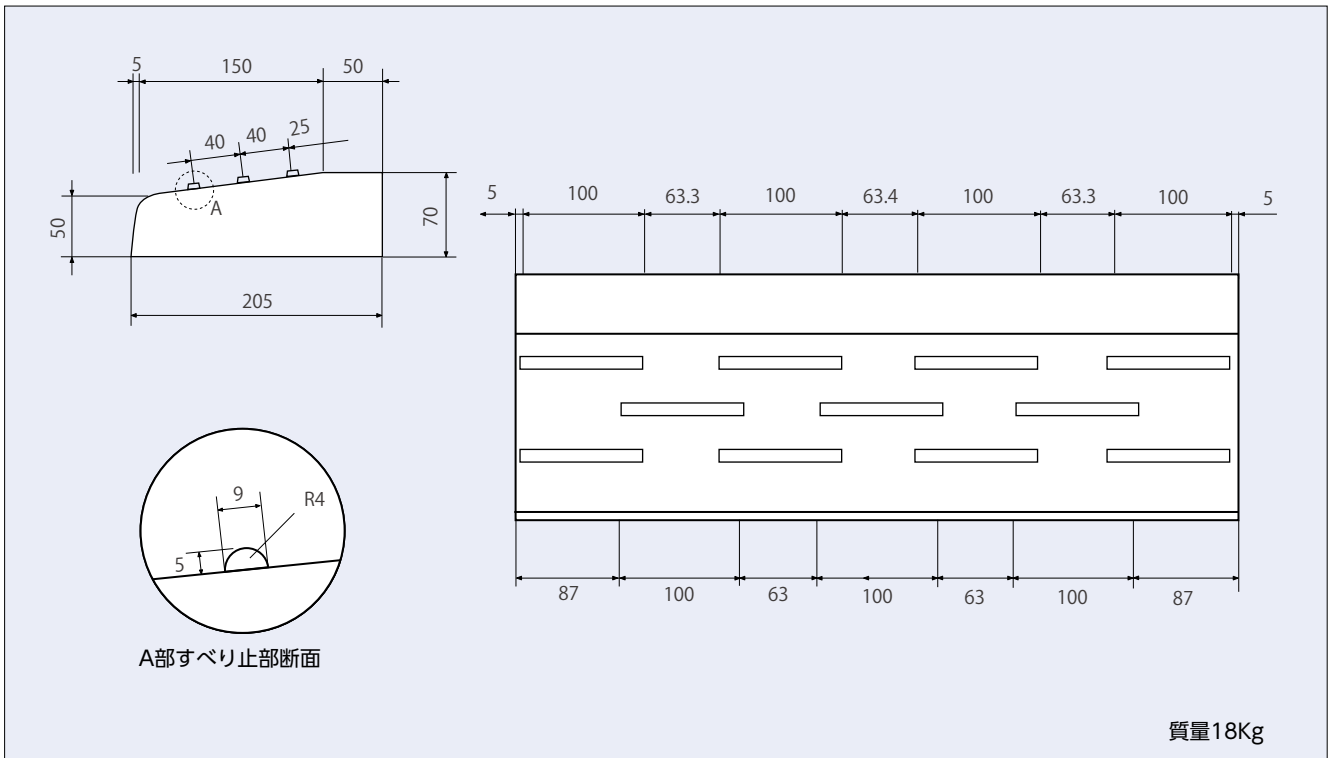

寸法表及び使用本数

外R	寸法(mm)				¼円(90°)		½円(180°)	
	a	A	b	B	曲線長さ(m)	使用本数	曲線長さ(m)	使用本数
1.5	600	596.0	518.0	514.5	2.355	3.9	4.710	7.8
2.0	600	597.8	538.5	536.5	3.140	5.2	6.280	10.4
2.5	600	598.6	550.8	549.5	3.925	6.5	7.850	13.1
3.0	600	599.0	559.0	558.1	4.710	7.8	9.420	15.7
3.5	600	599.4	564.9	564.3	5.495	9.2	10.990	18.3
4.0	600	599.6	569.3	568.9	6.280	10.4	12.560	20.9
4.5	600	599.6	572.7	572.3	7.065	11.8	14.130	23.5
5.0	600	599.8	575.4	575.2	7.850	13.1	15.700	26.2
6.0	600	599.8	579.5	579.3	9.420	15.7	18.840	31.4
7.0	600	599.8	582.4	582.2	10.990	18.3	21.980	36.6
8.0	600	599.8	584.6	584.4	12.560	20.9	25.120	41.9

バリアフリー切下ブロック (埼玉県)

人にやさしい バリアフリータイプ対応の 切下ブロックです

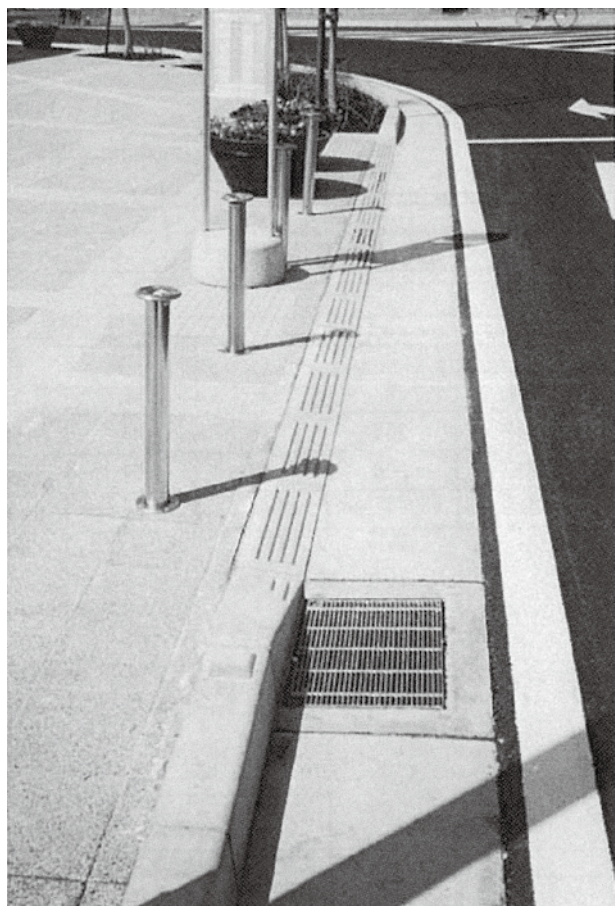

- 車道からの擦り付け部（エプロン側）を0mm、歩道側を20mm（従来品はそれぞれ30mm・50mm）に施工することで、車椅子の方の通行もスムーズに、且つ視覚障害の方にも縁石部の存在が分かりやすく、安全で快適な歩道空間が生まれます。
- 降雨時のすべり止め効果を狙い、表面には凹加工を施しており、自転車の方の安全を確保します。
- 現在、国土交通省をはじめ、各県の土木事務所、また多くの市町村に採用され、ご好評をいただいております。

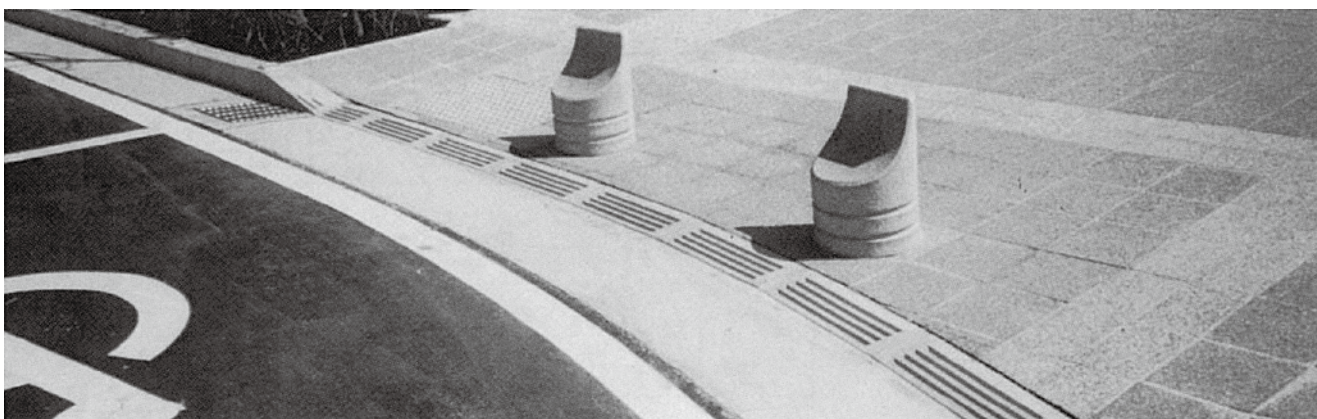
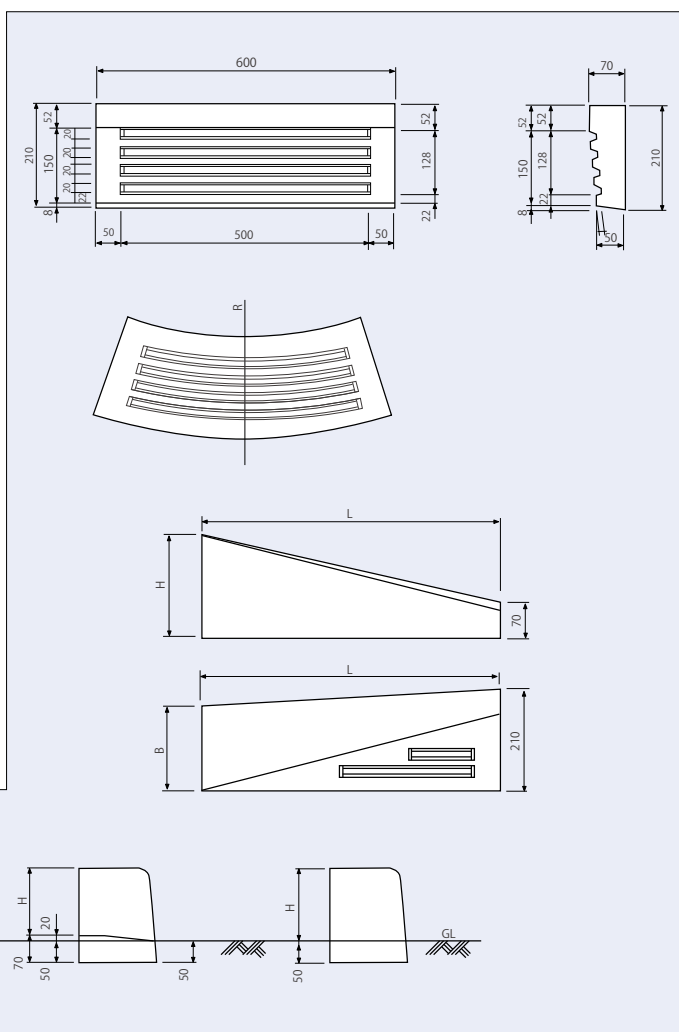

U形側溝

V形側溝

函渠側溝

L形側溝

し形側溝

境界ブロック

暗きよ

歩車道境界特殊ブロック (中央区型)

U形側溝

V形側溝

函渠側溝

L形側溝

し形側溝

境界ブロック

暗きよ

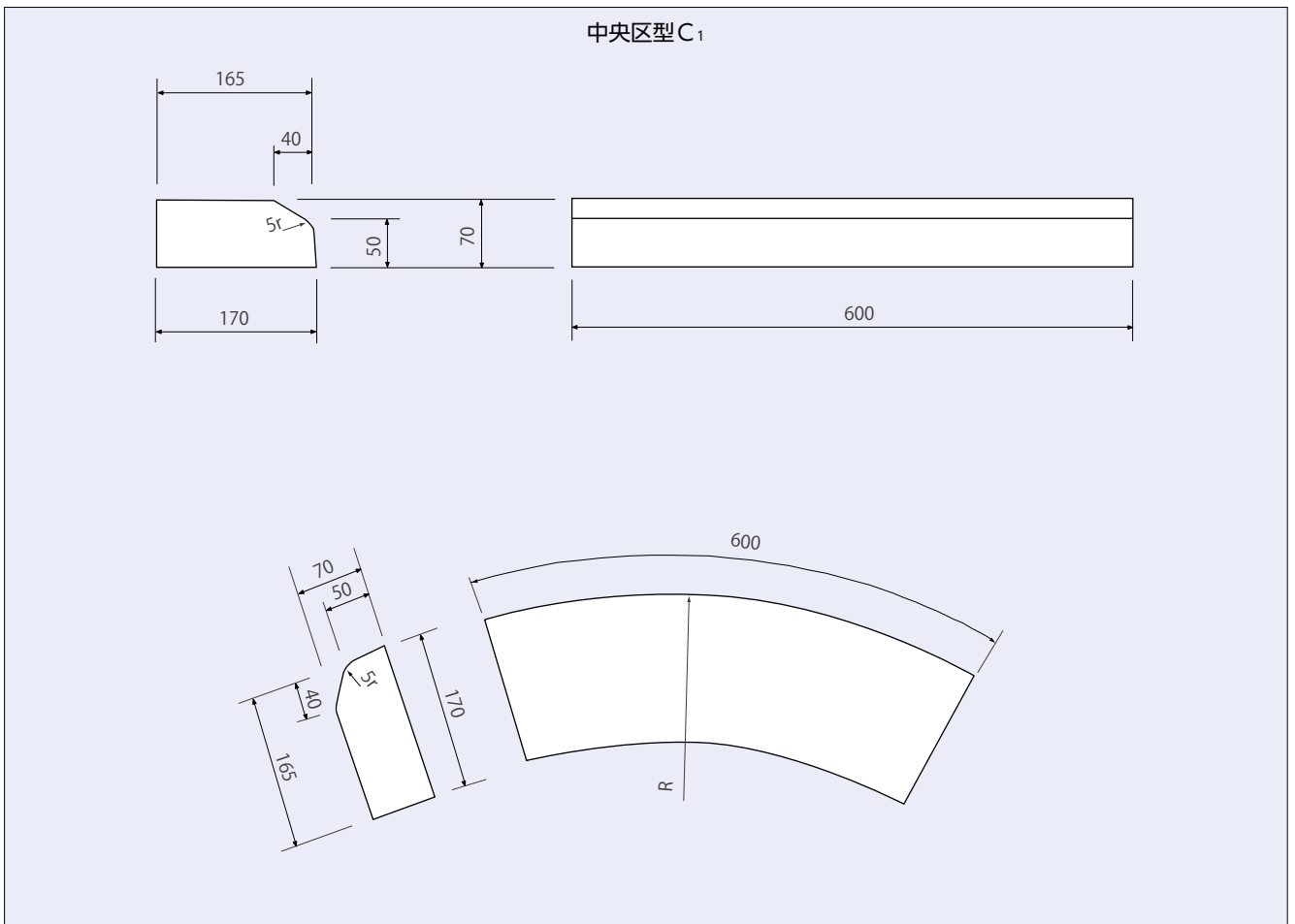
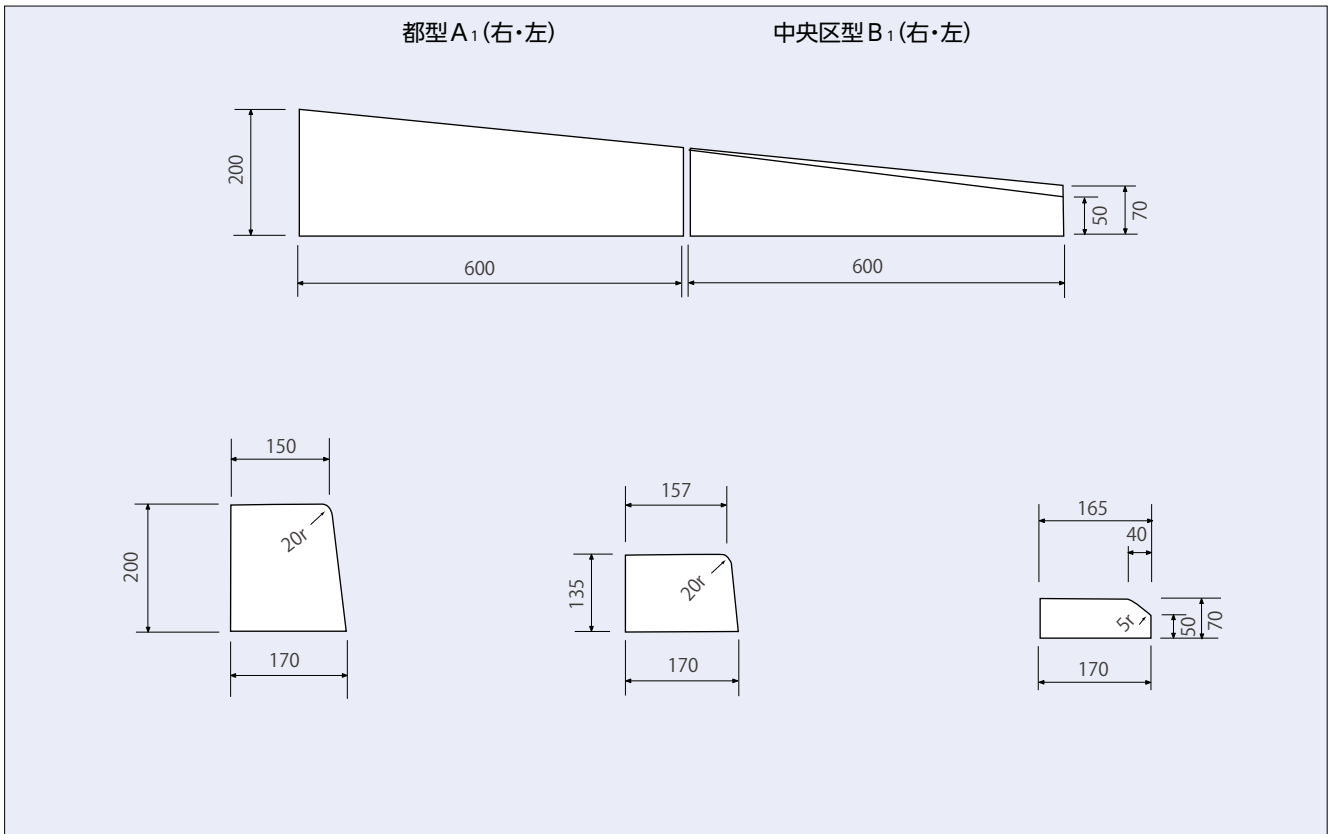

車乗り入れ用ブロック (都建設局型)

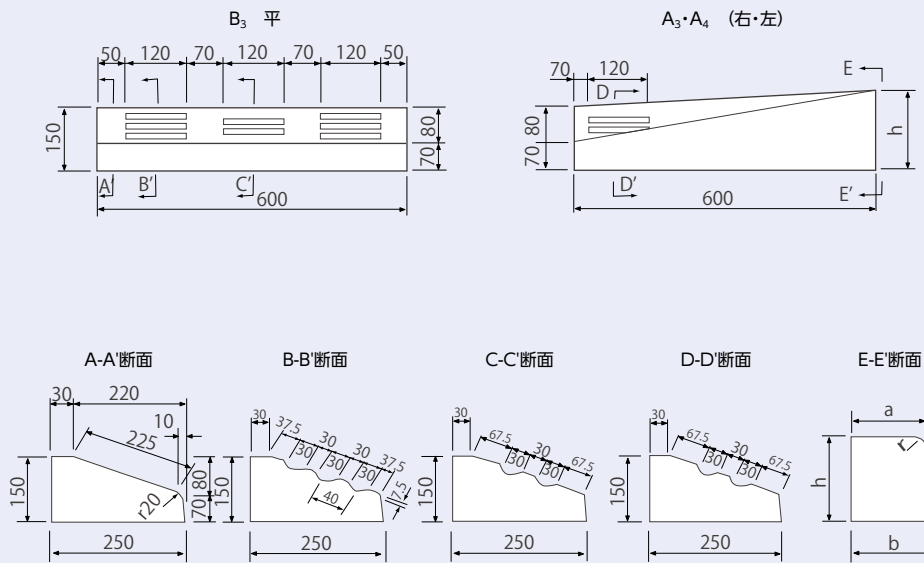

呼び名		寸法 (mm)				質量 (kg)
		a	b	h	r	
車乗り入れ用ブロック	A ₃ (A斜)	150	170	200	20	42
	A ₄ (B斜)	180	205	250	30	50
	平(A・B共)	30	250	150	—	39

二段差ブロック (茨城県・埼玉県)

二段差

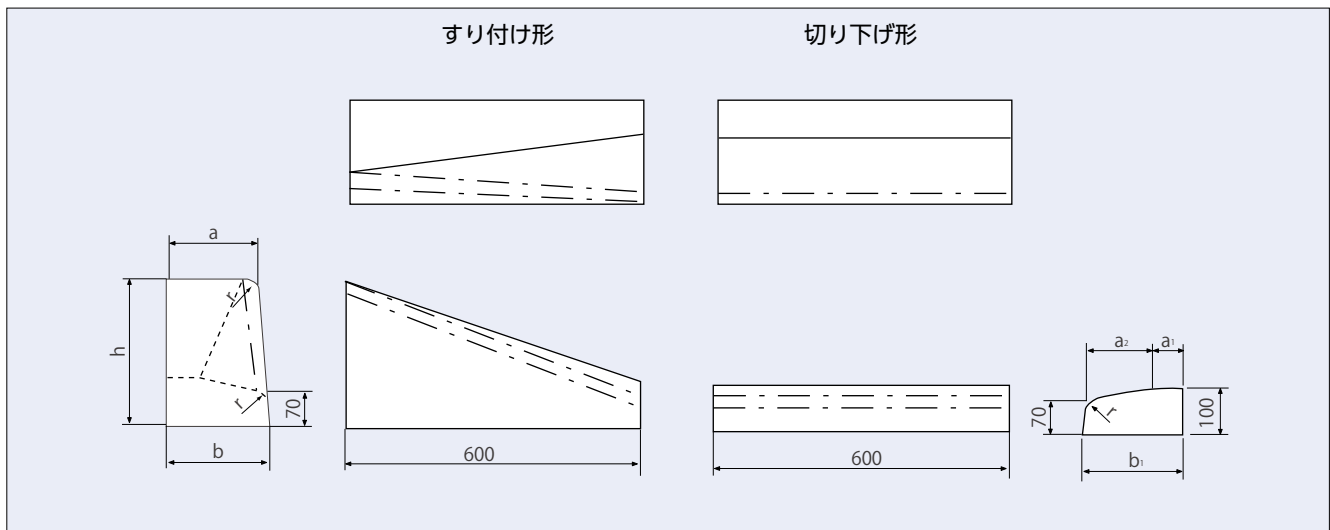

呼び名		寸法 (mm)							質量 (kg)	適用
		a	a ₁	a ₂	b	b ₁	h	r		
AD	すり付け形	150	23	140	170	170	200	20	33	片歩A用
	切り下げ形*	—	23	140	—	170	—	20	20	片歩A用
D	すり付け形B	180	65	135	205	210	250	30	47	片歩B用
	すり付け形C	180	65	135	210	210	300	30	55	片歩C用
	切り下げ形*	—	65	135	—	210	—	30	26	B,C兼用

*切り下げ形は、他に曲線部用 (各サイズ) もあります。

道路用境界ブロック (両面歩車道) JIS A 5371

U形側溝

V形側溝

函渠側溝

L形側溝

U形側溝

境界ブロック

暗きよ

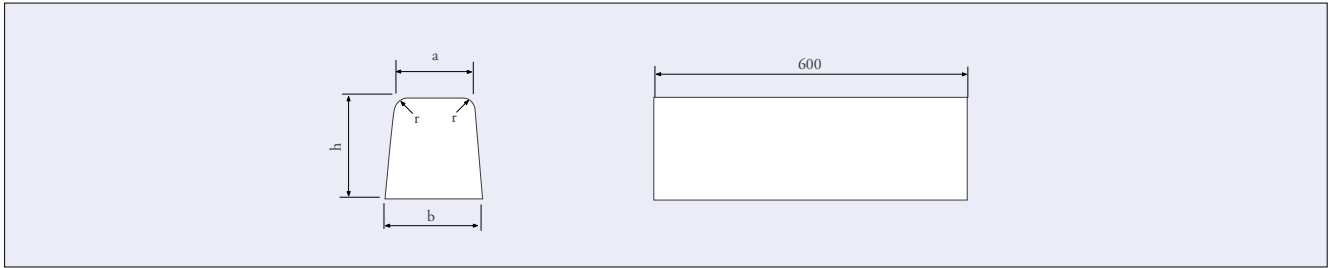

種類	呼び名	寸法 (mm)				質量(kg)
		a	b	h	r	
両面歩車道境界ブロック	A	150	190	200	20	48
	B	180	230	250	30	71
	C	180	240	300	30	85
	※D	180	250	350	30	105

※は JIS 規格外

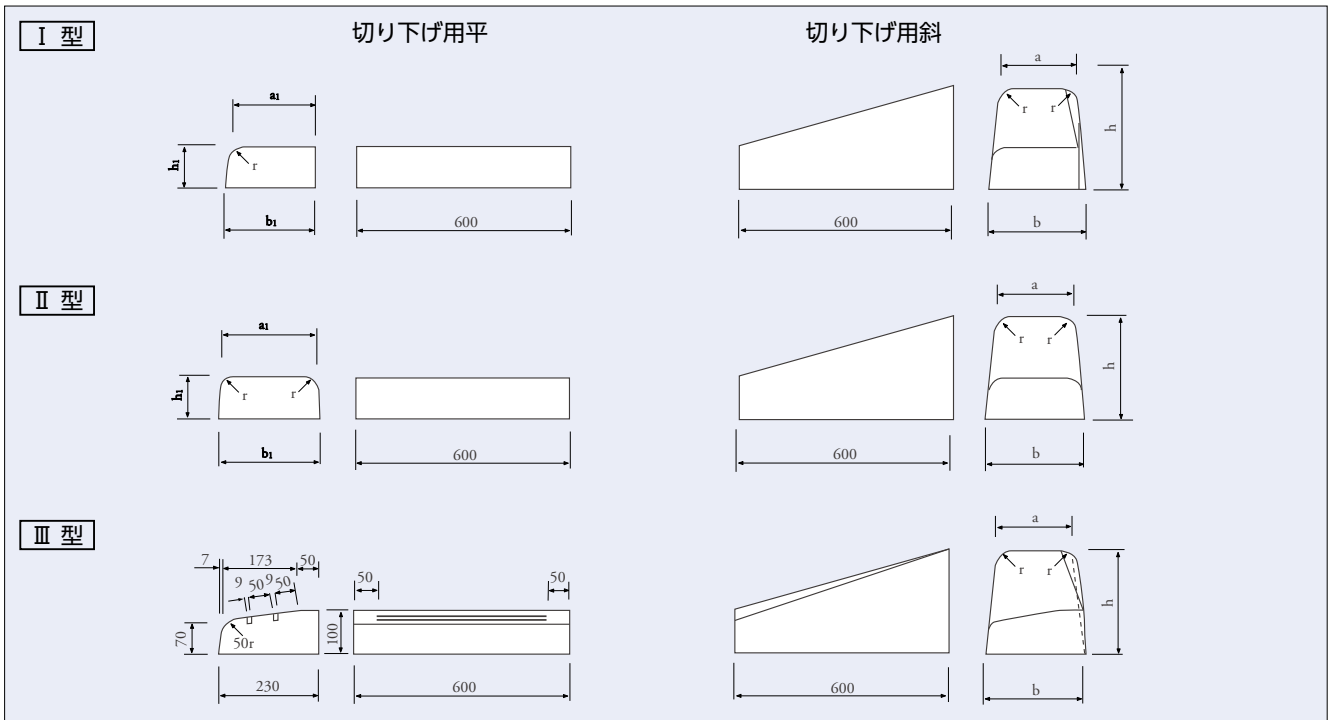

呼び名			寸法 (mm)							質量(kg)	
			a	a ₁	b	b ₁	h	h ₁	r		L
切り下げ用斜	I型	A-7	150	163	190	170	200	70	20	600	32
		A-10	150	160	190	170	200	100	20	600	36
		B-7	180	198	230	205	250	70	30	600	46
		B-10	180	195	230	205	250	100	30	600	49
	II型	B-7	180	216	230	230	250	70	30	600	47
		B-10	180	210	230	230	250	100	30	600	52
		C-7	180	216	240	230	300	70	30	600	57
		C-10	180	210	240	230	300	100	30	600	63
III型	B	180	223	230	230	250	70/100	20/50	600	51	
	C	180	223	240	230	300	70/100	20/50	600	61	
切り下げ用平	II型	B.C-7	—	216	—	230	—	70	30	600	22
		B.C-10	—	210	—	230	—	100	30	600	30
	III型	—	223	—	230	—	70/100	30/50	600	28	

歩車道境界ブロック 155SF型

U形側溝

V形側溝

函渠側溝

L形側溝

境界ブロック

暗きよ

施工図

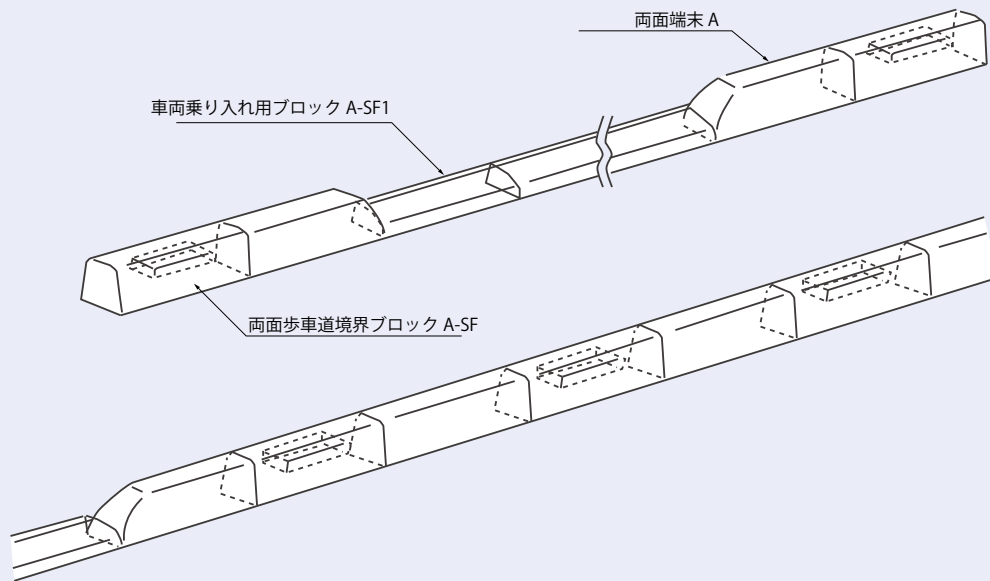

一般部

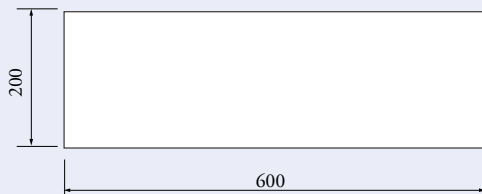
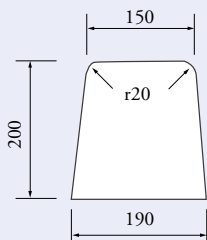

A-SF

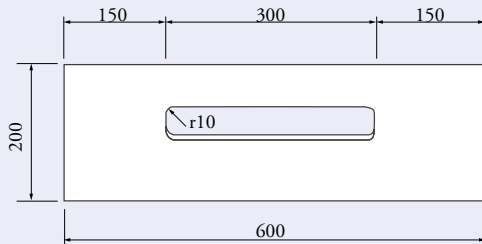
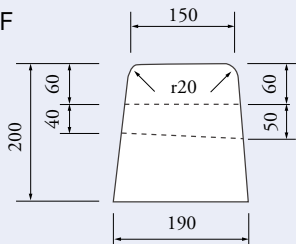

端末部

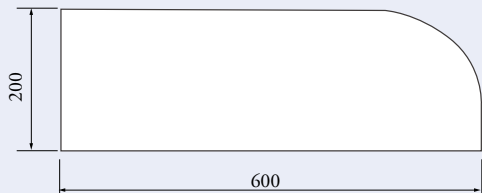
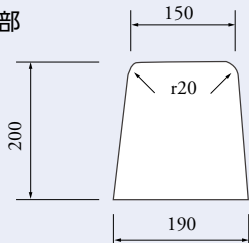

A-SF1

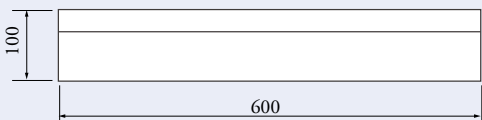
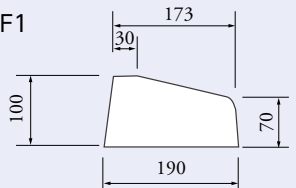

呼び名	質量(kg)
一般部	49
A-SF	44
端末部	44
A-SF1	23

埼玉県型 両Rブロック

U形側溝

V形側溝

函渠側溝

LU形側溝

L形側溝

境界ブロック

暗きよ

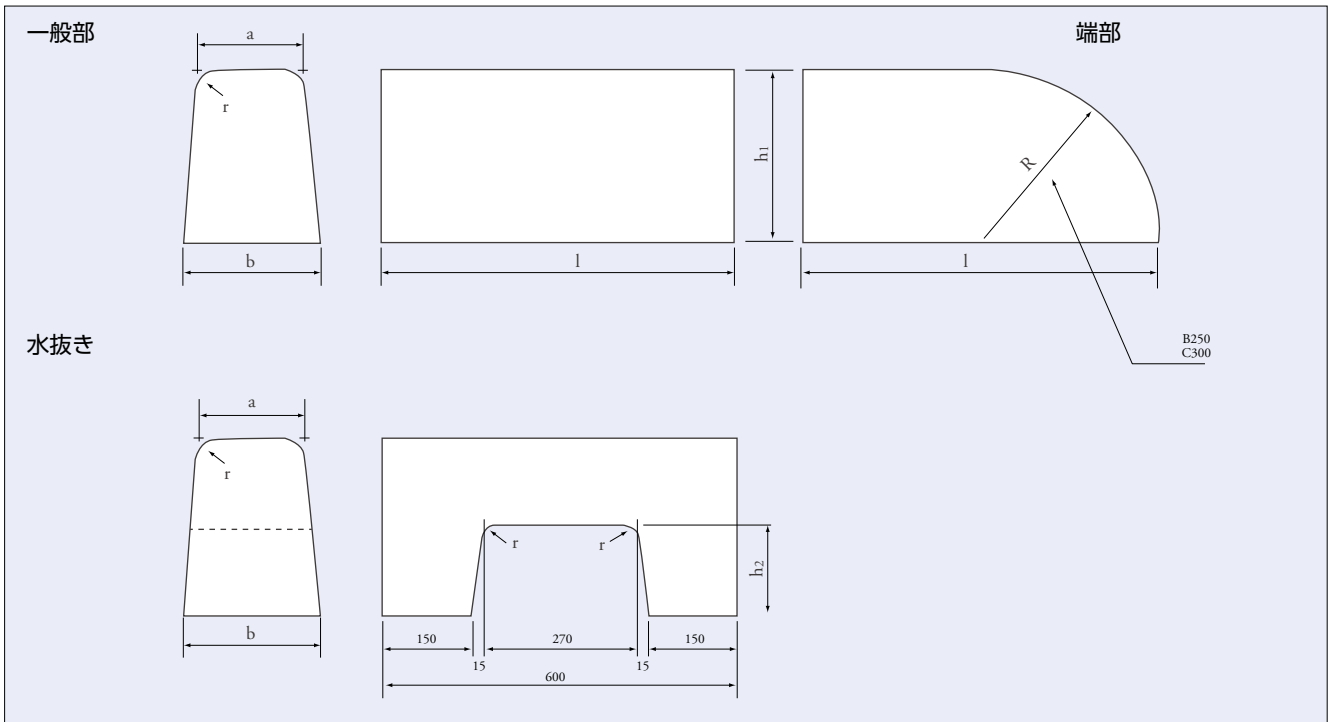

呼び名	寸法 (mm)						質量 (kg)	
	a	b	h ₁	h ₂	r	l		
両面歩車道境界ブロック	B	180	230	250	150	30	600	70
	C	180	240	300	150	30	600	90

境界ブロック用 敷板

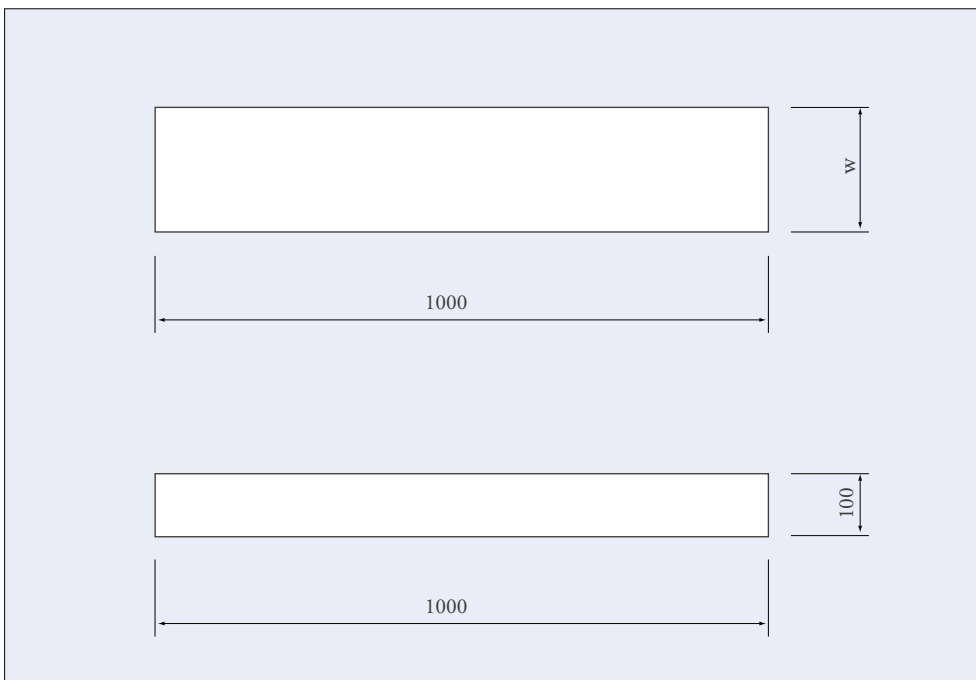

寸法 (mm)	質量 (kg)
w	
170	40
190	45
200	47
220	52
240	56
255	60
280	70

並木ます及び植樹帯用コンクリートブロック

1～4号ブロック

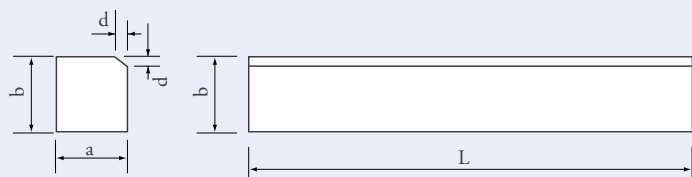

5号ブロック

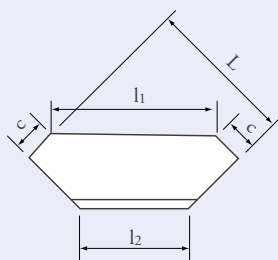

逆面ブロック (C種)

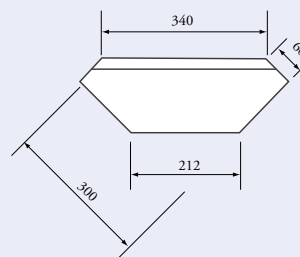

並木ます

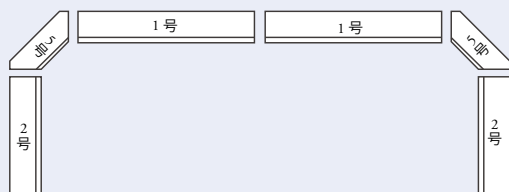

植樹帯



呼び名		寸法 (mm)							質量 (kg)
		a	b	c	d	L	ℓ ₁	ℓ ₂	
A種	1号	120	120	—	10	900	—	—	30
	2号	120	120	—	10	600	—	—	20
	5号コーナー	120	120	50	10	300	355	255	12
B種	1号	120	150	—	15	900	—	—	37
	2号	120	150	—	15	600	—	—	25
	5号コーナー	120	150	50	15	300	355	255	15
C種	1号	150	180	—	15	900	—	—	58
	2号	150	180	—	15	600	—	—	39
	3号	150	180	—	15	450	—	—	29
	4号	150	180	—	15	300	—	—	19
	5号コーナー	150	180	60	15	300	340	212	21

呼び名		寸法 (mm)				質量 (kg)
		a	b	h	L	
埼玉型並木ますブロック	1号	120	120	150	900	39
	2号	120	120	150	600	26
	3号	120	120	150	235	13

公団ブロック

U形側溝

V形側溝

函渠側溝

LU側溝

L形側溝

境界ブロック

暗きよ

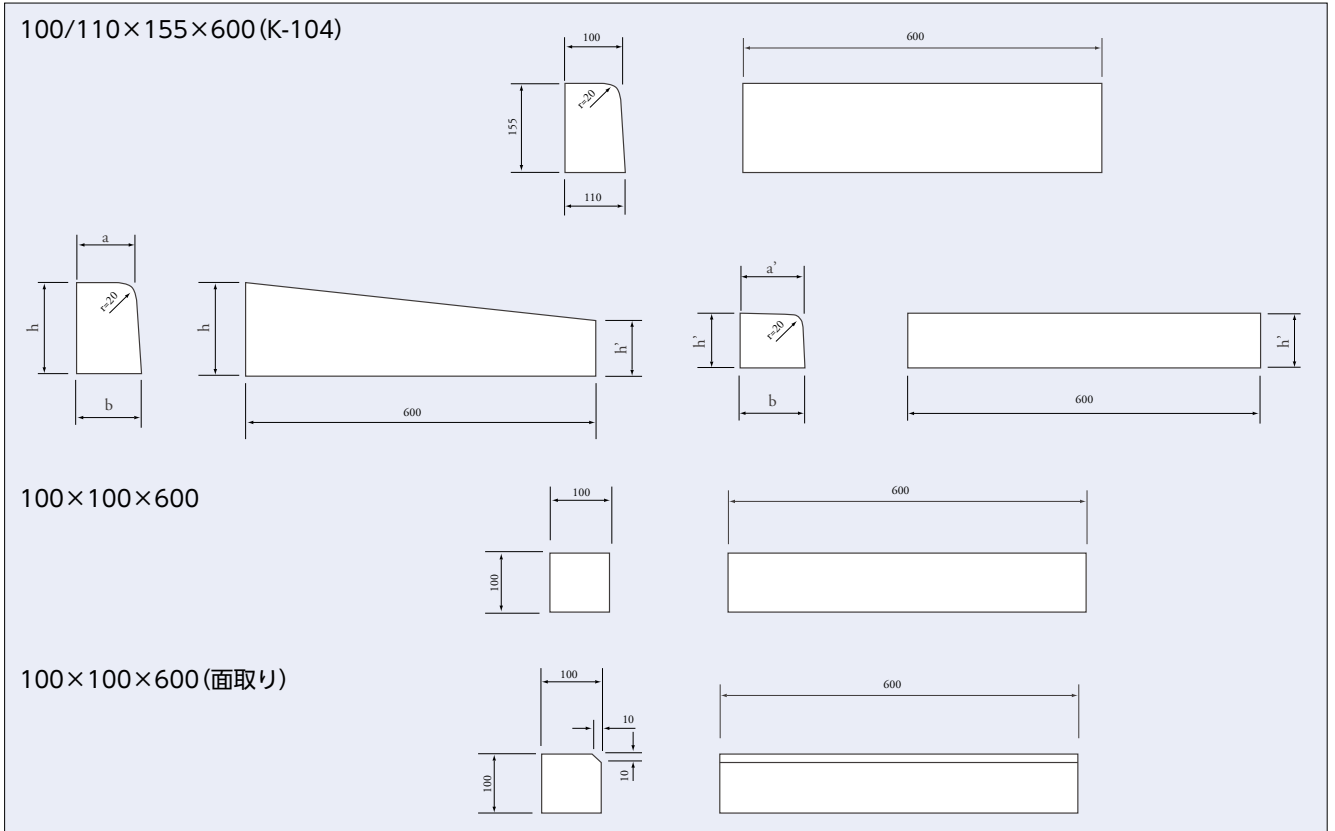

呼び名	質量 (kg)
100/110×155×600	23
100×100×600	14
100×100×600 (面)	14

呼び名	寸法 (mm)							質量 (kg)
	a	a'	b	h	h'	L		
切下 5 cm 摺付け 右・左	110	103	110	155	105	600	20	
切下 5 cm 摺付け 平坦部	—	103	110	—	105	600	16	
切下 2 cm 摺付け 右・左	110	105	110	155	75	600	18	
切下 2 cm 摺付け 平坦部	—	105	110	—	75	600	12	

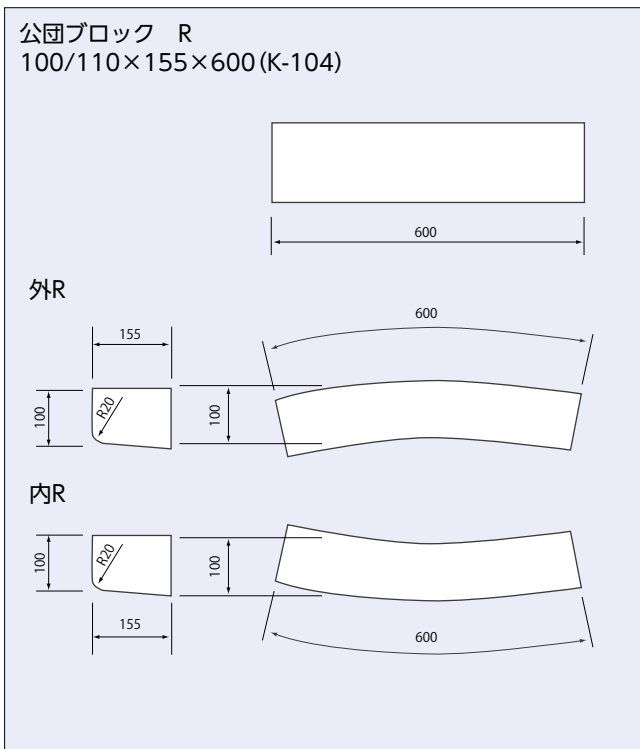

型式	型状	半径R
K-104	外R	1.0
K-104	外R	1.5
K-104	外R	2.0
K-104	外R	2.5
K-104	外R	3.0
K-104	外R	4.0
K-104	外R	5.0
K-104	外R	6.0
K-104	外R	7.0
K-104	外R	8.0
K-104	内R	1.5
K-104	内R	2.0
K-104	内R	2.5
K-104	内R	3.0
K-104	内R	4.0
K-104	内R	5.0
K-104	内R	6.0
K-104	内R	7.0
K-104	内R	8.0

公園ブロック

100×150×600

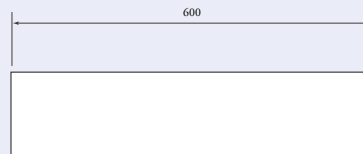
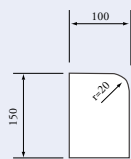

呼び名	質量 (kg)
100×150×600	21

公園ブロック R
100×150×600面取り

外R

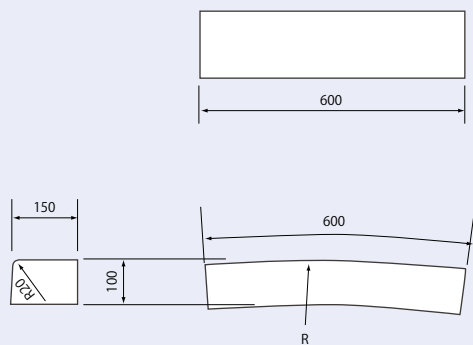

内R

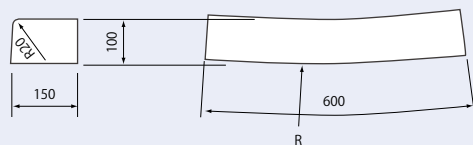

サイズ	型 状	半径R
100×150	外R	0.5
100×150	外R	1.0
100×150	外R	1.5
100×150	外R	2.0
100×150	外R	2.5
100×150	外R	3.0
100×150	外R	3.5
100×150	外R	4.0
100×150	外R	4.5
100×150	外R	5.0
100×150	外R	6.0
100×150	外R	7.0
100×150	外R	8.0
100×150	外R	10.0
100×150	内R	0.5
100×150	内R	1.0
100×150	内R	1.5
100×150	内R	2.0
100×150	内R	2.5
100×150	内R	3.0
100×150	内R	3.5
100×150	内R	4.0
100×150	内R	4.5
100×150	内R	5.0
100×150	内R	6.0
100×150	内R	7.0
100×150	内R	8.0
100×150	内R	10.0

U形側溝

V形側溝

函渠側溝

L形側溝

L形側溝

境界ブロック

暗きよ

牛久公団ブロック

施工例

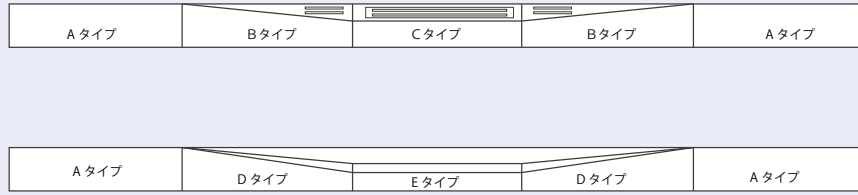

Aタイプ(基本型)

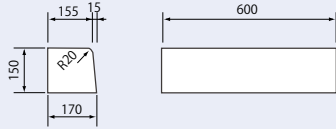

質量 34kg

Dタイプ(段差用斜(左・右))

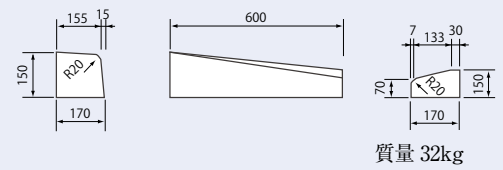

質量 32kg

Bタイプ(左・右斜(溝付)乗り入れ部)

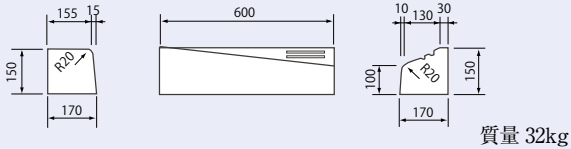

質量 32kg

Eタイプ(段差用(直・R))

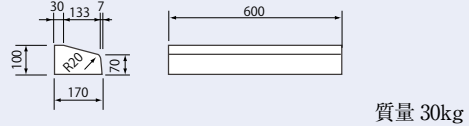

質量 30kg

Cタイプ(切り下げ平(溝付)乗り入れ部)

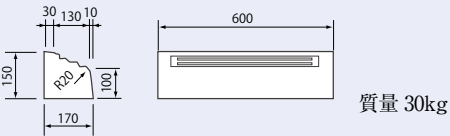

質量 30kg

都型非常時乗上げブロック

A2

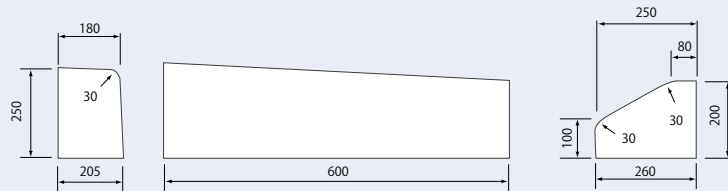

B2

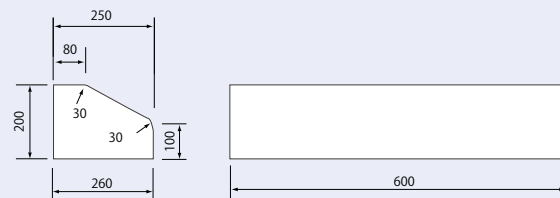

質量

A2-60Kg

B2-65Kg

コンクリートブロック (立川市型・小金井市型)

U形側溝

V形側溝

函渠側溝

L形側溝

し形側溝

境界ブロック

暗きよ

立川市型

100×150×600



切下ブロック 100×100×600



斜ブロック 100/150×100/100×600

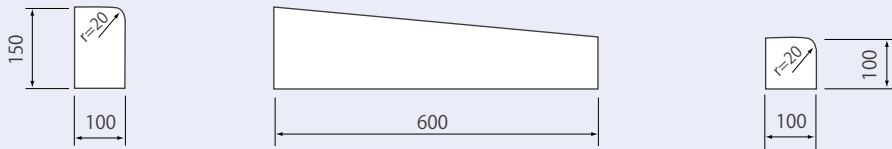

呼び名	質量 (kg)
100×150×600	21
100×100×600	14
100/150×100/100×600	18

小金井市型

100×150×600

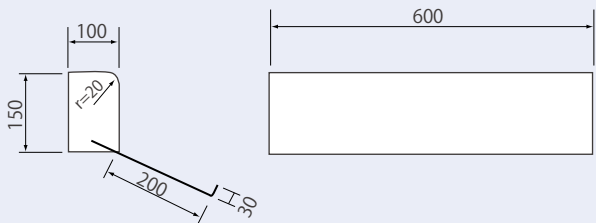

切下ブロック 100×100×600

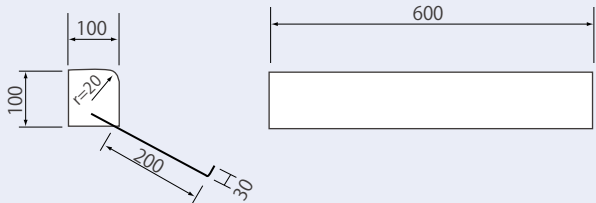

斜ブロック 100/150×100/100×600

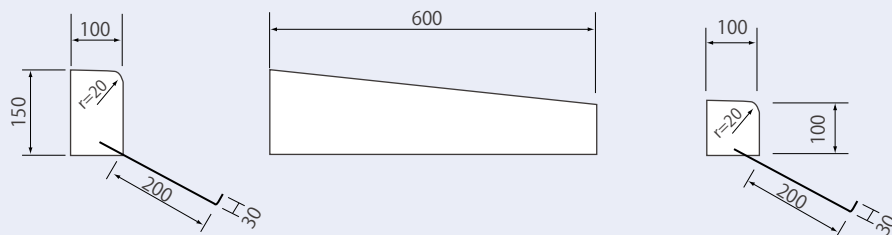

※鉄筋はφ6を使用。

コンクリートブロック (武蔵野市型)

U形側溝

V形側溝

函渠側溝

LU側溝

L形側溝

境界ブロック

暗きよ

100×150×600

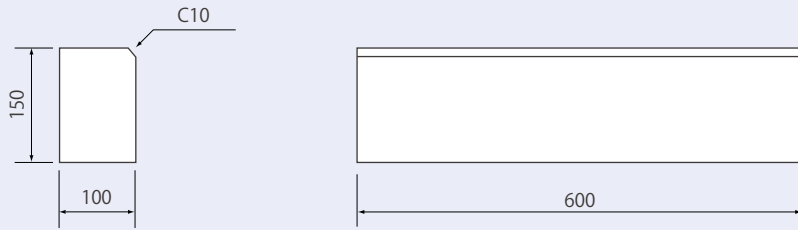

100×100×600 (切下げブロック)

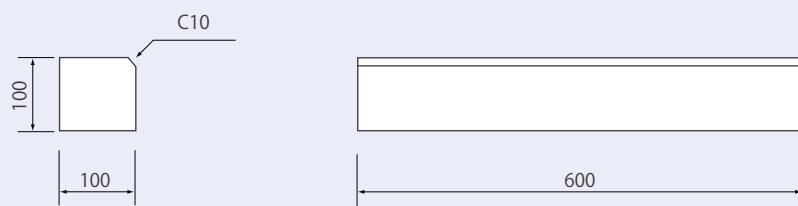

50×150×600 (半コーピンタイプ)

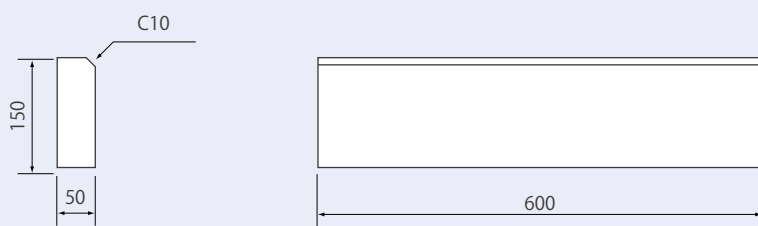

100×150×600 (鉄筋出し)

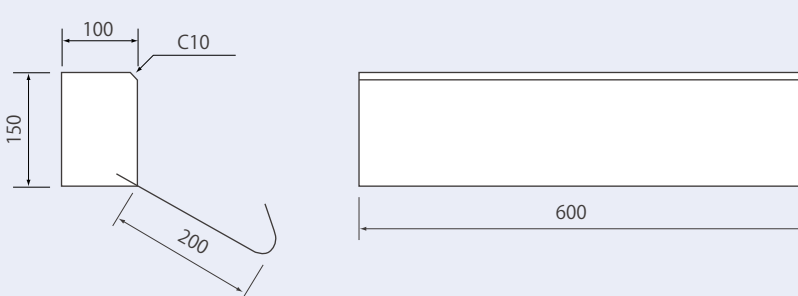

呼び名	質量 (kg)
100×150×600	22
100×100×600	14
50×150×600	11

マンダブルブロック (道路公団型)

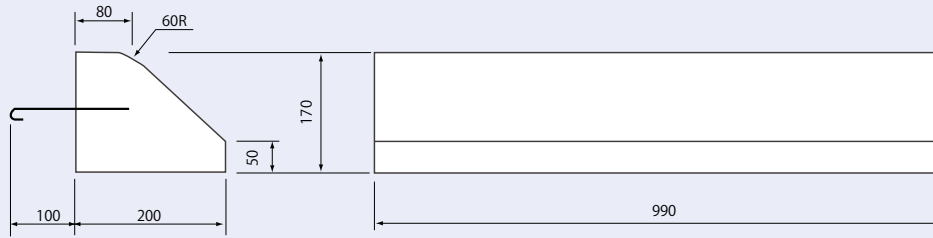

質量 63kg

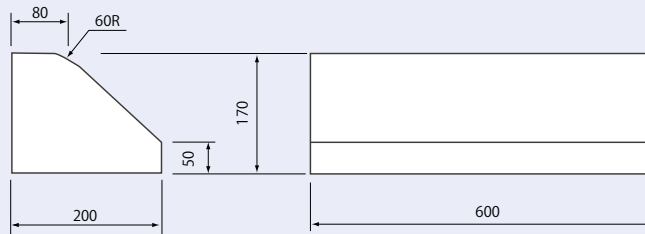

質量 39kg

マンダブルブロック (首都高タイプ)

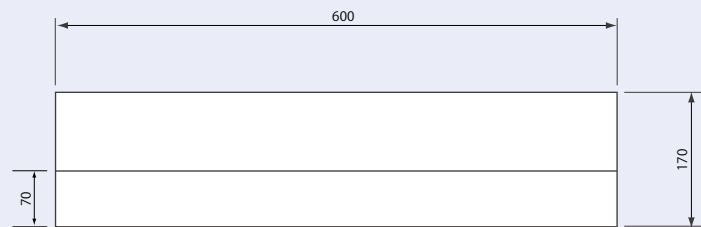
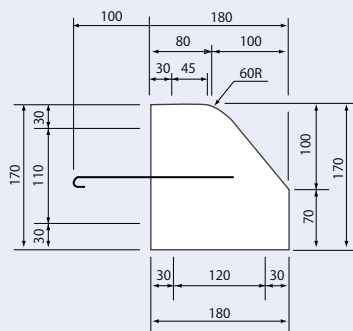

質量 40kg

U形側溝

V形側溝

函渠側溝

L形側溝

し形側溝

境界ブロック

暗きよ

道路排水用組合せ暗きょブロック JIS A 5372

U形側溝

V形側溝

函渠側溝

LU側溝

L形側溝

境界ブロック

暗きょ

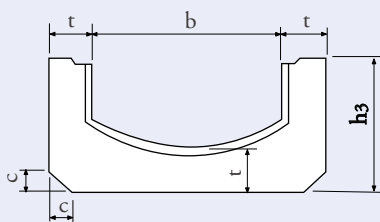
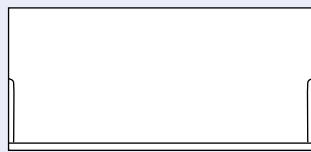
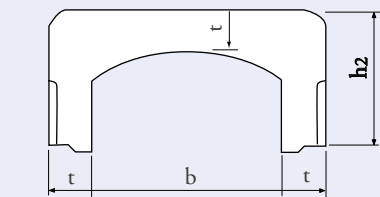
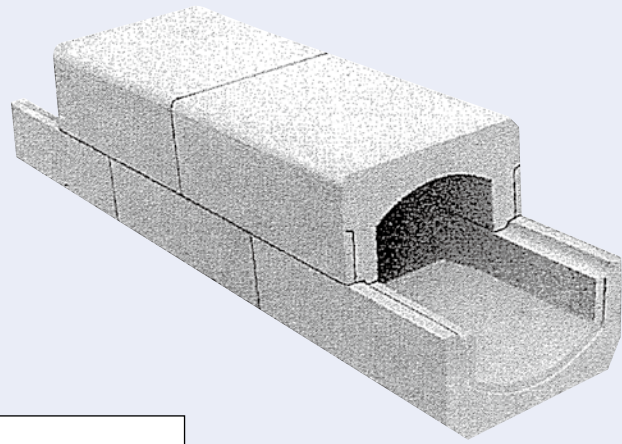

断面

側面

上、下組合せ部詳細図

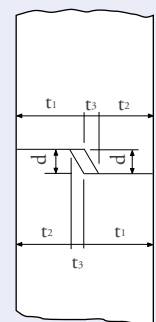
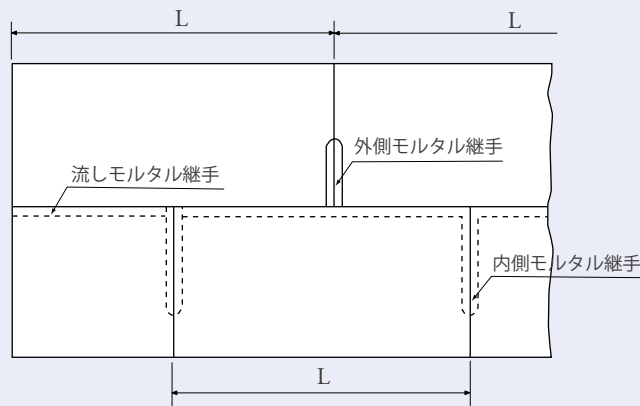
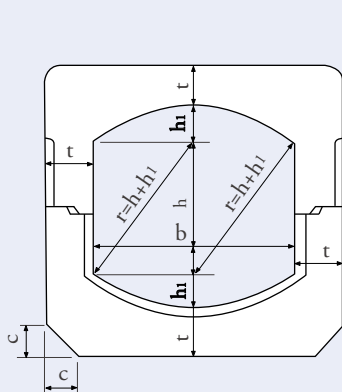

種類	巾面×巾 巾×高さ	寸 法(mm)													質量 (kg/m)
		L	b	t	h	h ₁	h ₂	h ₃	r	t ₁	t ₂	t ₃	d	c	
180	180×180	600	180	60	120	30	142	158	150	30	24	6	15	0	146
240	240×240	600	240	70	160	40	182	198	200	35	28	7	15	40	217
300	300×300	600	300	70	200	50	212	228	250	35	28	7	15	50	263
360	360×360	600	360	75	240	60	248	262	300	38	30	7	15	50	337
450	450×450	500	450	90	300	75	305	325	375	45	35	10	20	60	525
600	600×600	500	600	100	400	100	390	410	500	50	40	10	20	60	770

横断暗きょブロック

Type-1 (T-25)

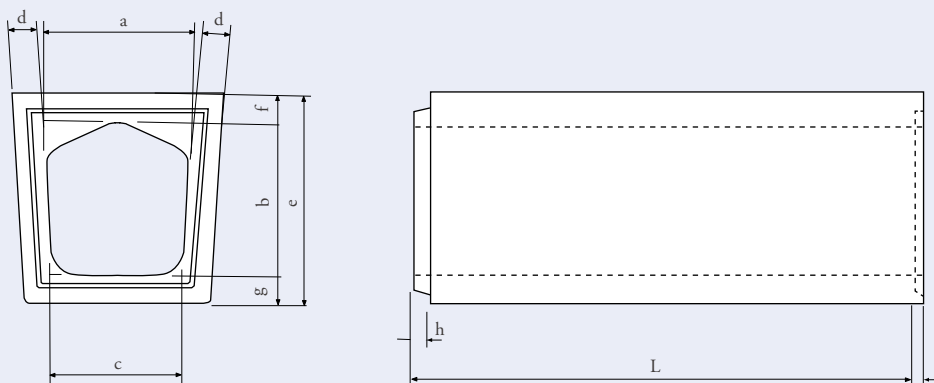

呼び名	寸法(mm)										質量(kg)
	a	b	c	d	e	f	g	h	i	L	
180用	180	180	170	40	265	45	40	17	10	1000	97
240用	240	240	220	45	350	60	50	17	10	1000	155
300用	300	300	260	60	420	60	60	27	18	1000	220
360用	360	360	310	60	500	75	65	27	20	1000	297
450用	450	450	400	75	625	85	90	27	20	1000	450
600用	600	600	540	80	865	130	135	27	20	1000	775

Type-2 (T-14)

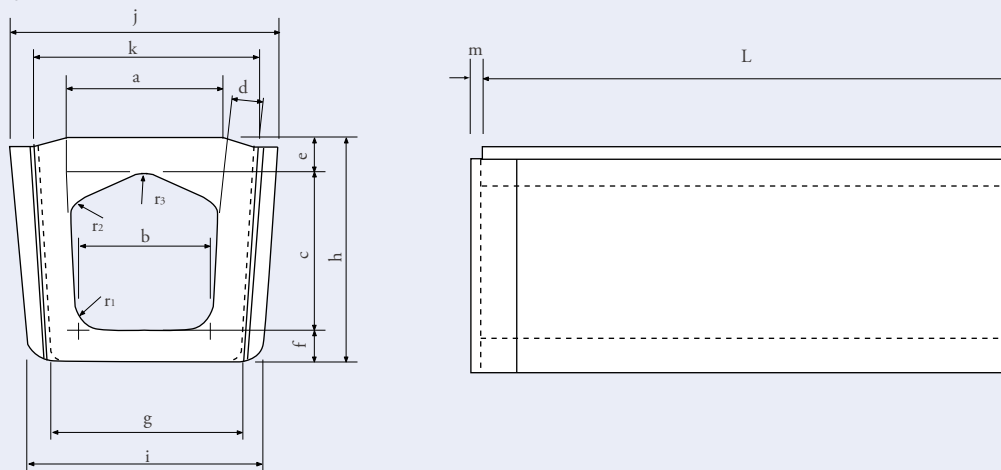

呼び名	寸法(mm)														質量(kg)		
	a	b	c	d	e	f	g	h	i	j	k	L	m	r ₁		r ₂	r ₃
180	180	170	180	40	45	40	250	265	325	343	263	1000	20	50	50	70	97
240	240	220	240	50	60	50	320	350	395	420	345	1000	20	50	50	90	160
300	300	260	300	60	60	60	375	420	450	480	425	1000	20	50	50	110	197
360	360	310	360	70	75	65	430	500	517	585	495	1000	20	50	50	110	298
450	450	400	450	70	85	90	530	625	620	685	595	1000	20	70	50	130	461
600	600	540	600	80	130	135	690	865	775	865	772	1000	20	70	50	150	780

ボックス暗きよ

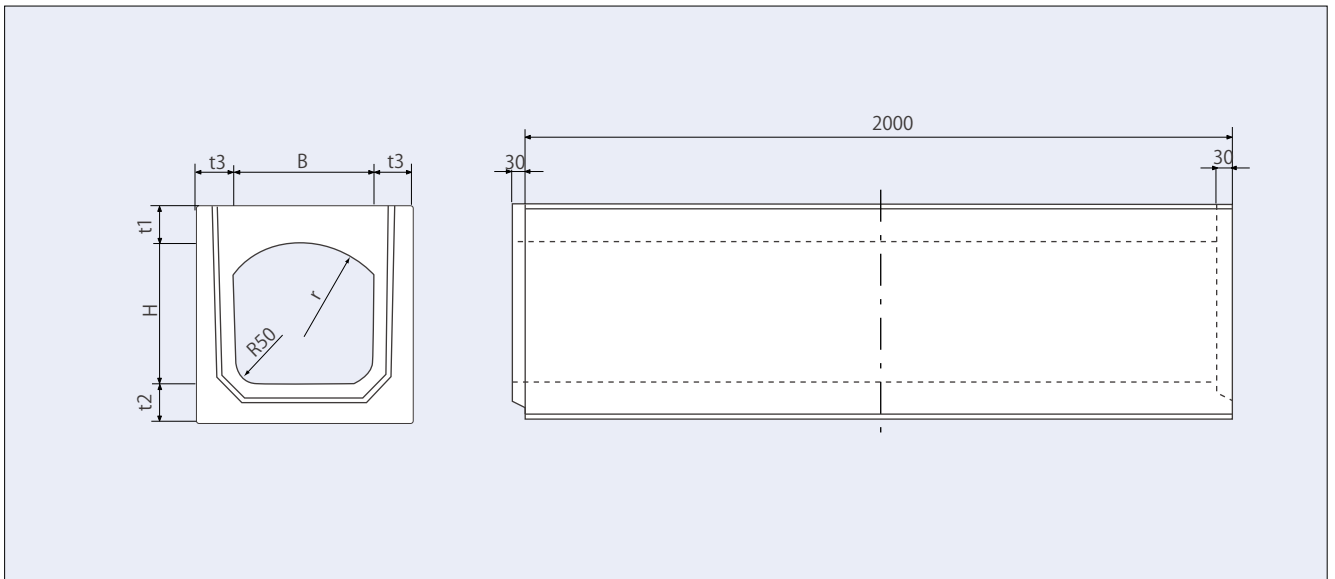

呼び名	寸法(mm)							質量(kg)
	B	H	t1	t2	t3	r	L	
250×250	250	250	70	70	70	190	2000	470
300×300	300	300	80	80	80	200	2000	630
400×400	400	400	90	90	90	300	2000	970
500×500	500	500	95	95	95	350	2000	1180
600×600	600	600	100	100	100	500	2000	1480

U形側溝

V形側溝

函渠側溝

LU側溝

L形側溝

境界ブロック

暗きよ